

Student Name: \_\_\_\_\_ Roll No: \_\_\_\_\_

1. Identify the name of prism? | ಪ್ರಿಸ್ಮ್ ಹೆಸರನ್ನು ಗುರುತಿಸುವುದೇ?

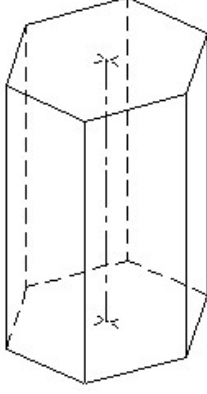

- A) Hexagonal prism | ಷಡ್ಭುಜೀಯ ಪ್ರಿಸ್ಮ್  
B) Square prism | ಚದರ ಪ್ರಿಸ್ಮ್  
C) Triangular prism | ತ್ರಿಕೋನ ಪ್ರಿಸ್ಮ್  
D) Pentagonal prism | ಪಂಚಭುಜೀಯ ಪ್ರಿಸ್ಮ್

2. Identify the conventional symbol of material? | ವಸ್ತುವಿನ ಕನ್ವೆಷನಲ್ ಚಿಹ್ನೆಯನ್ನು ಗುರುತಿಸಿ?

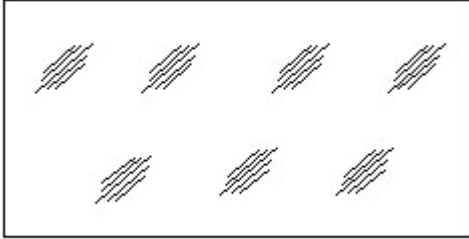

- A) Glass | ಗಾಜು  
B) Concrete | ಕಾಂಕ್ರೀಟ್  
C) Steel | ಸ್ಟೀಲ್  
D) Wood | ಮರ

3. Identify the conventional symbol of material? | ವಸ್ತುವಿನ ಕನ್ವೆಷನಲ್ ಚಿಹ್ನೆಯನ್ನು ಗುರುತಿಸಿ?

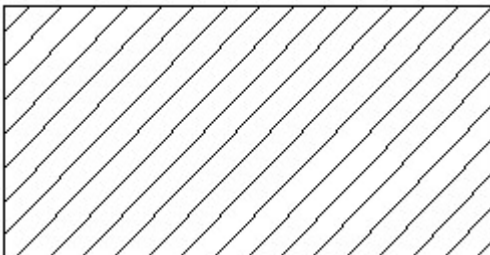

- A) Glass | ಗಾಜು  
B) Porcelain | ಪಿಂಗಾಣಿ

C) Steel | ಸ್ಟೀಲ್

D) Lead | ಲೀಡ್

4. Identify the name of tool? | ಉಪಕರಣದ ಹೆಸರನ್ನು ಗುರುತಿಸುವುದೇ?

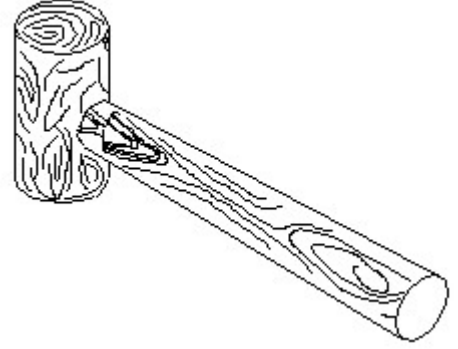

- A) Ball peen hammer | ಬಾಲ್ ಪೆನ್ ಸುತ್ತಿಗೆ  
B) Cross peen hammer | ಕ್ರಾಸ್ ಪೀನ್ ಸುತ್ತಿಗೆ  
C) Straight peen hammer | ಸ್ಟ್ರೈಟ್ ಪೆನ್ ಸುತ್ತಿಗೆ  
D) Mallet | ಮ್ಯಾಲೆಟ್

5. Identify the name of tool? | ಉಪಕರಣದ ಹೆಸರನ್ನು ಗುರುತಿಸುವುದೇ?

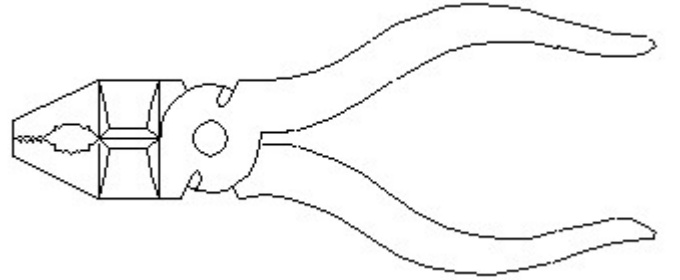

- A) Double cutting shear | ಡಬಲ್ ಕಟಿಂಗ್ ಶಿಯರ್  
B) Aviation shear | ಏವಿಯೇಷನ್ ಶಿಯರ್  
C) Cutting plier | ಕಟಿಂಗ್ ಪ್ಲಿಯರ್  
D) Hawk-billed shear | ಹಾಕ್-ಬಿಲ್ಡ್ ಶಿಯರ್

6. Identify the name of set square? | ಸೆಟ್ ಚೌಕದ ಹೆಸರನ್ನು ಗುರುತಿಸುವುದೇ?



- A) 45° set square | 45° ಸೆಟ್ ಸ್ಕ್ವೇರ್  
B) 30° set square | 30° ಸೆಟ್ ಸ್ಕ್ವೇರ್  
C) 15° set square | 15° ಸೆಟ್ ಸ್ಕ್ವೇರ್  
D) 60° set square | 60° ಸೆಟ್ ಸ್ಕ್ವೇರ್

7. Identify the name of instrument? | ಉಪಕರಣದ ಹೆಸರನ್ನು ಗುರುತಿಸುವುದೇ?

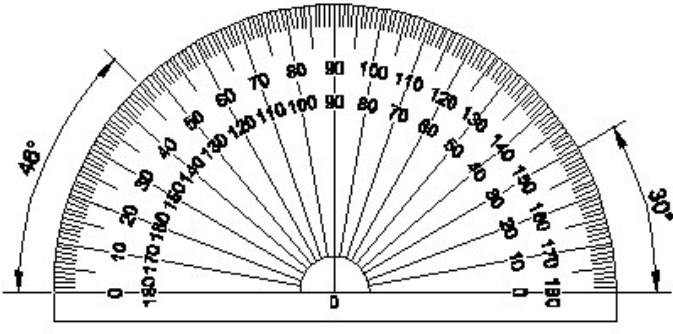

- A) French curve | ಫ್ರೆಂಚ್ ಕರ್ವ್ B) Set square | ಸೆಟ್ ಸ್ಕ್ವೇರ್  
C) T square | ಟಿ ಸ್ಕ್ವೇರ್ D) Protractor | ಪ್ರೊಟ್ರಾಕ್ಟರ್

8. Identify the name of tool? | ಉಪಕರಣದ ಹೆಸರನ್ನು ಗುರುತಿಸುವುದೇ?

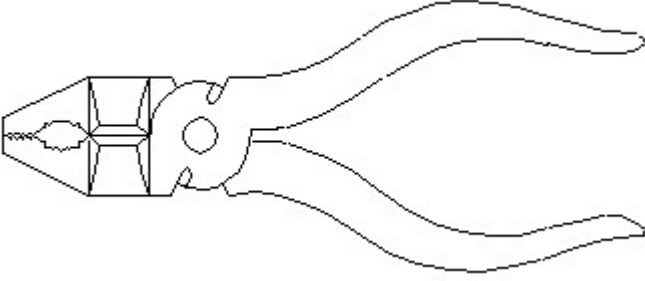

- A) Cutting plier | ಕಟಿಂಗ್ ಪ್ಲಿಯರ್ B) Aviation shear | ಏವಿಯೇಷನ್ ಶಿಯರ್  
C) Hawk-billed shear | ಹಾಕ್-ಬಿಲ್ಡ್ ಶಿಯರ್ D) Double cutting shear | ಡಬಲ್ ಕಟಿಂಗ್ ಶಿಯರ್

9. Identify the name of instrument? | ಉಪಕರಣದ ಹೆಸರನ್ನು ಗುರುತಿಸುವುದೇ?

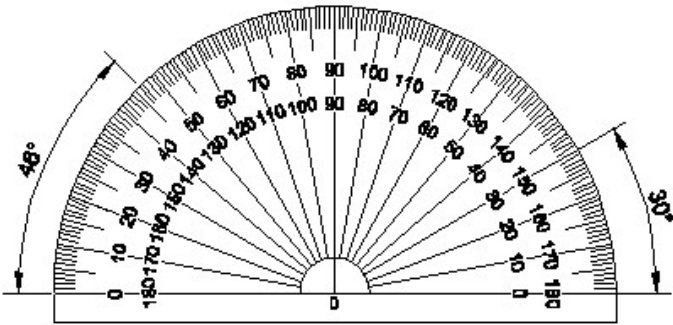

- A) Set square | ಸೆಟ್ ಸ್ಕ್ವೇರ್ B) T square | ಟಿ ಸ್ಕ್ವೇರ್  
C) French curve | ಫ್ರೆಂಚ್ ಕರ್ವ್ D) Protractor | ಪ್ರೊಟ್ರಾಕ್ಟರ್

10. Compass used to draw for \_\_\_\_. | ಕಂಪಾಸ್ ಅನ್ನು \_\_\_\_\_ ಗೆ ಸೆಳೆಯಲು ಬಳಸಲಾಗುತ್ತದೆ.

- A) circle | ವೃತ್ತ B) square | ಚದರ  
C) triangle | ತ್ರಿಕೋನ D) rectangle | ಆಯಾತ

11. Which drawing dimension is correct as per IS standard? |

IS ಮಾನದಂಡದ ಪ್ರಕಾರ ಯಾವ ರೇಖಾಚಿತ್ರದ ಆಯಾಮವು ಸರಿಯಾಗಿದೆ?

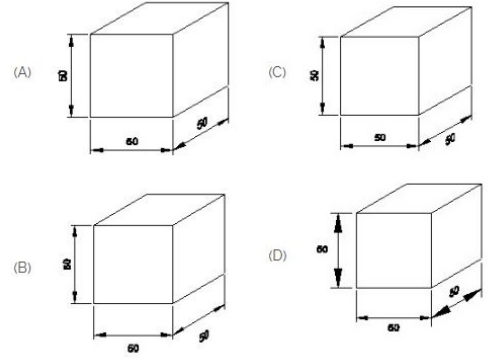

- A) C B) D  
C) A D) B

12. Which arrow head is correct as per standard? | ಮಾನದಂಡದ ಪ್ರಕಾರ ಯಾವ ಬಾಣದ ಹೆಡ್ ಸರಿಯಾಗಿದೆ?

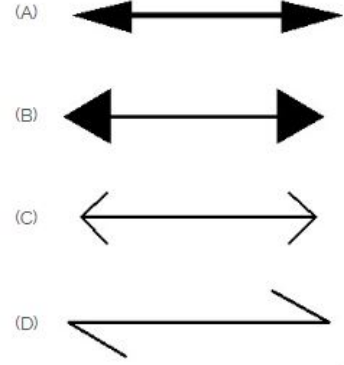

- A) C B) D  
C) A D) B

13. Which title block position is correct as standard practice? | ಪ್ರಮಾಣಿತ ಅಭ್ಯಾಸದಂತೆ ಯಾವ ಶೀರ್ಷಿಕೆ ಬ್ಲಾಕ್ ಸ್ಥಾನವು ಸರಿಯಾಗಿದೆ?

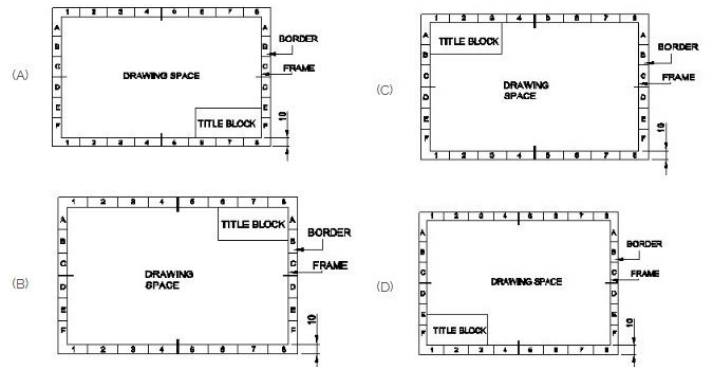

- A) D B) C  
C) A D) B

14. Identify the name of tool? | ಉಪಕರಣದ ಹೆಸರನ್ನು ಗುರುತಿಸುವುದೇ?

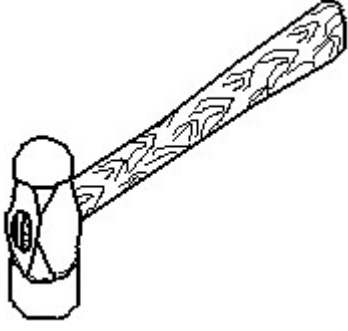

- A) Sledge hammer | ಸ್ಲೆಡ್ಜ್ ಹ್ಯಾಮರ್  
 B) Ball peen hammer | ಬಾಲ್ ಪೆನ್ ಹ್ಯಾಮರ್  
 C) Cross peen hammer | ಕ್ರಾಸ್ ಪೆನ್ ಹ್ಯಾಮರ್  
 D) Straight peen hammer | ಸ್ಟ್ರೇಟ್ ಪೆನ್ ಹ್ಯಾಮರ್

15. Identify the conventional symbol of material? | ವಸ್ತುವಿನ ಕನ್ವೆಷನಲ್ ಚಿಹ್ನೆಯನ್ನು ಗುರುತಿಸಿ?

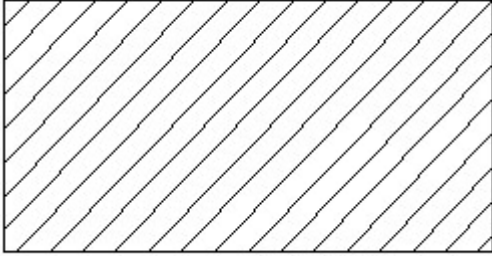

- A) Lead | ಲೀಡ್  
 B) Glass | ಗಾಜು  
 C) Porcelain | ಪಿಂಗಾಣಿ  
 D) Steel | ಸ್ಟೀಲ್

16. Identify the name of tool? | ಉಪಕರಣದ ಹೆಸರನ್ನು ಗುರುತಿಸುವುದೇ?

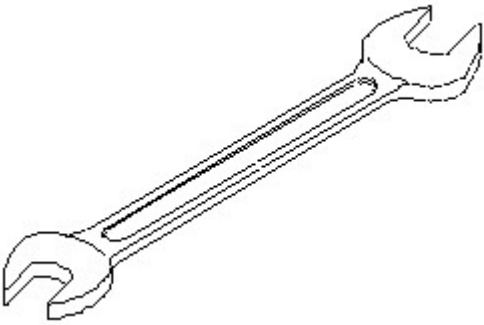

- A) Adjustable spanner | ಹೊಂದಿಸಬಹುದಾದ ಸ್ಪ್ಯಾನರ್  
 B) Combination spanner | ಕಾಂಬಿನೇಷನ್ ಸ್ಪ್ಯಾನರ್  
 C) Ring spanner | ರಿಂಗ್ ಸ್ಪ್ಯಾನರ್  
 D) Open end spanner | ಓಪನ್ ಎಂಡ್ ಸ್ಪ್ಯಾನರ್

17. Identify the name of tool? | ಉಪಕರಣದ ಹೆಸರನ್ನು ಗುರುತಿಸುವುದೇ?

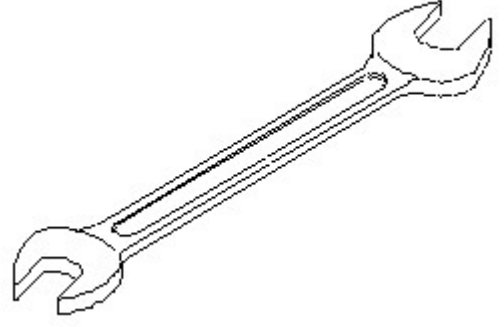

- A) Combination spanner | ಕಾಂಬಿನೇಷನ್ ಸ್ಪ್ಯಾನರ್  
 B) Ring spanner | ರಿಂಗ್ ಸ್ಪ್ಯಾನರ್  
 C) Open end spanner | ಓಪನ್ ಎಂಡ್ ಸ್ಪ್ಯಾನರ್  
 D) Adjustable spanner | ಹೊಂದಿಸಬಹುದಾದ ಸ್ಪ್ಯಾನರ್

18. Which single stroke inclined letter A is correct as per IS standard? | IS ಮಾನದಂಡದ ಪ್ರಕಾರ ಯಾವ ಏಕ ಸ್ಟ್ರೋಕ್ ಇಳಿಜಾರಿನ ಅಕ್ಷರ A ಠಿಕೆಯಾಗಿದೆ?

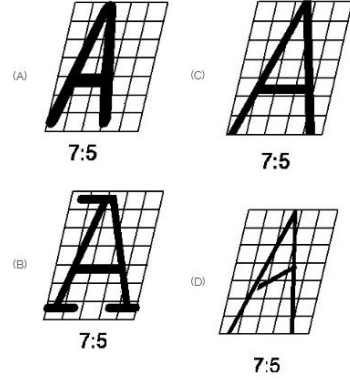

- A) B  
 B) C  
 C) A  
 D) D

19. Which drawing dimension is correct as per standard drawing practice? | ಸ್ಟಾಂಡರ್ಡ್ ಡ್ರಾಯಿಂಗ್ ಅಭ್ಯಾಸದ ಪ್ರಕಾರ ಯಾವ ಡ್ರಾಯಿಂಗ್ ಆಯಾಮ ಸರಿಯಾಗಿದೆ?

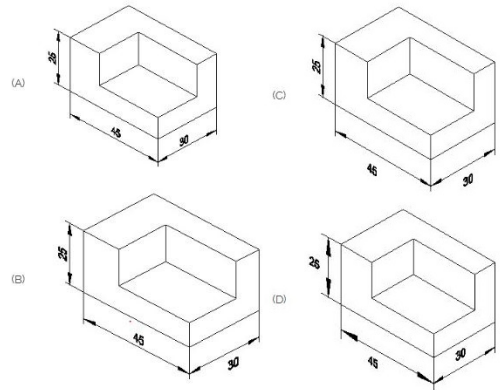

- A) B  
 B) D  
 C) A  
 D) C

20. Identify the name of the triangle? | ತ್ರಿಕೋನದ ಹೆಸರನ್ನು ಗುರುತಿಸುವುದೇ?

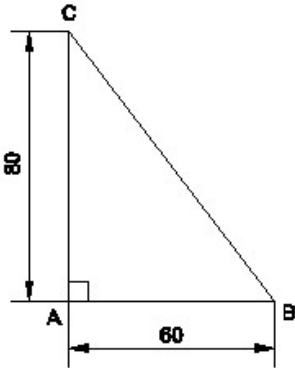

- A) Scalene triangle | ಸ್ಕೇಲಿನ್ ತ್ರಿಕೋನ  
 B) Equilateral triangle | ಸಮಕೋನ ತ್ರಿಕೋನ  
 C) Isosceles triangle | ಸಮದ್ವಿಭಾಹು ತ್ರಿಭುಜ  
 D) Right angle triangle | ಬಲ ಕೋನ ತ್ರಿಕೋನ

21. Identify the name of prism? | ಪ್ರಿಸ್ಮ್ ಹೆಸರನ್ನು ಗುರುತಿಸುವುದೇ?

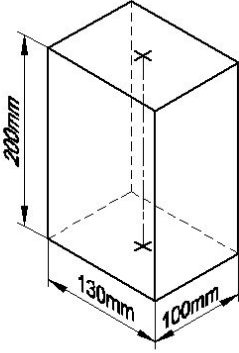

- A) Hexagonal prism | ಷಡ್ಭುಜೀಯ ಪ್ರಿಸ್ಮ್  
 B) Square prism | ಚದರ ಪ್ರಿಸ್ಮ್  
 C) Rectangle prism | ಆಯತ ಪ್ರಿಸ್ಮ್  
 D) Triangular prism | ತ್ರಿಕೋನ ಪ್ರಿಸ್ಮ್

22. Identify the conventional symbol of material? | ವಸ್ತುವಿನ ಕನ್ವೆಷನಲ್ ಚಿಹ್ನೆಯನ್ನು ಗುರುತಿಸಿ?

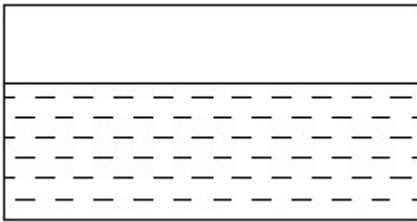

- A) Asbestos | ಆಸ್ಟೆಸ್ಟೋಸ್  
 B) Water | ನೀರು  
 C) Glass | ಗಾಜು  
 D) Concrete | ಕಾಂಕ್ರೀಟ್

23. What is the trimmed size of A4 sheet? | A4 ಹಾಳೆಯು ಟ್ರಿಮ್ ಮಾಡಿದ ಗಾತ್ರ ಎಷ್ಟು?

- A) 841 x 1189  
 B) 210 x 297  
 C) 148 x 210  
 D) 594 x 841

24. What is the trimmed size of A4 sheet? | A4 ಹಾಳೆಯು ಟ್ರಿಮ್

ಮಾಡಿದ ಗಾತ್ರ ಎಷ್ಟು?

- A) 148 x 210  
 B) 841 x 1189  
 C) 210 x 297  
 D) 594 x 841

25. Identify the conventional symbol of material? | ವಸ್ತುವಿನ ಕನ್ವೆಷನಲ್ ಚಿಹ್ನೆಯನ್ನು ಗುರುತಿಸಿ?

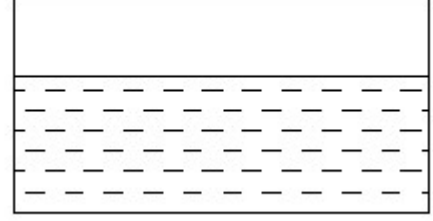

- A) Water | ನೀರು  
 B) Concrete | ಕಾಂಕ್ರೀಟ್  
 C) Asbestos | ಆಸ್ಟೆಸ್ಟೋಸ್  
 D) Glass | ಗಾಜು

26. Which drawing dimension is correct as per standard drawing practice? | ಸ್ಟಾಂಡರ್ಡ್ ಡ್ರಾಯಿಂಗ್ ಅಭ್ಯಾಸದ ಪ್ರಕಾರ ಯಾವ ಡ್ರಾಯಿಂಗ್ ಆಯಾಮ ಸರಿಯಾಗಿದೆ?

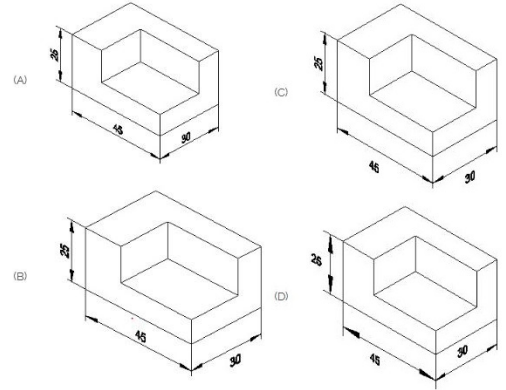

- A) C  
 B) A  
 C) B  
 D) D

27. Identify the name of prism? | ಪ್ರಿಸ್ಮ್ ಹೆಸರನ್ನು ಗುರುತಿಸುವುದೇ?

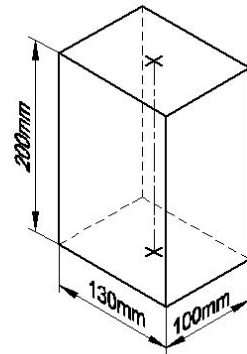

- A) Rectangle prism | ಆಯತ ಪ್ರಿಸ್ಮ್  
 B) Triangular prism | ತ್ರಿಕೋನ ಪ್ರಿಸ್ಮ್  
 C) Square prism | ಚದರ ಪ್ರಿಸ್ಮ್  
 D) Hexagonal prism | ಷಡ್ಭುಜೀಯ ಪ್ರಿಸ್ಮ್

28. Which is roughness symbol for roughness grade N8?



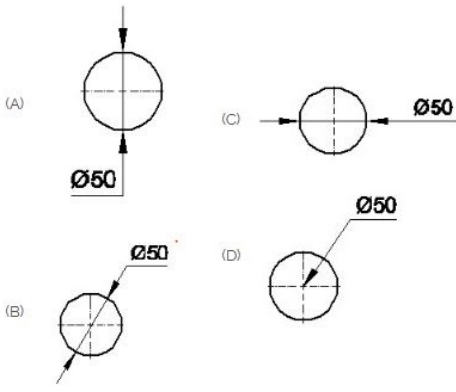

- A) B  
C) A  
B) C  
D) D

35. Identify the line □ b □ ? | □ ಸಾಫಲನ್ನು ಗುರುತಿಸುವುದೇ?

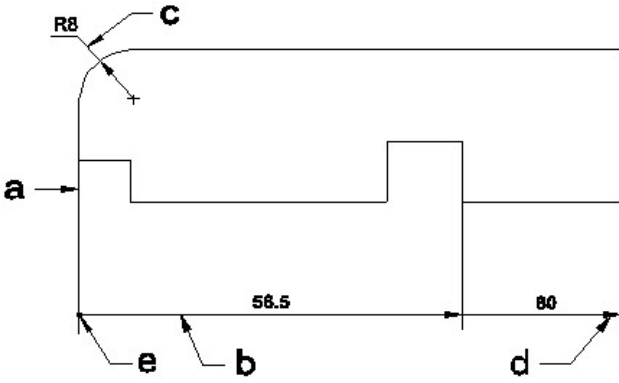

- A) Leader line | ಲೀಡರ್ ಲೈನ್  
B) Extension line | ಎಕ್ಸ್ಟೆನ್ಷನ್ ಲೈನ್  
C) Termination of dimension line | ಆಯಾಮ ರೇಖೆಯ ಮುಕ್ತಾಯ  
D) Dimension line | ಡೈಮೆನ್ಷನ್ ಲೈನ್

36. 1). Identify the name of tool? | ಉಪಕರಣದ ಹೆಸರನ್ನು ಗುರುತಿಸುವುದೇ?

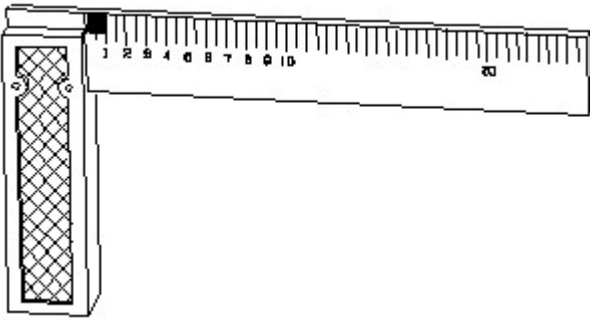

- A) Feeler gauge | ಫೀಲರ್ ಗೇಜ್  
B) Steel rule | ಸ್ಟೀಲ್ ರೂಲ್  
C) Try square | ಟ್ರೈ ಸ್ಕ್ವೇರ್  
D) Surface gauge | ಮೇಲ್ಮೈ ಮಾಪಕ

37. Compass used to draw for \_\_\_\_. | ಕಂಪಾಸ್ ಅನ್ನು \_\_\_\_ ಗೆ ಸೆಳೆಯಲು ಬಳಸಲಾಗುತ್ತದೆ.

- A) triangle | ತ್ರಿಕೋನ  
B) rectangle | ಆಯಾತ

C) circle | ವೃತ್ತ

D) square | ಚದರ

38. Identify the conventional symbol of material? | ವಸ್ತುವಿನ ಕನ್ವೆಷನಲ್ ಚಿಹ್ನೆಯನ್ನು ಗುರುತಿಸಿ?

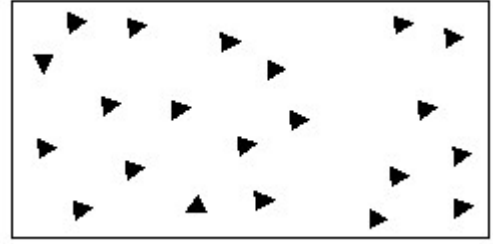

- A) Glass | ಗಾಜು  
B) Steel | ಸ್ಟೀಲ್  
C) Concrete | ಕಾಂಕ್ರೀಟ್  
D) Wood | ಮರ

39. Identify the name of prism? | ಪ್ರಿಸ್ಮ್ ಹೆಸರನ್ನು ಗುರುತಿಸುವುದೇ?

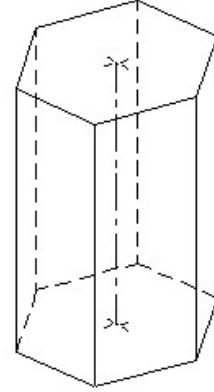

- A) Pentagonal prism | ಪೆಂಟಾಗೋನಲ್ ಪ್ರಿಸ್ಮ್  
B) Triangular prism | ತ್ರಿಕೋನ ಪ್ರಿಸ್ಮ್  
C) Hexagonal prism | ಷಡ್ಭುಜೀಯ ಪ್ರಿಸ್ಮ್  
D) Square prism | ಚದರ ಪ್ರಿಸ್ಮ್

40. Identify the name of tool? | ಉಪಕರಣದ ಹೆಸರನ್ನು ಗುರುತಿಸುವುದೇ?

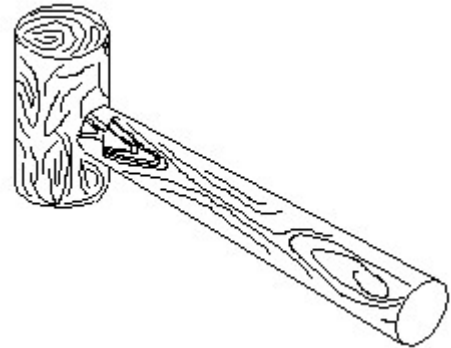

- A) Straight peen hammer | ಸ್ಟ್ರೈಟ್ ಪೆನ್ ಸುತ್ತಿಗೆ  
B) Cross peen hammer | ಕ್ರಾಸ್ ಪೀನ್ ಸುತ್ತಿಗೆ  
C) Ball peen hammer | ಬಾಲ್ ಪೆನ್ ಸುತ್ತಿಗೆ  
D) Mallet | ಮ್ಯಾಲೆಟ್

41. Which drawing dimension is correct as per IS standard? | IS ಮಾನದಂಡದ ಪ್ರಕಾರ ಯಾವ ರೇಖಾಚಿತ್ರದ ಆಯಾಮವು ಸರಿಯಾಗಿದೆ?

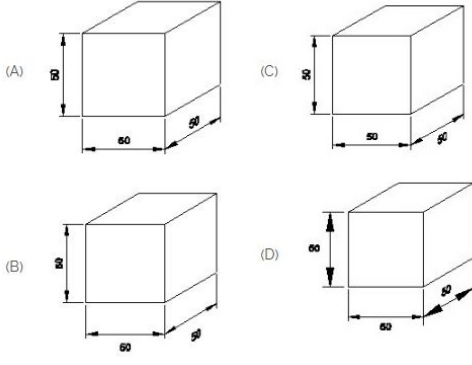

- A) B  
C) C
- B) A  
D) D

42. Identify the conventional symbol of material? | ವಸ್ತುವಿನ ಕನ್ವೆಷನಲ್ ಚಿಹ್ನೆಯನ್ನು ಗುರುತಿಸಿ?

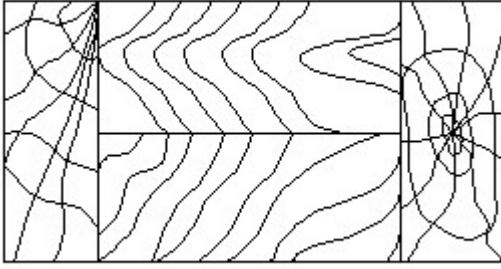

- A) Lead | ಲೀಡ್  
C) Wood | ಮರ
- B) Glass | ಗಾಜು  
D) Paper | ಪೇಪರ್

43. Identify the conventional symbol of material? | ವಸ್ತುವಿನ ಕನ್ವೆಷನಲ್ ಚಿಹ್ನೆಯನ್ನು ಗುರುತಿಸಿ?

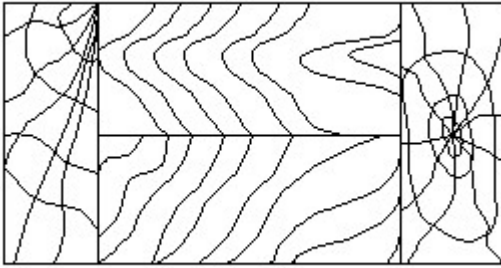

- A) Wood | ಮರ  
C) Paper | ಪೇಪರ್
- B) Lead | ಲೀಡ್  
D) Glass | ಗಾಜು

44. Identify the conventional symbol of material? | ವಸ್ತುವಿನ ಕನ್ವೆಷನಲ್ ಚಿಹ್ನೆಯನ್ನು ಗುರುತಿಸಿ?

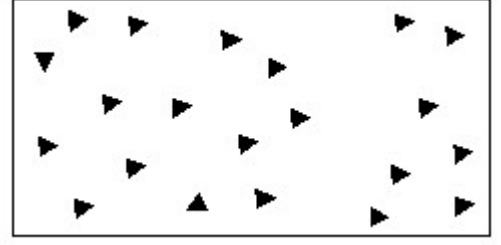

- A) Steel | ಸ್ಟೀಲ್  
C) Glass | ಗಾಜು
- B) Wood | ಮರ  
D) Concrete | ಕಾಂಕ್ರೀಟ್

45. Which dimension correctly marked in the circle as per standard? | ಮಾನದಂಡದ ಪ್ರಕಾರ ವೃತ್ತದಲ್ಲಿ ಯಾವ ಆಯಾಮವನ್ನು ಸರಿಯಾಗಿ ಗುರುತಿಸಲಾಗಿದೆ?

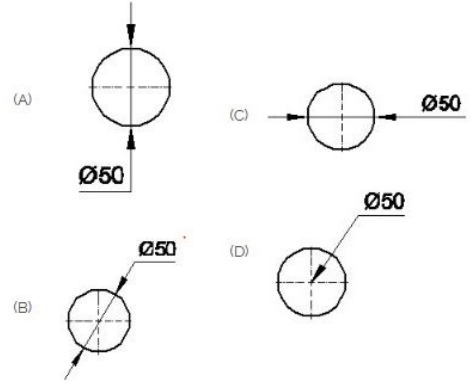

- A) C  
C) B
- B) D  
D) A

46. Identify the name of the triangle? | ತ್ರಿಕೋನದ ಹೆಸರನ್ನು ಗುರುತಿಸುವುದೇ?

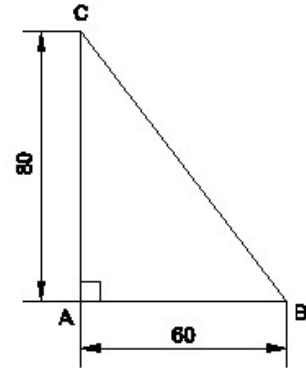

- A) Right angle triangle | ಬಲ ಕೋನ ತ್ರಿಕೋನ  
C) Isosceles triangle | ಸಮದ್ವಿಭಾಹು ತ್ರಿಭುಜ
- B) Equilateral triangle | ಸಮಕೋನ ತ್ರಿಕೋನ  
D) Scalene triangle | ಸ್ಕೇಲಿನ್ ತ್ರಿಕೋನ

47. Which arrow head is correct as per standard? | ಮಾನದಂಡದ ಪ್ರಕಾರ ಯಾವ ಬಾಣದ ಹೆಡ್ ಸರಿಯಾಗಿದೆ?

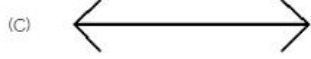
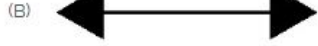

A) B  
C) A

B) C  
D) D

48. Identify the correct aligned system dimension? | ಸರಿಯಾದ ಜೋಡಿಸಲಾದ ಸಿಸ್ಟಮ್ ಆಯಾಮವನ್ನು ಗುರುತಿಸುವುದೇ?

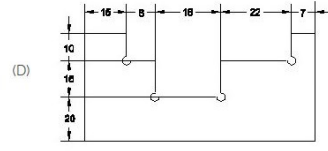
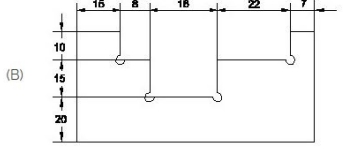
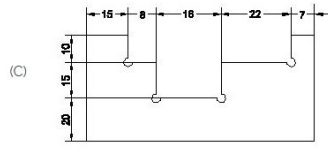
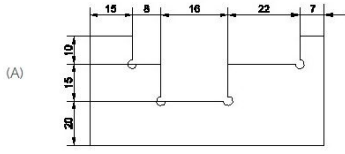

A) A  
C) C

B) D  
D) B

49. Identify the name of set square? | ಸೆಟ್ ಚೌಕದ ಹೆಸರನ್ನು ಗುರುತಿಸುವುದೇ?



A) 45° set square | 45° ಸೆಟ್ ಸ್ಕೇರ್

B) 60° set square | 60° ಸೆಟ್ ಸ್ಕೇರ್

C) 15° set square | 15° ಸೆಟ್ ಸ್ಕೇರ್

D) 30° set square | 30° ಸೆಟ್ ಸ್ಕೇರ್

50. 1). Identify the name of tool? | ಉಪಕರಣದ ಹೆಸರನ್ನು ಗುರುತಿಸುವುದೇ?

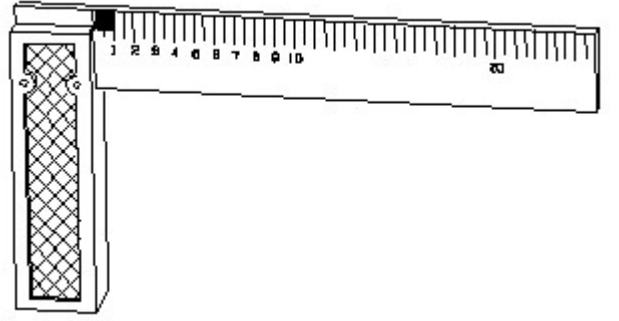

A) Steel rule | ಸ್ಟೀಲ್ ರೂಲ್

B) Surface gauge | ಮೇಲ್ಮೈ ಮಾಪಕ

C) Feeler gauge | ಫೀಲರ್ ಗೇಜ್ D) Try square | ಟ್ರೈ ಸ್ಕೇರ್

51. Which title block position is correct as standard practice? | ಪ್ರಮಾಣಿತ ಅಭ್ಯಾಸದಂತೆ ಯಾವ ಶೀರ್ಷಿಕೆ ಬ್ಲಾಕ್ ಸ್ಥಾನವು ಸರಿಯಾಗಿದೆ?

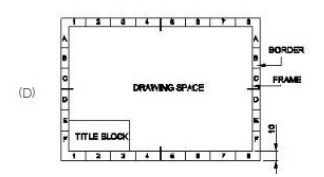
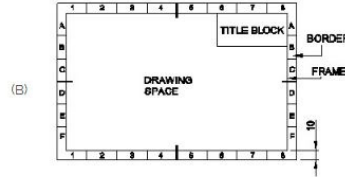
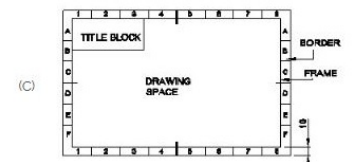
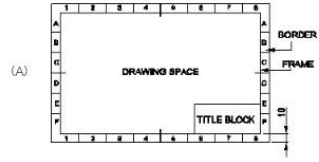

A) B  
C) D

B) A  
D) C