

Duration: 30 Mins

Total Marks: 28

Q.ID: ITISKILL8075VP

1. What is the insulation resistance between any two conductors in a medium voltage domestic installation as per IE rules? | IE ನಿಯಮಗಳ ಪ್ರಕಾರ ಮಧ್ಯಮ ವೋಲ್ಟೇಜ್ ದೇಶೀಯ ಸಾಪನೆಯಲ್ಲಿ ಯಾವುದೇ ಎರಡು ಕಂಡಕ್ಟರ್‌ಗಳ ನಡುವಿನ ನಿರೋಧನ ಪ್ರತಿರೋಧ ಏನು?

- A) Infinity | ಅನಂತ
B) Zero | ಶೂನ್ಯ
C) More than one mega ohm | ಒಂದಕ್ಕಿಂತ ಹೆಚ್ಚು ಮೆಗಾ ಓಮ್
D) Less than one Mega ohms | ಒಂದು ಮೆಗಾ ಓಮ್‌ಗಳಿಗಿಂತ ಕಡಿಮೆ

Answer: C) More than one mega ohm | ಒಂದಕ್ಕಿಂತ ಹೆಚ್ಚು ಮೆಗಾ ಓಮ್

2. What is the name of the substation that all equipment of substation is installed within the station building? | ಸ್ಟೇಷನ್ ಬಿಲ್ಡಿಂಗ್ ದಲ್ಲಿ ಸಬ್‌ಸ್ಟೇಷನ್‌ನ ಎಲ್ಲಾ ಉಪಕರಣಗಳನ್ನು ಅಳವಡಿಸಲಾಗಿರುವ ಸಬ್‌ಸ್ಟೇಷನ್‌ನ ಹೆಸರೇನು?

- A) Plinth mounted substation | ಇನ್ | ಪ್ಲಿಂತ್ ಮೌಂಟೆಡ್ ಸಬ್‌ಸ್ಟೇಷನ್
B) Indoor substation | ಇನ್ | ಡೋರ್ ಸಬ್ ಸ್ಟೇಷನ್
C) Pole mounted substation | ಪೋಲ್ ಮೌಂಟೆಡ್ ಸಬ್ ಸ್ಟೇಷನ್
D) Outdoor substation | ಔಟ್ | ಡೋರ್ ಸಬ್ ಸ್ಟೇಷನ್

Answer: B) Indoor substation | ಇನ್ ಡೋರ್ ಸಬ್ ಸ್ಟೇಷನ್

3. What is ACSR stands for? | ACSR ಎಂದರೆ ಏನು?

- A) Aluminium Conductor Steel Reinforced
B) Aluminium Covered Steel Reinforced
C) Aluminium Core Steel Reinforced
D) All Conductors Steel Reinforced

Answer: A) Aluminium Conductor Steel Reinforced

4. What is the main purpose of cross arm used in electric poles? | ವಿದ್ಯುತ್ ಧ್ರುವಗಳಲ್ಲಿ ಬಳಸುವ ಕ್ರಾಸ್‌ಆರ್ಮ್‌ನ ಮುಖ್ಯ ಉದ್ದೇಶವೇನು?

- A) Avoids the short circuit between conductors | ಕಂಡಕ್ಟರ್‌ಗಳ ನಡುವಿನ ಶಾರ್ಟ್ ಸರ್ಕ್ಯೂಟ್ ಅನ್ನು ತಪ್ಪಿಸುತ್ತದೆ
B) Reduces the conductor sag between supports | ಬೆಂಬಲಗಳ ನಡುವೆ ಕಂಡಕ್ಟರ್ ಸಾಗ್ ಅನ್ನು ಕಡಿಮೆ ಮಾಡುತ್ತದೆ
C) Holding the insulators on overhead line | ಅವಾಹಕಗಳನ್ನು ಓವರ್‌ಹೆಡ್ ಸಾಲಿನಲ್ಲಿ ಹಿಡಿದಿಟ್ಟುಕೊಳ್ಳುವುದು
D) Supporting the line conductors | ಲೈನ್ ಕಂಡಕ್ಟರ್‌ಗಳನ್ನು ಬೆಂಬಲಿಸುವುದು

Answer: C) Holding the insulators on overhead line | ಅವಾಹಕಗಳನ್ನು ಓವರ್‌ಹೆಡ್ ಸಾಲಿನಲ್ಲಿ ಹಿಡಿದಿಟ್ಟುಕೊಳ್ಳುವುದು

5. Why steel is reinforced in ACSR conductors used for overhead lines? | ಓವರ್ ಹೆಡ್ ಲೈನ್‌ಗಳಿಗೆ ಬಳಸುವ ಎಸಿಎಸ್‌ಆರ್ ಕಂಡಕ್ಟರ್‌ಗಳಲ್ಲಿ ಉಕ್ಕನ್ನು ಏಕೆ ಬಲಪಡಿಸಲಾಗಿದೆ?

- A) Type of Supply voltage and load | ಪೂರೈಕೆ ವೋಲ್ಟೇಜ್ ಮತ್ತು ಲೋಡ್ ಪ್ರಕಾರ
B) To increase the line voltage drop | ಲೈನ್ ವೋಲ್ಟೇಜ್ ಡ್ರಾಪ್ ಹೆಚ್ಚಿಸಲು
C) To minimize the line sag | ಸಾಲಿನ ಸಾಗ್ ಅನ್ನು ಕಡಿಮೆ ಮಾಡಲು
D) To decrease the current carrying capacity | ಪ್ರಸ್ತುತ ಸಾಗಿಸುವ ಸಾಮರ್ಥ್ಯವನ್ನು ಕಡಿಮೆ ಮಾಡಲು

Answer: C) To minimize the line sag | ಸಾಲಿನ ಸಾಗ್ ಅನ್ನು ಕಡಿಮೆ ಮಾಡಲು

6. What is the voltage ratio in A.C distribution line adopted for domestic consumers? | ದೇಶೀಯ ಗ್ರಾಹಕರಿಗೆ ಅಳವಡಿಸಿಕೊಂಡ AC ವಿತರಣಾ ಸಾಲಿನಲ್ಲಿನ ವೋಲ್ಟೇಜ್ ಅನುಪಾತ ಎಷ್ಟು?

- A) 11 KV/415 V
B) 240 V/110 V
C) 415 V/110 V
D) 415 V/240 V

Answer: D) 415 V/240 V

7. Which fuel is available in plenty in India for power generation? | ವಿದ್ಯುತ್ ಉತ್ಪಾದನೆಗೆ ಭಾರತದಲ್ಲಿ ಯಾವ ಇಂಧನ ಸಾಕಷ್ಟು ಲಭ್ಯವಿದೆ?

- A) Gas oil | ಅನಿಲ ತೈಲ
B) Coal | ಕಲ್ಲಿದ್ದಲು
C) Diesel | ಡೀಸೆಲ್
D) Gasoline | ಗ್ಯಾಸೋಲಿನ್

Answer: B) Coal | ಕಲ್ಲಿದ್ದಲು

8. What is the name of the power, generated from the water resources? | ಜಲಮೂಲಗಳಿಂದ ಉತ್ಪತ್ತಿಯಾಗುವ ಶಕ್ತಿಯ ಹೆಸರೇನು?

- A) Wind power | ವಿಂಡ್ ಪವರ್
B) Thermal power | ಉಷ್ಣ ಶಕ್ತಿ
C) Tidal power | ಟೈಡಲ್ ಪವರ್
D) Hydro power | ಹೈಡ್ರೋ ಪವರ್

Answer: D) Hydro power | ಹೈಡ್ರೋ ಪವರ್

9. What is the major disadvantage of wind power generation? | ಪವನ ವಿದ್ಯುತ್ ಉತ್ಪಾದನೆಯ ಪ್ರಮುಖ ಅನಾನುಕೂಲತೆ ಏನು?

- A) Pollution effect is more | ಮಾಲಿನ್ಯ ಪರಿಣಾಮ
B) Requires high technology | ಉನ್ನತ ತಂತ್ರಜ್ಞಾನದ ಅಗತ್ಯವಿದೆ
C) Plant installation more complicated | ಸಸ್ಯ ಸ್ಥಾಪನೆ ಹೆಚ್ಚು ಸಂಕೀರ್ಣವಾಗಿದೆ
D) Wind power is not constant and steady | ಗಾಳಿಯ ಶಕ್ತಿ ಸ್ಥಿರ ಮತ್ತು ಸ್ಥಿರವಾಗಿಲ್ಲ

Answer: D) Wind power is not constant and steady | ಗಾಳಿಯ ಶಕ್ತಿ ಸ್ಥಿರ ಮತ್ತು ಸ್ಥಿರವಾಗಿಲ್ಲ

10. Which type of line insulator is used at the dead ends of the H.T overhead lines? | H.T ಓವರ್‌ಹೆಡ್ ರೇಖೆಗಳ ಸತ್ತ ತುದಿಗಳಲ್ಲಿ ಯಾವ ರೀತಿಯ ಲೈನ್ ಇನ್ಸುಲೇಟರ್ ಅನ್ನು ಬಳಸಲಾಗುತ್ತದೆ?

A) Stay insulator | ಅವಾಹಕವಾಗಿರಿ

B) Post insulator | ಪೋಸ್ಟ್ ಅವಾಹಕ

C) Francis turbines | ಫ್ರಾನ್ಸಿಸ್ ಟರ್ಬೈನ್‌ಗಳು

D) Kaplan turbines | ಕಪ್ಲನ್ ಟರ್ಬೈನ್‌ಗಳು

C) Pin insulator | ಪಿನ್ ಅವಾಹಕ

D) Disc insulator | ಡಿಸ್ಕ್ ಅವಾಹಕ

Answer: A) Impulse turbines | ಇಂಪಲ್ಸ್ ಟರ್ಬೈನ್‌ಗಳು

Answer: D) Disc insulator | ಡಿಸ್ಕ್ ಅವಾಹಕ

11. What is the name of the power, generated from the coal? | ಕಲ್ಲಿದ್ದಲಿನಿಂದ ಉತ್ಪತ್ತಿಯಾಗುವ ಶಕ್ತಿಯ ಹೆಸರೇನು?

A) Thermal power | ಥರ್ಮಲ್ ಪವರ್

B) Solar power | ಸೋಲಾರ್ ಪವರ್

C) Hydro power | ಹೈಡ್ರೋ ಪವರ್

D) Tidal power | ಟೈಡಲ್ ಪವರ್

Answer: A) Thermal power | ಥರ್ಮಲ್ ಪವರ್

12. Which is the permissible load for lighting subcircuit in domestic wiring as per IE rules? | IE ನಿಯಮಗಳ ಪ್ರಕಾರ ದೇಶೀಯ ವೈರಿಂಗ್‌ನಲ್ಲಿ ಸಬ್ ಸರ್ಕ್ಯೂಟ್ ಅನ್ನು ಬೆಳಗಿಸಲು ಅನುಮತಿಸುವ ಹೊರೆಯಾವುದು?

A) 1200 W

B) 3000 W

C) 2400 W

D) 800 W

Answer: D) 800 W

13. What is the name of the insulator used in O.H lines as shown in the figure? | ಚಿತ್ರದಲ್ಲಿ ತೋರಿಸಿರುವಂತೆ O.H ರೇಖೆಗಳಲ್ಲಿ ಬಳಸಲಾದ ಅವಾಹಕದ ಹೆಸರೇನು?

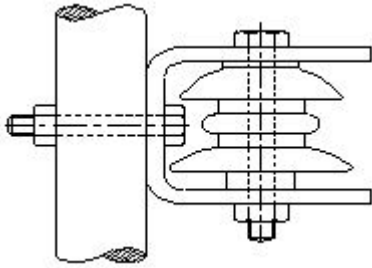

A) Pin insulator | ಪಿನ್ ಅವಾಹಕ

B) Strain insulator | ಸ್ಟ್ರೇನ್ ಅವಾಹಕ

C) Post insulator | ಪೋಸ್ಟ್ ಅವಾಹಕ

D) Shackle insulator | ಸಂಕೋಲೆ ಅವಾಹಕ

Answer: D) Shackle insulator | ಸಂಕೋಲೆ ಅವಾಹಕ

14. Which material is used in solar cell? | ಸೌರ ಕೋಶದಲ್ಲಿ ಯಾವ ವಸ್ತುವನ್ನು ಬಳಸಲಾಗುತ್ತದೆ?

A) Copper | ತಾಮ್ರ

B) Phosphorus | ರಂಜಕ

C) Silicon | ಸಿಲಿಕಾನ್

D) Antimony | ಆಂಟಿಮನಿ

Answer: C) Silicon | ಸಿಲಿಕಾನ್

15. Which turbine is used for high head in the hydro power plant? | ಜಲವಿದ್ಯುತ್ ಸ್ಥಾವರದಲ್ಲಿ ಯಾವ ಟರ್ಬೈನ್ ಅನ್ನು ಎತ್ತರಕ್ಕೆ ಬಳಸಲಾಗುತ್ತದೆ?

A) Impulse turbines | ಇಂಪಲ್ಸ್ ಟರ್ಬೈನ್‌ಗಳು

B) Reaction turbines | ಪ್ರತಿಕ್ರಿಯೆ ಟರ್ಬೈನ್‌ಗಳು

16. What is the advantage of AC power transmission? | AC ವಿದ್ಯುತ್ ಪ್ರಸಾರಣದ ಪ್ರಯೋಜನವೇನು?

A) Corona loss negligible | ಕರೋನಾ ನಷ್ಟ ನಗಣ್ಯ

B) Voltages can be stepped up and stepped down easily | ವೋಲ್ಟೇಜ್‌ಗಳನ್ನು ಹೆಚ್ಚಿಸಬಹುದು ಮತ್ತು ಸುಲಭವಾಗಿ ಕೆಳಗಿಳಿಯಬಹುದು

C) Low voltage drop in transmission lines | ಪ್ರಸಾರಣ ರೇಖೆಗಳಲ್ಲಿ ಕಡಿಮೆ ವೋಲ್ಟೇಜ್ ಕುಸಿತ

D) Stress on transmission lines is minimum | ಪ್ರಸಾರಣ ಮಾರ್ಗಗಳಲ್ಲಿ ಒತ್ತಡ ಕನಿಷ್ಠ

Answer: B) Voltages can be stepped up and stepped down easily | ವೋಲ್ಟೇಜ್‌ಗಳನ್ನು ಹೆಚ್ಚಿಸಬಹುದು ಮತ್ತು ಸುಲಭವಾಗಿ ಕೆಳಗಿಳಿಯಬಹುದು

17. What is the name of conductor used on overhead lines? | ಓವರ್‌ಹೆಡ್ ರೇಖೆಗಳಲ್ಲಿ ಬಳಸುವ ಕಂಡಕ್ಟರ್ ಹೆಸರೇನು?

A) ACSR | ಎಸಿಎಸ್‌ಆರ್

B) Galvanised iron | ಕಲಾಯಿ ಕಬ್ಬಿಣ

C) Hard drawn copper | ಹಾರ್ಡ್ ಡ್ರಾ ತಾಮ್ರ

D) Aluminium | ಅಲ್ಯೂಮಿನಿಯಂ

Answer: A) ACSR | ಎಸಿಎಸ್‌ಆರ್

18. Which is the conventional power generation? | ಸಾಂಪ್ರದಾಯಿಕ ವಿದ್ಯುತ್ ಉತ್ಪಾದನೆ ಯಾವುದು?

A) Wind power generation | ಗಾಳಿ ವಿದ್ಯುತ್ ಉತ್ಪಾದನೆ

B) Thermal power generation | ಉಷ್ಣ ವಿದ್ಯುತ್ ಉತ್ಪಾದನೆ

C) Tidal power generation | ಉಬ್ಬರವಿಳಿತದ ವಿದ್ಯುತ್ ಉತ್ಪಾದನೆ

D) Solar power generation | ಸೌರ ವಿದ್ಯುತ್ ಉತ್ಪಾದನೆ

Answer: B) Thermal power generation | ಉಷ್ಣ ವಿದ್ಯುತ್ ಉತ್ಪಾದನೆ

19. What is the advantage of overhead lines compared to underground cable? | ಭೂಗತ ಕೇಬಲ್‌ಗೆ ಹೋಲಿಸಿದರೆ ಓವರ್ ಹೆಡ್ ಲೈನ್‌ಗಳ ಪ್ರಯೋಜನವೇನು?

A) Not liable to the hazards from lightning discharges | ಮಿಂಚಿನ ಹೊರಸೂಸುವಿಕೆಯಿಂದ ಉಂಟಾಗುವ ಅಪಾಯಗಳಿಗೆ ಜವಾಬ್ದಾರನಾಗಿರುವುದಿಲ್ಲ

B) Public safety is more | ಸಾರ್ವಜನಿಕ ಸುರಕ್ಷತೆ ಹೆಚ್ಚು

C) No interference with the communication lines | ಸಂವಹನ ಮಾರ್ಗಗಳೊಂದಿಗೆ ಯಾವುದೇ ಹಸ್ತಕ್ಷೇಪವಿಲ್ಲ

D) Faults can be located easily | ದೋಷಗಳನ್ನು ಸುಲಭವಾಗಿ ಕಂಡುಹಿಡಿಯಬಹುದು

Answer: D) Faults can be located easily | ದೋಷಗಳನ್ನು ಸುಲಭವಾಗಿ ಕಂಡುಹಿಡಿಯಬಹುದು

20. What is the name of the insulator as shown in the figure? | ಚಿತ್ರದಲ್ಲಿ ತೋರಿಸಿರುವಂತೆ ಇನ್ಸುಲೇಟರ್‌ನ ಹೆಸರೇನು?



- A) Shackle insulator | ಸಂಕೋಲೆ ಅವಾಹಕ
B) Single shed pin insulator | ಏಕ ಶೆಡ್ ಪಿನ್ ಅವಾಹಕ
C) Stay insulator | ಅವಾಹಕವಾಗಿರಿ
D) Suspension insulator | ತೂಗು ಅವಾಹಕ

Answer: B) Single shed pin insulator | ಏಕ ಶೆಡ್ ಪಿನ್ ಅವಾಹಕ

21. Which electric lines connect the substation to distributors in distribution system? | ವಿತರಣಾ ವ್ಯವಸ್ಥೆಯಲ್ಲಿ ವಿತರಕರಿಗೆ ಸಬ್‌ಸ್ಟೇಷನ್ ಅನ್ನು ಯಾವ ವಿದ್ಯುತ್ ಮಾರ್ಗಗಳು ಸಂಪರ್ಕಿಸುತ್ತವೆ?

- A) Distributors | ವಿತರಕರು
B) Service mains | ಸೇವಾ ಮುಖ್ಯಗಳು
C) Feeders | ಫೀಡರ್‌ಗಳು
D) Service lines | ಸೇವಾ ಮಾರ್ಗಗಳು

Answer: C) Feeders | ಫೀಡರ್‌ಗಳು

22. Why the pin insulators outer surface is made by glazing and bent the sides inward? | ಡಿಸ್ಕ್ ಪಿನ್ ಅವಾಹಕಗಳು ಹೊರ ಮೇಲ್ಮೈಯನ್ನು ಮೆರುಗುಗೊಳಿಸುವ ಮೂಲಕ ತಯಾರಿಸಲಾಗುತ್ತದೆ ಮತ್ತು ಬದಿಗಳನ್ನು ಒಳಕ್ಕೆ ಬಾಗಿರುತ್ತದೆ?

- A) To offer the high mechanical strength | ಹೆಚ್ಚಿನ ಯಾಂತ್ರಿಕ ಶಕ್ತಿಯನ್ನು ನೀಡಲು
B) To attract the birds to sit on it | ಅದರ ಮೇಲೆ ಕುಳಿತುಕೊಳ್ಳಲು ಪಕ್ಷಿಗಳನ್ನು ಆಕರ್ಷಿಸಲು
C) To withstand the high voltage | ಅಧಿಕ ವೋಲ್ಟೇಜ್ ತಡೆದುಕೊಳ್ಳಲು
D) To drip off the rain water | ಮಳೆಯ ನೀರನ್ನು ತೊಟ್ಟಿಕ್ಕಲು

Answer: D) To drip off the rain water | ಮಳೆಯ ನೀರನ್ನು ತೊಟ್ಟಿಕ್ಕಲು

23. What is the reason for effective utilisation of the conductor cross-sectional area in the transmission of DC as compared to AC? | AC ಗೆ ಹೋಲಿಸಿದರೆ DC ಯ ಪ್ರಸಾರಣದಲ್ಲಿ ಕಂಡಕ್ಟರ್ ಅಡ್ಡ - ವಿಭಾಗದ ಪ್ರದೇಶದ ಪರಿಣಾಮಕಾರಿ ಬಳಕೆಗೆ ಕಾರಣವೇನು?

- A) No heat loss | ಶಾಖದ ನಷ್ಟವಿಲ್ಲ
B) No corona loss | ಕರೋನಾ ನಷ್ಟವಿಲ್ಲ
C) No power loss | ವಿದ್ಯುತ್ ನಷ್ಟವಿಲ್ಲ
D) No skin effect | ಚರ್ಮದ ಪರಿಣಾಮವಿಲ್ಲ

Answer: D) No skin effect | ಚರ್ಮದ ಪರಿಣಾಮವಿಲ್ಲ

24. What is the name of line insulator as shown in the figure? | ಚಿತ್ರದಲ್ಲಿ ತೋರಿಸಿರುವಂತೆ ಲೈನ್ ಇನ್ಸುಲೇಟರ್ ಹೆಸರೇನು?

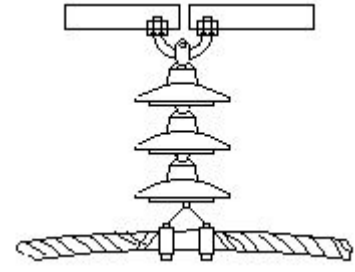

- A) Shackle type insulator | ಸಂಕೋಲೆ ಪ್ರಕಾರದ ಅವಾಹಕ
B) Pin type insulator | ಪಿನ್ ಪ್ರಕಾರದ ಅವಾಹಕ
C) Disc type insulator | ಡಿಸ್ಕ್ ಪ್ರಕಾರದ ಅವಾಹಕ
D) Suspension type insulator | ತೂಗು ಪ್ರಕಾರದ ಅವಾಹಕ

Answer: D) Suspension type insulator | ತೂಗು ಪ್ರಕಾರದ ಅವಾಹಕ

25. What is the name of the part of hydro power plant marked as X as shown in the figure? | ಚಿತ್ರದಲ್ಲಿ ತೋರಿಸಿರುವಂತೆ X ಡಿಂಡು ಗುರುತಿಸಲಾದ ಜಲವಿದ್ಯುತ್ ಸ್ಥಾವರದ ಭಾಗದ ಹೆಸರೇನು?

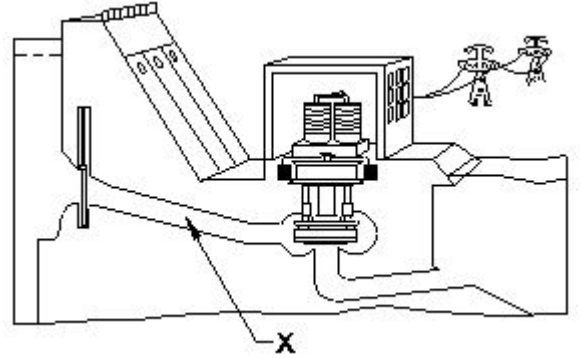

- A) Penstock | ಪೆನ್‌ಸ್ಟಾಕ್
B) Control gate | ಕಂಟ್ರೋಲ್ ಗೇಟ್
C) Turbine | ಟರ್ಬೈನ್
D) Intake | ಇನ್‌ಲೇಟ್

Answer: A) Penstock | ಪೆನ್‌ಸ್ಟಾಕ್

26. Which type of line insulator is used for terminating on corner post? | ಮೂಲೆಯ ಪೋಸ್ಟ್‌ನಲ್ಲಿ ಅಂತ್ಯಗೊಳಿಸಲು ಯಾವ ರೀತಿಯ ಲೈನ್ ಇನ್ಸುಲೇಟರ್ ಅನ್ನು ಬಳಸಲಾಗುತ್ತದೆ?

- A) Suspension insulator | ತೂಗು ಅವಾಹಕ
B) Strain insulator | ಸ್ಟ್ರೇನ್ ಅವಾಹಕ
C) Pin insulator | ಪಿನ್ ಅವಾಹಕ
D) Shackle insulator | ಸಂಕೋಲೆ ಅವಾಹಕ

Answer: D) Shackle insulator | ಸಂಕೋಲೆ ಅವಾಹಕ

27. What is the cause for phase to ground fault on the transmission line? | ಪ್ರಸಾರಣ ಮಾರ್ಗದಲ್ಲಿ ಹಂತದಿಂದ ನೆಲದ ದೋಷವಿದ್ದರೆ ದೋಷಕ್ಕೆ ಕಾರಣವೇನು?

- A) Fuse failure | ಫ್ಯೂಸ್ ವೈಫಲ್ಯ
B) Insulator failure | ಇನ್ಸುಲೇಟರ್ ವೈಫಲ್ಯ
C) Human Error | ಮಾನವ ದೋಷ
D) Low voltage | ಲೋ ವೋಲ್ಟೇಜ್

Answer: B) Insulator failure | ಇನ್ಸುಲೇಟರ್ ವೈಫಲ್ಯ

28. What is the name of the symbol as shown in the figure? | ಚಿತ್ರದಲ್ಲಿ ತೋರಿಸಿರುವಂತೆ ಚಿಹ್ನೆಯ ಹೆಸರೇನು?

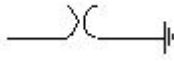

- A) Coupling Capacitor (CC) B) Lightning Arrester (LA)
C) Circuit Breaker (CB) D) Earth switch (ES)

Answer: B) Lightning Arrester (LA)
