

Student Name: _____

Roll No: _____

1. What is the name of the key shown in the figure? | ಚಿತ್ರದಲ್ಲಿ ತೋರಿಸಿರುವ ಕೀಲಿಯ ಹೆಸರೇನು?

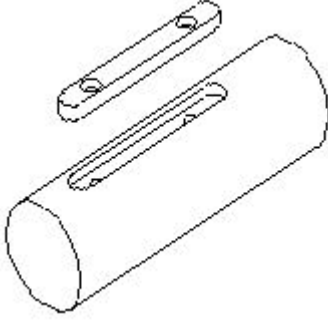

- A) Flat saddle key | ಫ್ಲಾಟ್ ಸ್ಯಾಡಲ್ ಕೀಲಿ
B) Sunk key | ಸನ್ಕ್ ಕೀ
C) Feather key | ಫೆದರ್ ಕೀ
D) Hollow saddle key | ಹಾಲೊ ಸ್ಯಾಡಲ್ ಕೀ

2. Which grade slip gauge is used for precision tool room applications? | ನಿಖರವಾದ ಟೂಲ್ ರೂಮ್ ಅಪ್ಲಿಕೇಶನ್‌ಗಳಿಗಾಗಿ ಯಾವ ದರ್ಜೆಯ ಸ್ಲಿಪ್ ಗೇಜ್ ಅನ್ನು ಬಳಸಲಾಗುತ್ತದೆ?

- A) Grade 00 | ಗ್ರೇಡ್ 00
B) Grade 0 | ಗ್ರೇಡ್ 0
C) Grade II | ಗ್ರೇಡ್ II
D) Grade I | ಗ್ರೇಡ್ I

3. Which material protects slip gauge from rusting? | ಯಾವ ವಸ್ತುವು ಸ್ಲಿಪ್ ಗೇಜ್ ಅನ್ನು ತುಕ್ಕು ಹಿಡಿಯದಂತೆ ರಕ್ಷಿಸುತ್ತದೆ?

- A) Oil | ತೈಲ
B) Petroleum jelly | ಪೆಟ್ರೋಲಿಯಂ ಜೆಲ್ಲಿ
C) Wax | ವ್ಯಾಕ್ಸ್
D) Kerosene | ಸೀಮೆಎಣ್ಣೆ

4. Which is used to clean the lapping plate after charging? | ಚಾರ್ಜ್ ಮಾಡಿದ ನಂತರ ಲ್ಯಾಪಿಂಗ್ ಪ್ಲೇಟ್ ಅನ್ನು ಸ್ವಚ್ಛಗೊಳಿಸಲು ಯಾವುದನ್ನು ಬಳಸಲಾಗುತ್ತದೆ?

- A) Oil | ಎಣ್ಣೆ
B) Kerosene | ಸೀಮೆಎಣ್ಣೆ
C) Coolant oil | ಶೀತಕ ಎಣ್ಣೆ (ಕೂಲಿಂಗ್ ಆಯಿಲ್)
D) Petroleum jelly | ಪೆಟ್ರೋಲಿಯಂ ಜೆಲ್ಲಿ

5. What is the purpose of drilled holes in sine bar? | ಸೈನ್ ಬಾರ್‌ನಲ್ಲಿ ಹೋಲಗಳನ್ನು ಕೊರೆಯುವುದರ ಉದ್ದೇಶವೇನು?

- A) Clamping of slip gauges | ಸ್ಲಿಪ್ ಗೇಜ್‌ಗಳ ಕ್ಲಾಂಪ್ ಮಾಡಲು
B) Clamping of dial test indicator | ಡಯಲ್ ಟೆಸ್ಟ್ ಇಂಡಿಕೇಟರ್ ಕ್ಲಾಂಪ್ ಮಾಡಲು
C) Locking the nut from the top | ಮೇಲಿನಿಂದ ನಟ್ ನ್ನು ಲಾಕ್ ಮಾಡುವುದು
D) Locking the nut from the bottom | ನಟ್ ನ್ನು ಕೆಳಗಿನಿಂದ ಲಾಕ್ ಮಾಡುವುದು

- C) For aesthetic purposes | ಸರ್ಫಿಸ್ ಪ್ಲೇಟ್‌ನಲ್ಲಿ ಸೈನ್ ಬಾರ್‌ನ ಕ್ಲಾಂಪ್ ಮಾಡಲು
D) To reduce the weight | ಅಂಗಲ್ ಪ್ಲೇಟ್‌ನಲ್ಲಿ ಸೈನ್ ಬಾರ್‌ನ ಕ್ಲಾಂಪ್ ಮಾಡಲು

6. Which type of abrasive is used in honing cast iron and non-ferrous materials? | ಕಾಸ್ಟ್ ಐರನ್ ಮತ್ತು ನಾನ್-ಫೆರಸ್ ವಸ್ತುಗಳನ್ನು ಹೊನಿಂಗ್ ಮಾಡಲು ಯಾವ ರೀತಿಯ ಅಬ್ರೆಸಿವ್‌ನ್ನು ಬಳಸಲಾಗುತ್ತದೆ?

- A) Diamond | ಡೈಮಂಡ್
B) Silicon carbide | ಸಿಲಿಕಾನ್ ಕಾರ್ಬೈಡ್
C) Boron carbide | ಬೋರಾನ್ ಕಾರ್ಬೈಡ್
D) Aluminium oxide | ಅಲ್ಯೂಮಿನಿಯಂ ಆಕ್ಸೈಡ್

7. What is the purpose of key? | ಕೀಲಿಯ ಉದ್ದೇಶವೇನು?

- A) For assembly purpose | ಅಸೆಂಬ್ಲಿ ಉದ್ದೇಶಕ್ಕಾಗಿ
B) To lock the assembly part | ಅಸೆಂಬ್ಲಿ ಭಾಗವನ್ನು ಲಾಕ್ ಮಾಡಲು
C) To permit clearance between mating parts | ಮೇಟಿಂಗ್ ಭಾಗಗಳ ನಡುವೆ ಕ್ಲಿಯರೆನ್ಸ್ ಅನುಮತಿಸಲು
D) To transmit torque | ಟಾರ್ಕ್ ಅನ್ನು ರವಾನಿಸಲು

8. What effect does viewing a bar-type torque wrench at an angle have on the reading? | ಬಾರ್-ಟೈಪ್ ಟಾರ್ಕ್ ವ್ರೆಂಚ್ ಅನ್ನು ಕೋನದಲ್ಲಿ (ಆಂಗಲ್‌ನಲ್ಲಿ) ನೋಡುವುದರಿಂದ ರೀಡಿಂಗ್ ಮೇಲೆ ಯಾವ ಪರಿಣಾಮ ಬೀರುತ್ತದೆ?

- A) Slight error | ಸ್ವಲ್ಪ ದೋಷ
B) More error | ಹೆಚ್ಚು ದೋಷ
C) Correct reading | ಸರಿಯಾದ ರೀಡ್
D) False reading | ತಪ್ಪು ರೀಡ್

9. What is the use of rafter's file? | ರಿಫ್ಲರ್ ಫೈಲ್‌ನ ಉಪಯೋಗವೇನು?

- A) Mould - making work | ಮೌಲ್ಡ್ ಮಾಡುವ ಕೆಲಸಗಳಿಗೆ
B) Finishing sharp corners | ಚೂಪಾದ ಮೂಲೆಗಳನ್ನು ಫಿನಿಷಿಂಗ್ ಮಾಡಲು
C) Lock repair | ಲಾಕ್ ದುರಸ್ತಿ
D) Silversmith work | ಬೆಳ್ಳಿಯ ಅಕ್ಕಸಾಲಿಗ ಕೆಲಸಗಳಿಗೆ

10. What is the use of tab washers? | ಟಾಬ್ ವಾಷರ್ಸ್ ಬಳಕೆ ಏನು?

- A) Locking the nut from the top | ಮೇಲಿನಿಂದ ನಟ್ ನ್ನು ಲಾಕ್ ಮಾಡುವುದು
B) Locking the nut from the bottom | ನಟ್ ನ್ನು ಕೆಳಗಿನಿಂದ ಲಾಕ್ ಮಾಡುವುದು

C) Locking the nut at the center | ನಟ್ ನು ಕೇಂದ್ರದಲ್ಲಿ (ಸೆಂಟರ್) ಲಾಕ್ ಮಾಡುವುದು

D) Locking the nut at the corner | ನಟ್ ನು ಮೂಲೆಯಲ್ಲಿ ಲಾಕ್ ಮಾಡುವುದು

11. What is used for placing the instruments during working? | ಕೆಲಸದ ಸಮಯದಲ್ಲಿ ಉಪಕರಣಗಳನ್ನು ಇರಿಸಲು ಏನು ಬಳಸಲಾಗುತ್ತದೆ?

A) Wooden blank | ಮರದ ಬ್ಲಾಕ್

B) Cloth | ಬಟ್ಟೆ

C) Felt pad | ಫೆಲ್ಟ್ ಪ್ಯಾಡ್

D) Steel sheet | ಸ್ಟೀಲ್ ಶೀಟ್

12. What is the name of the nut shown in the figure? | ಚಿತ್ರದಲ್ಲಿ ತೋರಿಸಿರುವ ನಟ್ಟಿನ ಹೆಸರೇನು?

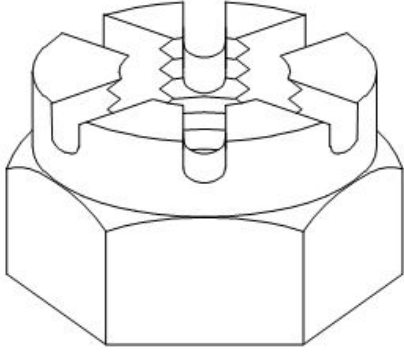

A) Castle nut | ಕ್ಯಾಸ್ಟಲ್ ನಟ್

B) T - Nut | ಟಿ - ನಟ್

C) Slotted nut | ಸ್ಲಾಟ್ಡ್ ನಟ್

D) Cap nut | ಕ್ಯಾಪ್ ನಟ್

13. Which file used for delicate and intricate work? | ಸೂಕ್ಷ್ಮ ಮತ್ತು ಸಂಕೀರ್ಣವಾದ ಕೆಲಸಕ್ಕೆ ಯಾವ ಫೈಲ್ ಅನ್ನು ಬಳಸಲಾಗುತ್ತದೆ?

A) Dread naught file | ಡ್ರೆಡ್ ನಾಟ್ ಫೈಲ್

B) Pillar file | ಪಿಲ್ಲರ್ ಫೈಲ್

C) Swiss pattern file | ಸ್ವಿಸ್ ಮಾದರಿ ಫೈಲ್

D) Warding file | ವಾರ್ಡಿಂಗ್ ಫೈಲ್

14. What is the name of the key shown in the figure? | ಚಿತ್ರದಲ್ಲಿ ತೋರಿಸಿರುವ ಕೀ ಹೆಸರೇನು?

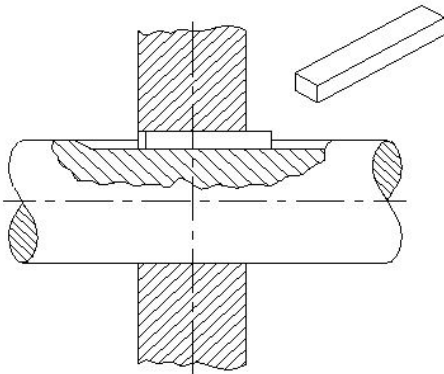

A) Gib head key | ಗಿಬ್ ಹೆಡ್ ಕೀ

B) Wood ruff key | ವುಡ್ ರಫ್ ಕೀ

C) Parallel sunk key | ಪ್ಯಾರಲಲ್ ಸಂಕ್ ಕೀ

D) Tapper sunk key | ಟೇಪರ್ ಸಂಕ್ ಕೀ

15. Which heat treatment process affects the strength, toughness and ductility of steel? | ಯಾವ ಶಾಖ ಚಿಕಿತ್ಸೆ (ಹೀಟ್ ಟ್ರೀಟ್ಮೆಂಟ್) ಪ್ರಕ್ರಿಯೆಯು ಉಕ್ಕಿನ ಶಕ್ತಿ, ಗಟ್ಟಿತನ ಮತ್ತು ಡಕ್ಟಿಲಿಟಿ ಮೇಲೆ ಪರಿಣಾಮ ಬೀರುತ್ತದೆ?

A) Tempering | ಟೆಂಪರಿಂಗ್

B) Normalising | ನಾರ್ಮಲೈಸಿಂಗ್

C) Annealing | ಅನೀಲಿಂಗ್

D) Hardening | ಹಾರ್ಡನಿಂಗ್

16. Which heat treatment process improves the machinability and ductility of the material? | ಯಾವ ಹೀಟ್ ಟ್ರೀಟ್ಮೆಂಟ್ ಪ್ರೋಸೆಸ್‌ನು ಮಟೀರಿಯಲ್ ಮಶೀನಬಿಲಿಟಿ ಮತ್ತು ಡಕ್ಟಿಲಿಟಿಯನ್ನು ಸುಧಾರಿಸುತ್ತದೆ?

A) Tempering | ಟೆಂಪರಿಂಗ್

B) Annealing | ಅನೀಲಿಂಗ್

C) Normalizing | ನಾರ್ಮಲೈಸಿಂಗ್

D) Hardening | ಹಾರ್ಡನಿಂಗ್

17. Which process is carried out with abrasive sticks to correct the profile of internal cylindrical surfaces? | ಅಂತರಿಕ ಸಿಲಿಂಡರಾಕಾರದ ಸರ್ಫೇಸ್‌ನು ಸುಧಾರಿಸಲು ಅಬ್ರೇಸಿವ್ ಕೋಲುಗಳೊಂದಿಗೆ ಯಾವ ಪ್ರಕ್ರಿಯೆಯನ್ನು ಕೈಗೊಳ್ಳಲಾಗುತ್ತದೆ?

A) Grinding | ಗ್ರೈಂಡಿಂಗ್

B) Lapping | ಲಾಪ್ಪಿಂಗ್

C) Honing | ಹೊನಿಂಗ್

D) Filing | ಫೈಲಿಂಗ್

18. Which term refers to the operation of joining the slip gauges together for building up sizes? | ಗಾತ್ರಗಳನ್ನು ನಿರ್ಮಿಸಲು ಸ್ಲಿಪ್ ಗೇಜ್‌ಗಳನ್ನು ಒಟ್ಟಿಗೆ ಸೇರಿಸುವ ಕಾರ್ಯಾಚರಣೆಯನ್ನು ಹೆಸರಿಸಿ.

A) Lapping | ಲಾಪ್ಪಿಂಗ್

B) Wringing | ರಿಂಗಿಂಗ್

C) Honing | ಹಾನಿಂಗ್

D) Polishing | ಪಾಲಿಶಿಂಗ್

19. What is the specification of sine bar? | ಸೈನ್ ಬಾರ್‌ನ ನಿರ್ದಿಷ್ಟತೆ (ಸ್ಪೆಸಿಫಿಕೇಷನ್) ಏನು?

A) Distance between inner points of the rollers | ರೋಲರ್ ಒಳಗಿನ ಬಿಂದುವಿಗೆ ಅಂತರ

B) Distance between the edges of the sine bar | ಸೈನ್ ಪಟ್ಟಿಯ ಅಂಚುಗಳ ನಡುವಿನ ಅಂತರ

C) Distance between centre points of the rollers | ರೋಲರ್‌ಗಳ ಕೇಂದ್ರಬಿಂದುವಿನ ನಡುವಿನ ಅಂತರ

D) Distance between outer points of the rollers | ಹೊರಗಿನ ರೋಲರ್ ನಡುವಿನ ಅಂತರ

20. What is the name of the part marked as 'X' shown in the figure? | ಚಿತ್ರದಲ್ಲಿ ತೋರಿಸಿರುವ X ಗುರುತಿಸಲಾದ ಭಾಗದ ಹೆಸರೇನು?

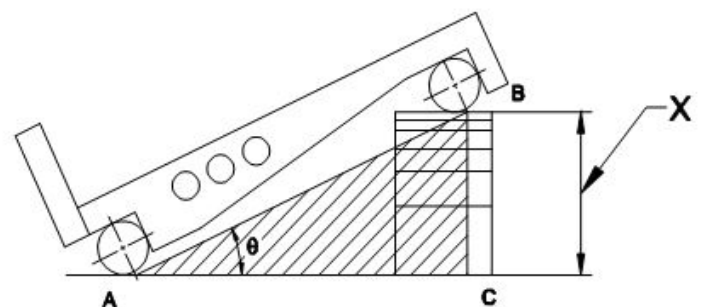

- A) Length of sine bar | ಸೈನ್ ಬಾರ್ನ ಉದ್ದ
B) Height of slip gauge | ಸ್ಲಿಪ್ ಗೇಜ್ ಎತ್ತರ
C) Taper angle | ಟೇಪರ್ ಆಂಗಲ್
D) Datum surface | ದಾಟಮ್ ಸರ್ಫೇಸ್

21. What is the name of the file shown in the figure? | ಚಿತ್ರದಲ್ಲಿ ತೋರಿಸಿರುವ ಫೈಲ್‌ನ ಹೆಸರೇನು?



- A) Pillar file | ಪಿಲ್ಲರ್ ಫೈಲ್
B) Warding file | ವಾರ್ಡಿಂಗ್ ಫೈಲ್
C) Swiss pattern file | ಸ್ವಿಸ್ ಮಾದರಿ ಫೈಲ್
D) Dread naught file | ಡ್ರೆಡ್ ನಾಟ್ ಫೈಲ್

22. What is the name of the part of tubular box spanner marked as X shown in the figure? | ಚಿತ್ರದಲ್ಲಿ ತೋರಿಸಿರುವ X ಎಂದು ಗುರುತಿಸಲಾದ ಕೊಳವೆಯಾಕಾರದ ಬಾಕ್ಸ್ ಸ್ಪ್ಯಾನರ್‌ನ ಭಾಗದ ಹೆಸರೇನು?

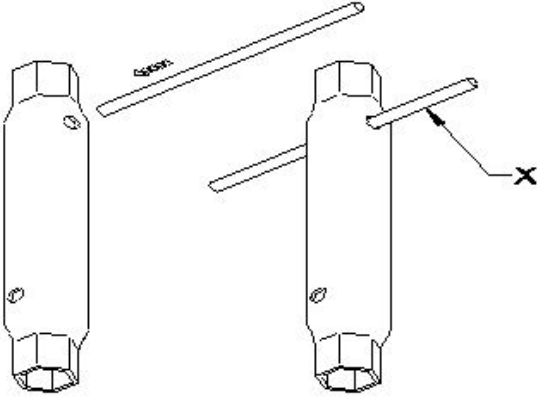

- A) Handle | ಹ್ಯಾಂಡಲ್
B) Tommy bar | ಟಾಮಿ ಬಾರ್
C) Head | ಹೆಡ್
D) Body | ಬಾಡಿ

23. What is the name of the slip gauge grade used for inspection? | ತಪಾಸಣೆಗೆ ಬಳಸುವ ಸ್ಲಿಪ್ ಗೇಜ್ ದರ್ಜೆಯ ಹೆಸರೇನು?

- A) Grade 0.0005 | ಗ್ರೇಡ್ 0.0005
B) Grade 0.001 | ಗ್ರೇಡ್ 0.001
C) Grade 0.002 | ಗ್ರೇಡ್ 0.002
D) Grade 0.005 | ಗ್ರೇಡ್ 0.005

24. What is the name of the part of adjustable spanner marked as X shown in the figure? | ಚಿತ್ರದಲ್ಲಿ ತೋರಿಸಿರುವ X ಎಂದು ಗುರುತಿಸಲಾದ ಅಡ್ಜಸ್ಟಬಲ್ ಸ್ಪ್ಯಾನರ್‌ನ ಭಾಗದ ಹೆಸರೇನು?

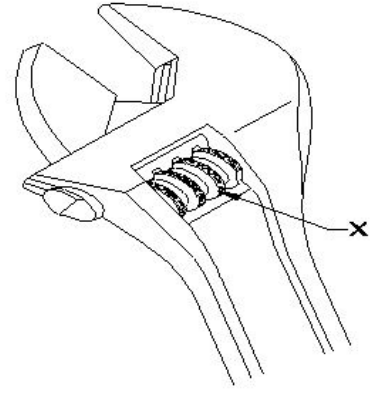

- A) Handle | ಹ್ಯಾಂಡಲ್
B) Movable jaw | ಮುಖಬಲ ಜಾ
C) Stationary jaw | ಸ್ಟೇಷನರಿ ಜಾ
D) Knurl | ನರ್ಲ್

25. Which precision finishing operation carried out using fine abrasive materials? | ಸೂಕ್ಷ್ಮವಾದ ಅಬ್ರಸಿವ್ ಮೆಟೀರಿಯಲ್ ಬಳಸಿ ಯಾವ ನಿಖರವಾದ ಫಿನಿಷಿಂಗ್ ಕಾರ್ಯಾಚರಣೆಯನ್ನು ಕೈಗೊಳ್ಳಲಾಗುತ್ತದೆ?

- A) Grinding | ಗ್ರೈಂಡಿಂಗ್
B) Filing | ಫೈಲಿಂಗ್
C) Lapping | ಲಾಪ್ಪಿಂಗ್
D) Reaming | ರೀಮಿಂಗ್

26. What is the use of round key in assembly? | ಅಸೆಂಬ್ಲಿಯಲ್ಲಿ ರೌಂಡ್ ಕೀಯ ಬಳಕೆ ಏನು?

- A) Unidirectional torque | ಏಕಮುಖ ಟಾರ್ಕ್
B) Secure the component with light torque | ಹಗುರ ಟಾರ್ಕ್‌ನಿಂದ ಕಾಂಪೋನೆಂಟ್‌ನ್ನು ಸುರಕ್ಷಿತಗೊಳಿಸಲು
C) High torque | ಹೆಚ್ಚಿನ ಟಾರ್ಕ್
D) Slide along the shaft | ಶಾಫ್ಟ್‌ನಲ್ಲಿ ಸ್ಲೈಡ್ ಮಾಡಲು

27. What is the cooling rate of carbon steel during the annealing? | ಅನೀಲಿಂಗ್ ಸಮಯದಲ್ಲಿ ಇಂಗಾಲದ ಉಕ್ಕಿನ (ಕಾರ್ಬನ್ ಸ್ಟೀಲ್) ಕೂಲಿಂಗ್ ದರ ಎಷ್ಟು?

- A) 125°C to 150°C / hr
B) 80°C to 100°C / hr
C) 75°C to 100°C / hr
D) 100°C to 150°C / hr

28. Which material is used to make slip gauge block? | ಸ್ಲಿಪ್ ಗೇಜ್ ಬ್ಲಾಕ್ ಮಾಡಲು ಯಾವ ವಸ್ತುವನ್ನು ಬಳಸಲಾಗುತ್ತದೆ?

- A) Low grade steel | ಲೊ ಗ್ರೇಡ್ ಸ್ಟೀಲ್
B) Tool steel | ಟೂಲ್ ಸ್ಟೀಲ್
C) High grade steel | ಹೈ ಗ್ರೇಡ್ ಸ್ಟೀಲ್
D) High carbon steel | ಹೈ ಕಾರ್ಬನ್ ಸ್ಟೀಲ್

29. Which is called as super finishing process? | ಸೂಪರ್ ಫಿನಿಷಿಂಗ್ ಪ್ರಕ್ರಿಯೆ ಎಂದು ಯಾವುದನ್ನು ಕರೆಯುತ್ತಾರೆ?

- A) Grinding | ಗ್ರೈಂಡಿಂಗ್
B) Milling | ಮಿಲ್ಲಿಂಗ್
C) Honing | ಹೋನಿಂಗ್
D) Turning | ಟರ್ನಿಂಗ್

30. Which finishing operation is performed by the tool that rotates and reciprocates simultaneously? | ಏಕಕಾಲದಲ್ಲಿ ತಿರುಗುವ ಮತ್ತು ಏಕಕಾಲದಲ್ಲಿ ತಿರುಗುವ ಮತ್ತು ಏಕಕಾಲದಲ್ಲಿ ತಿರುಗುವ ಮತ್ತು ಏಕಕಾಲದಲ್ಲಿ ತಿರುಗುವ

ಮತ್ತು ಪರಸ್ಪರ ವಿನ್ಯಾಸ ಮಾಡುವ ಸಾಧನದಿಂದ ಯಾವ ಫಿನಿಷಿಂಗ್ ಆಪರೇಷನ್ ನಡೆಸಲಾಗುತ್ತದೆ?

- A) Honing | ಹೊನಿಂಗ್ B) Grinding | ಗ್ರೈಂಡಿಂಗ್
C) Drilling | ಡ್ರಿಲ್ಲಿಂಗ್ D) Lapping | ಲಾಪ್ಪಿಂಗ್

31. Which key is useful for fitting on tapered shafts? | ಮೊನಚಾದ (ಟೇಪರ್) ಶಾಫ್ಟ್‌ಗಳಲ್ಲಿ ಅಳವಡಿಸಲು ಯಾವ ಕೀಲಿಯು ಉಪಯುಕ್ತವಾಗಿದೆ?

- A) Woodruff key | ವುಡ್ರಫ್ ಕೀ B) Feather key | ಫೇದರ್ ಕೀ
C) Flat saddle key | ಫ್ಲಾಟ್ ಸ್ಯಾಡಲ್ ಕೀ D) Gib head key | ಗಿಬ್ ಹೆಡ್ ಕೀ

32. Which structure of steel contain 0% carbon? | ಸ್ವೀಲಿನ ಯಾವ ರಚನೆಯು 0% ಇಂಗಾಲವನ್ನು (ಕಾರ್ಬನ್) ಹೊಂದಿರುತ್ತದೆ?

- A) Austenite | ಆಸ್ಟಿನೈಟ್ B) Cementite | ಸಿಮೆಂಟೈಟ್
C) Pearlite | ಪರ್ಲೈಟ್ D) Ferrite | ಫೆರೈಟ್

33. What is the height of slip gauge (q = 25° = 0.4226)? | ಸ್ಲಿಪ್ ಗೇಜ್‌ನ ಎತ್ತರ ಎಷ್ಟು (q = 25° = 0.4226)?

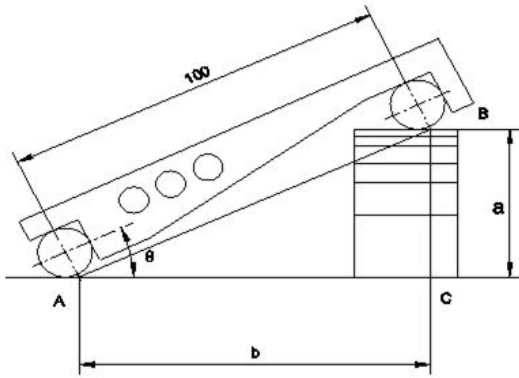

- A) 44.26 B) 42.26
C) 43.26 D) 41.26

34. What is the name of the part marked as x shown in the figure? | ಚಿತ್ರದಲ್ಲಿ ತೋರಿಸಿರುವ x ಎಂದು ಗುರುತಿಸಲಾದ ಭಾಗದ ಹೆಸರೇನು?

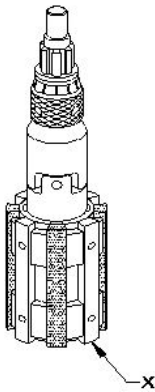

- A) Expanding body | ವಿಸ್ತಾರಿಸುವ ದೇಹ B) Bronze guide | ಬ್ರಾನ್ಸ್ ಗೈಡ್
C) Stone | ಕಲ್ಲು D) Universal joint | ಯುನಿವರ್ಸಲ್ ಜಾಯಿಂಟ್

35. What is the name of the instrument shown in the figure? | ಚಿತ್ರದಲ್ಲಿ ತೋರಿಸಿರುವ ಉಪಕರಣದ ಹೆಸರೇನು?

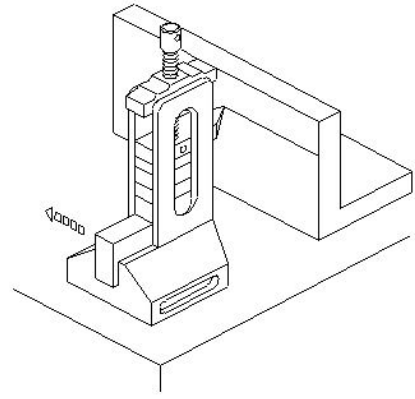

- A) Depth vernier gauge | ಡೆಪ್ತ್ ವರ್ನಿಯರ್ ಗೇಜ್ B) Clamp type height gauge | ಕ್ಲಾಂಪ್ ಟೈಪ್ ಹೈಟ್ ಗೇಜ್
C) Vernier height gauge | ವರ್ನಿಯರ್ ಹೈಟ್ ಗೇಜ್ D) Height gauge with slip gauge holder | ಸ್ಲಿಪ್ ಗೇಜ್ ಹೋಲ್ಡರ್‌ನಲ್ಲಿ ಹೈಟ್ ಗೇಜ್

36. Which is used to clean the slip gauge? | ಸ್ಲಿಪ್ ಗೇಜ್ ಅನ್ನು ಸ್ವಚ್ಛಗೊಳಿಸಲು ಯಾವುದನ್ನು ಬಳಸಲಾಗುತ್ತದೆ?

- A) Carbon tetrachloride | ಕಾರ್ಬನ್ ಟೆಟ್ರಾ ಕ್ಲೋರೈಡ್ B) Soluble oil | ಕರಗುವ ತೈಲ
C) Kerosene | ಸೀಮೆಎಣ್ಣೆ D) Wax | ವ್ಯಾಕ್ಸ್

37. What is carried out to produce a brighter and smoother deposit in electroplating? | ಎಲೆಕ್ಟ್ರೋಪ್ಲೇಟಿಂಗ್‌ನಲ್ಲಿ ಪ್ರಕಾಶಮಾನವಾದ ಮತ್ತು ಮೃದುವಾದ ಡೆಪಾಸಿಟ್ ಉತ್ಪಾದಿಸಲು ಏನು ನಡೆಸಲಾಗುತ್ತದೆ?

- A) Low voltage | ಕಡಿಮೆ ವೋಲ್ಟೇಜ್ B) High current density | ಹೈ ಕರೆಂಟ್ ಡೆನ್ಸಿಟಿ
C) Low current density | ಲೋ ಕರೆಂಟ್ ಡೆನ್ಸಿಟಿ D) High voltage | ಅಧಿಕ ವೋಲ್ಟೇಜ್

38. What is known as 0.84% carbon steel? | 0.84% ಕಾರ್ಬನ್ ಸ್ಟೀಲ್ ಎಂದು ಏನನ್ನು ಕರೆಯುತ್ತಾರೆ?

- A) Cementite | ಸಿಮೆಂಟೈಟ್ B) Hypereutectoid | ಹೈಪರ್ಯುಟಿಕ್ಟಾಯ್ಡ್
C) Pearlite steel | ಪರ್ಲೈಟ್ ಸ್ಟೀಲ್ D) Ferrite | ಫೆರೈಟ್

39. What is checked using a template? | ಟೆಂಪ್ಲೇಟ್ ಬಳಸಿ ಏನು ಪರಿಶೀಲಿಸಲಾಗುತ್ತದೆ?

- A) Hole size | ಹೋಲ್ ಗಾತ್ರವನ್ನು ಪರಿಶೀಲಿಸಲು B) Diameter of shaft | ಶಾಫ್ಟ್ ವ್ಯಾಸವನ್ನು (ಡಯಾಮೀಟರ್) ಪರಿಶೀಲಿಸಲು
C) Pitch of holes | ಹೋಲ್ ಗಾತ್ರದ ಪಿಚ್ ಅನ್ನು ಪರಿಶೀಲಿಸಲು D) Contour profile of a workpiece | ವರ್ಕ್‌ಪೀಸ್‌ನ ಬಾಹ್ಯರೇಖೆಯ ಪ್ರೊಫೈಲ್ ಅನ್ನು ಪರಿಶೀಲಿಸಲು

40. What is the advantage of using a pair of special jaws in slip gauge holder? | ಸ್ಲಿಪ್ ಗೇಜ್ ಹೋಲ್ಡರ್‌ನಲ್ಲಿ ಒಂದು ಜೋಡಿ ವಿಶೇಷ

ಜಾಗಳನ್ನು ಬಳಸುವುದರಿಂದ ಏನು ಪ್ರಯೋಜನ?

- A) To measure the height | ಬಾಹ್ಯ ಆಯಾಮಗಳನ್ನು (ಡೈಮೆನ್ಷನ್) ಅಳೆಯಲು
C) To measure the angular dimensions | ಕೋನೀಯ ಆಯಾಮಗಳನ್ನು (ಆಂಗುಲರ್ ಡೈಮೆನ್ಷನ್) ಅಳೆಯಲು

- B) To measure the external & internal dimensions | ಬಾಹ್ಯ ಮತ್ತು ಆಂತರಿಕ ಆಯಾಮಗಳನ್ನು (ಡೈಮೆನ್ಷನ್) ಅಳೆಯಲು
D) To measure the steps | ಆಂತರಿಕ ಆಯಾಮಗಳನ್ನು (ಡೈಮೆನ್ಷನ್) ಅಳೆಯಲು

41. Which material is used for manufacturing sine bar? | ಸೈನ್ ಬಾರ್ ಅನ್ನು ತಯಾರಿಸಲು ಯಾವ ವಸ್ತುವನ್ನು ಬಳಸಲಾಗುತ್ತದೆ?

- A) High speed steel | ಹೈ ಸ್ಪೀಡ್ ಸ್ಟೀಲ್
C) High carbon steel | ಹೈ ಕಾರ್ಬನ್ ಸ್ಟೀಲ್
B) Stabilized chromium steel | ಸ್ಥಿರವಾದ ಕ್ರೋಮಿಯಂ ಉಕ್ಕಿನ
D) Invar steel | ಇನ್ವಾರ್ಡ್ ಸ್ಟೀಲ್

42. What is the soaking time allowed for 10 mm thickness steel during hardening? | ಹಾರ್ಡೆನಿಂಗ್ ಸಮಯದಲ್ಲಿ 10 ಮಿಮೀ ದಪ್ಪದ ಉಕ್ಕನ್ನು (ಸ್ಟೀಲ್) ನೆನಿಸುವ ಸಮಯ ಎಷ್ಟು?

- A) 6 minutes
C) 8 minutes
B) 7 minutes
D) 5 minutes

43. What is the name of the screw driver shown in the figure? | ಚಿತ್ರದಲ್ಲಿ ತೋರಿಸಿರುವ ಸ್ಕ್ರೂ ಡ್ರೈವರ್‌ನ ಹೆಸರೇನು?

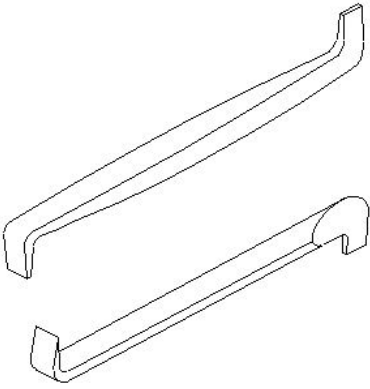

- A) Standard screw driver | ಸ್ಟ್ಯಾಂಡರ್ಡ್ ಸ್ಕ್ರೂ ಡ್ರೈವರ್
C) Offset screw driver | ಆಫ್‌ಸೆಟ್ ಸ್ಕ್ರೂ ಡ್ರೈವರ್
B) Philips screw driver | ಫಿಲಿಪ್ಸ್ ಸ್ಕ್ರೂ ಡ್ರೈವರ್
D) Heavy duty screw driver | ಹೆವಿ ಡ್ಯೂಟಿ ಸ್ಕ್ರೂ ಡ್ರೈವರ್

44. Which grade of slip gauge is used for inspection? | ತಪಾಸಣೆಗಾಗಿ ಯಾವ ದರ್ಜೆಯ ಸ್ಲಿಪ್ ಗೇಜ್ ಅನ್ನು ಬಳಸಲಾಗುತ್ತದೆ?

- A) Grade '00' accuracy | ಗ್ರೇಡ್ '00' ನಿಖರತೆ (ಅಕ್ಕುರೆಸಿ)
C) Grade I accuracy | ಗ್ರೇಡ್ I ನಿಖರತೆ (ಅಕ್ಕುರೆಸಿ)
B) Grade '0' accuracy | ಗ್ರೇಡ್ '0' ನಿಖರತೆ (ಅಕ್ಕುರೆಸಿ)
D) Grade II accuracy | ಗ್ರೇಡ್ II ನಿಖರತೆ (ಅಕ್ಕುರೆಸಿ)

45. What is the use of air ratchet wrench? | ಏರ್ ರಾಟ್ಚೆಟ್ ವ್ರೆಂಚ್ ಬಳಕೆ ಏನು?

- A) More torque | ಹೆಚ್ಚು ಟಾರ್ಕ್
C) High speed and less torque | ಹೆಚ್ಚಿನ ವೇಗ ಮತ್ತು ಕಡಿಮೆ ಟಾರ್ಕ್
B) High speed and more torque | ಹೆಚ್ಚಿನ ವೇಗ ಮತ್ತು ಹೆಚ್ಚು ಟಾರ್ಕ್
D) Low speed | ಕಡಿಮೆ ವೇಗ

46. Which method of surface hardening is done in a heated salt bath? | ಹೀಟೆಡ್ ಸಾಲ್ಟ್ ಬಾತ್ನಲ್ಲಿ ಸರ್ಫೇಸ್ ಹಾರ್ಡೆನಿಂಗ್ ಯಾವ ವಿಧಾನವನ್ನು ಮಾಡಲಾಗುತ್ತದೆ?

- A) Pack carburising | ಪ್ಯಾಕ್ ಕಾರ್ಬುರೈಸಿಂಗ್
C) Flame hardening | ಫ್ಲೇಮ್ ಹಾರ್ಡೆನಿಂಗ್
B) Liquid carburising | ಲಿಕ್ವಿಡ್ ಕಾರ್ಬುರೈಸಿಂಗ್
D) Gas carburising | ಗ್ಯಾಸ್ ಕಾರ್ಬುರೈಸಿಂಗ್

47. Which grade of slip gauge is used in general workshop? | ಸಾಮಾನ್ಯ ಕಾರ್ಯಾಗಾರದಲ್ಲಿ ಯಾವ ದರ್ಜೆಯ ಸ್ಲಿಪ್ ಗೇಜ್ ಅನ್ನು ಬಳಸಲಾಗುತ್ತದೆ?

- A) Grade '00' accuracy | ಗ್ರೇಡ್ '00' ನಿಖರತೆ (ಅಕ್ಕುರೆಸಿ)
C) Grade I accuracy | ಗ್ರೇಡ್ I ನಿಖರತೆ (ಅಕ್ಕುರೆಸಿ)
B) Grade '0' accuracy | ಗ್ರೇಡ್ '0' ನಿಖರತೆ (ಅಕ್ಕುರೆಸಿ)
D) Grade II accuracy | ಗ್ರೇಡ್ II ನಿಖರತೆ (ಅಕ್ಕುರೆಸಿ)

48. What is the name of the operation that corrects the profiles of cylindrical surfaces and removes taper? | ಸಿಲಿಂಡರಾಕಾರದ ಸರ್ಫೇಸ್ ಪ್ರೊಫೈಲನ್ನು ಸರಿಪಡಿಸುವ ಮತ್ತು ಟೇಪರ್ ಅನ್ನು ತೆಗೆದುಹಾಕುವ ಕಾರ್ಯಾಚರಣೆಯ ಹೆಸರೇನು?

- A) Reaming | ರೀಮಿಂಗ್
C) Boring | ಬೋರಿಂಗ್
B) Honing | ಹೋನಿಂಗ್
D) Grinding | ಗ್ರಿಂಡಿಂಗ್

49. Which file is used for silversmith's work? | ಸಿಲ್ವರ್‌ಸ್ಮಿತ್ಸ್‌ನ ಕೆಲಸಕ್ಕೆ ಯಾವ ಫೈಲ್ ಅನ್ನು ಬಳಸಲಾಗುತ್ತದೆ?

- A) Warding file | ವಾರ್ಡಿಂಗ್ ಫೈಲ್
C) Min saw file | ಮಿನ್ ಸಾ ಫೈಲ್
B) Riffler file | ರಿಫ್ಲರ್ ಫೈಲ್
D) Pillar file | ಪಿಲ್ಲರ್ ಫೈಲ್

50. What is the name of the file shown in the figure? | ಚಿತ್ರದಲ್ಲಿ ತೋರಿಸಿರುವ ಫೈಲ್‌ನ ಹೆಸರೇನು?

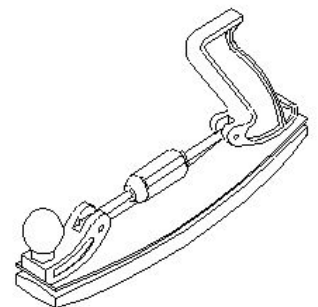
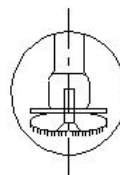
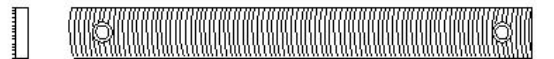

- A) Dread naught file | ಡ್ರೆಡ್ ನಾಟ್ ಫೈಲ್
B) Swiss pattern file | ಸ್ವಿಸ್ ಮಾದರಿ ಫೈಲ್

C) Crossing file | ಕ್ರಾಸಿಂಗ್ ಫೈಲ್ D) Tinker's file | ಟಿಂಕರ್ಸ್ ಫೈಲ್

51. What is the name of the application of slip gauge shown in the figure? | ಚಿತ್ರದಲ್ಲಿ ತೋರಿಸಿರುವ ಸ್ಲಿಪ್ ಗೇಜ್‌ನ ಅಪ್ಲಿಕೇಶನ್‌ನ ಹೆಸರೇನು?

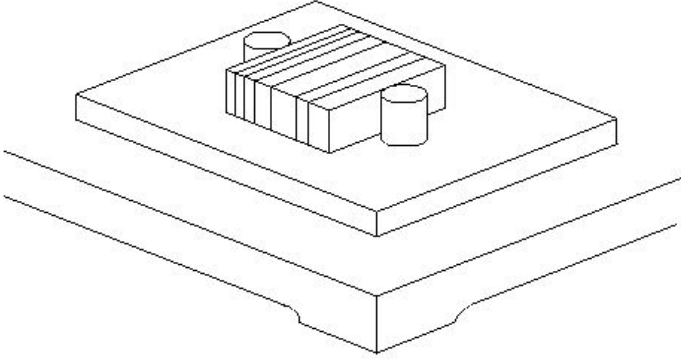

- A) Checking center distance of holes | ಹೋಲ್‌ಗಳ ಮಧ್ಯದ ಅಂತರವನ್ನು ಪರಿಶೀಲಿಸಲು
B) Layout work | ಲೇಔಟ್ ಕೆಲಸ
C) Checking height | ಎತ್ತರವನ್ನು ಪರಿಶೀಲಿಸಲು
D) Drawing circles | ಸರ್ಕಲ್ ಡ್ರಾ ಮಾಡಲು

52. What is the purpose of slit provided in the lapping tool? | ಲ್ಯಾಪಿಂಗ್ ಉಪಕರಣದಲ್ಲಿ ಒದಗಿಸಲಾದ ಸ್ಲಿಟ್ ಉದ್ದೇಶವೇನು?

- A) To retain abrasive | ಅಬ್ರೆಸಿವ್‌ನ್ನು ಉಳಿಸಿಕೊಳ್ಳಲು
B) To adjust the sleeve | ಸ್ಲಿವ್‌ಅನ್ನು ಅಡ್ಜಸ್ಟ್ ಮಾಡಲು
C) For expansion | ವಿಸ್ತರಣೆಗೆ
D) For clearance | ಕ್ಲಿಯರೆನ್ಸ್‌ಗಾಗಿ

53. What is the name of the screw shown in the figure? | ಚಿತ್ರದಲ್ಲಿ ತೋರಿಸಿರುವ ಸ್ಕ್ರೂ ಹೆಸರೇನು?

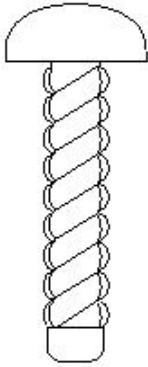

- A) Self tapping screw | ಸೆಲ್ಫ್ ಟ್ಯಾಪಿಂಗ್ ಸ್ಕ್ರೂ
B) Thread cutting screw | ಥ್ರೆಡ್ ಕತ್ತರಿಸುವ ತಿರುಪು
C) Drive screw | ಡ್ರೈವ್ ತಿರುಪು
D) Grub screw | ಗ್ರಬ್ ತಿರುಪು

54. Which abrasive is used for lapping soft steel and non-ferrous metals? | ಸಾಫ್ಟ್ ಸ್ಟೀಲ್ ಮತ್ತು ನಾನ್-ಫೆರಸ್ ಲೋಹಗಳನ್ನು ಲ್ಯಾಪಿಂಗ್ ಮಾಡಲು ಯಾವ ಅಬ್ರೆಸಿವ್‌ನ್ನು ಬಳಸಲಾಗುತ್ತದೆ?

- A) Boron carbide | ಬೋರಾನ್ ಕಾರ್ಬೈಡ್
B) Fused alumina | ಫ್ಯೂಸ್ಡ್ ಅಲ್ಯೂಮಿನಾ
C) Silicon carbide | ಸಿಲಿಕಾನ್ ಕಾರ್ಬೈಡ್
D) Diamond | ಡೈಮಂಡ್

55. What is the name of the instrument that measures surface quality shown in the figure? | ಚಿತ್ರದಲ್ಲಿ ತೋರಿಸಿರುವ ಮೇಲ್ಮೈ (ಸರ್ಫೇಸ್) ಗುಣಮಟ್ಟವನ್ನು ಅಳೆಯುವ ಉಪಕರಣದ ಹೆಸರೇನು?

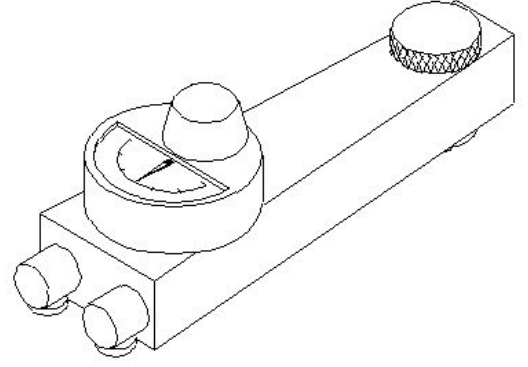

- A) Electrical surface indicator | ಎಲೆಕ್ಟ್ರಿಕಲ್ ಸರ್ಫೇಸ್ ಇಂಡಿಕೇಟರ್
B) Dial test indicator | ಡಯಲ್ ಟೆಸ್ಟ್ ಇಂಡಿಕೇಟರ್
C) Electronic surface indicator | ಎಲೆಕ್ಟ್ರಾನಿಕ್ ಸರ್ಫೇಸ್ ಇಂಡಿಕೇಟರ್
D) Mechanical surface indicator | ಮೆಕ್ಯಾನಿಕಲ್ ಸರ್ಫೇಸ್ ಇಂಡಿಕೇಟರ್

56. Which is the hardest of all abrasive materials? | ಎಲ್ಲಾ ಅಬ್ರೆಸಿವ್ ವಸ್ತುಗಳಲ್ಲಿ ಯಾವುದು ಕಠಿಣವಾಗಿದೆ?

- A) Silicon carbide | ಸಿಲಿಕಾನ್ ಕಾರ್ಬೈಡ್
B) Aluminium oxide | ಅಲ್ಯೂಮಿನಿಯಂ ಆಕ್ಸೈಡ್
C) Diamond | ಡೈಮಂಡ್
D) Boron carbide | ಬೋರಾನ್ ಕಾರ್ಬೈಡ್

57. Which process is adapted to add cutting ability and wear resistance on steel? | ಕಟಿಂಗ್ ಸಾಮರ್ಥ್ಯವನ್ನು ಸೇರಿಸಲು ಮತ್ತು ಉಕ್ಕಿನ (ಸ್ಟೀಲ್) ಮೇಲೆ ಸವೆತ ಪ್ರತಿರೋಧವನ್ನು ಮಾಡಲು ಯಾವ ಪ್ರಕ್ರಿಯೆಯನ್ನು ಅಳವಡಿಸಲಾಗಿದೆ?

- A) Tempering | ಟೆಂಪರಿಂಗ್
B) Hardening | ಹಾರ್ಡೆನಿಂಗ್
C) Normalising | ನಾರ್ಮಲೈಸಿಂಗ್
D) Annealing | ಅನೀಲಿಂಗ್

58. What is the act of joining the slip gauges together for building up sizes? | ಗಾತ್ರಗಳನ್ನು ನಿರ್ಮಿಸಲು ಸ್ಲಿಪ್ ಗೇಜ್‌ಗಳನ್ನು ಒಟ್ಟಿಗೆ ಸೇರಿಸುವ ಕ್ರಿಯೆಯನ್ನು ಏನೆಂದು ಕರೆಯುತ್ತಾರೆ?

- A) Loading | ಲೋಡಿಂಗ್
B) Pinning | ಪಿನ್ನಿಂಗ್
C) Wringing | ರಿಂಗಿಂಗ್
D) Glazing | ಗ್ಲೇಜಿಂಗ್

59. Which file is used for lock repair and filing hard notches in keys? | ಲಾಕ್ ರಿಪೇರಿ ಮಾಡಲು ಮತ್ತು ಕೀಲಿಗಳಲ್ಲಿ ಹಾರ್ಡ್ ನೋಚ್‌ಗಳನ್ನು ಫೈಲಿಂಗ್ ಮಾಡಲು ಯಾವ ಫೈಲ್ ಅನ್ನು ಬಳಸಲಾಗುತ್ತದೆ?

- A) Pillar file | ಪಿಲ್ಲರ್ ಫೈಲ್
B) Flexible file | ಫ್ಲೆಕ್ಸಿಬಲ್ ಫೈಲ್
C) Warding file | ವಾರ್ಡಿಂಗ್ ಫೈಲ್
D) Swiss pattern file | ಸ್ವಿಸ್ ಮಾದರಿ ಫೈಲ್

60. What is the use of Taly - Surf? | ಟ್ಯಾಲಿ - ಸರ್ಫ್‌ನ ಉಪಯೋಗವೇನು?

A) To measure flatness | ಸಮತಲತೆಯನ್ನು ಅಳಿಯುವುದು

B) To measure parallelism | ಸಮಾನಾಂತರತೆಯನ್ನು ಅಳಿಯುವುದು

C) To measure surface texture | ಸರ್ಫೇಸ್ ವಿನ್ಯಾಸವನ್ನು ಅಳಿಯುವುದು

D) To measure angle | ಕೋನವನ್ನು ಅಳಿಯುವುದು

61. What is the use of rotary files? | ರೋಟರಿ ಫೈಲ್‌ಗಳ ಬಳಕೆ ಏನು?

A) Die sinking and mould-making work | ಡೈ ಸಿಂಕಿಂಗ್ ಮತ್ತು ಮೌಲ್ಡ್ ಮಾಡುವ ಕೆಲಸಗಳಿಗೆ ಆಟೋಮೊಬೈಲ್ ಬಾಡಿಯನ್ನು ಫಿನಿಷ್‌ಂಗ್ ಮಾಡಲು

B) Finish the automobile bodies, after tinkering | ಟಿಂಕರ್ ಮಾಡಿದ ನಂತರ ಫಿನಿಷ್‌ಂಗ್ ಮಾಡಲು

C) To finish sharp corners | ಚೂಪಾದ ಮೂಲೆಗಳ ಫಿನಿಷ್‌ಂಗ್ ಮಾಡಲು

D) To sharpening wood-working saws | ಮರದ ಕೆಲಸ ಮಾಡುವ ಗರಗಸಗಳ ಹಲ್ಲುಗಳನ್ನು ತೀಕ್ಷ್ಣಗೊಳಿಸಲು

62. Why manual stroking is preferred for large quantities in honing operation? | ಹಸ್ತಚಾಲಿತ (ಮಾನ್ಯುಯಲ್) ಸ್ಟ್ರೋಕಿಂಗ್ ಅನ್ನು ಹೆಚ್ಚಿನ ಪ್ರಮಾಣದಲ್ಲಿ ಹೋನಿಂಗ್ ಕಾರ್ಯಾಚರಣೆಯಲ್ಲಿ ಏಕೆ ಆದ್ಯತೆ ನೀಡಲಾಗುತ್ತದೆ?

A) To reduce time | ಸಮಯವನ್ನು ಕಡಿಮೆ ಮಾಡಲು

B) To reduce maintenance cost | ನಿರ್ವಹಣಾ ವೆಚ್ಚವನ್ನು ಕಡಿಮೆ ಮಾಡಲು

C) To keep close tolerance | ಕ್ಲೋಸ್ ಟಾಲರನ್ಸ್ ಇರಿಸಿಕೊಳ್ಳಲು

D) To reduce cost | ವೆಚ್ಚವನ್ನು ಕಡಿಮೆ ಮಾಡಲು

63. Which instrument is used in measuring the external diameter shown in the figure? | ಚಿತ್ರದಲ್ಲಿ ತೋರಿಸಿರುವ ಬಾಹ್ಯ ವ್ಯಾಸವನ್ನು (ಎಕ್ಸ್‌ಟರ್ನಲ್ ಡಯಾಮೀಟರ್) ಅಳಿಯಲು ಯಾವ ಸಾಧನವನ್ನು ಬಳಸಲಾಗುತ್ತದೆ?

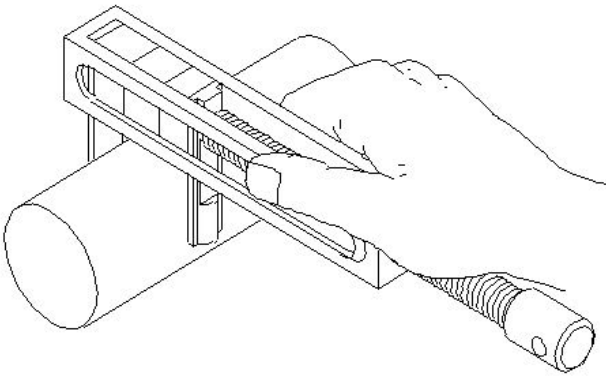

A) Pair of special jaws by using slip gauge | ಸ್ಲಿಪ್ ಗೇಜ್ ಅನ್ನು ಬಳಸಿಕೊಂಡು ವಿಶೇಷ ಜಾಸ್ಗಳ ಜೋಡಿ

B) Parallel leg caliper | ಸಮಾನಾಂತರ ಲೆಗ್ ಕ್ಯಾಲಿಪರ್

C) Outside caliper | ಔಟ್ ಸೈಡ್ ಕ್ಯಾಲಿಪರ್

D) Vernier caliper | ವೆರ್ನಿಯರ್ ಕ್ಯಾಲಿಪರ್

64. What is the name of the file shown in the figure? | ಚಿತ್ರದಲ್ಲಿ ತೋರಿಸಿರುವ ಫೈಲ್‌ನ ಹೆಸರೇನು?

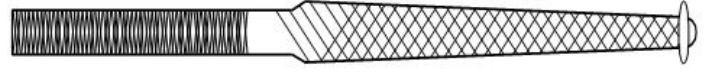

A) Dread naught file | ಡ್ರೆಡ್ ನಾಟ್ ಫೈಲ್

B) Pillar file | ಪಿಲ್ಲರ್ ಫೈಲ್

C) Swiss pattern file | ಸ್ವಿಸ್ ಮಾದರಿ ಫೈಲ್

D) Warding file | ವಾರ್ಡಿಂಗ್ ಫೈಲ್

65. What is the result of lap being harder than the workpiece? | ಲ್ಯಾಪ್ ವರ್ಕ್‌ಪೀಸ್‌ಗಿಂತ ಗಟ್ಟಿಯಾಗಿರುವುದರಿಂದ ಏನು ಪರಿಣಾಮ ಬೀರುತ್ತದೆ?

A) Lap will cut the workpiece | ಲ್ಯಾಪ್ ವರ್ಕ್‌ಪೀಸ್ ಅನ್ನು ಕತ್ತರಿಸುತ್ತದೆ

B) Workpiece will cut the lap | ವರ್ಕ್‌ಪೀಸ್ ಲ್ಯಾಪ್ ಅನ್ನು ಕತ್ತರಿಸುತ್ತದೆ

C) Accuracy cannot be obtained | ನಿಖರತೆ ಪಡೆಯಲಾಗುವುದಿಲ್ಲ

D) Lapping operation leaves high spots | ಲ್ಯಾಪಿಂಗ್ ಅಪರೇಷನ್‌ನಲ್ಲಿ ಹೆಚ್ಚಿನ ಕಲೆಗಳನ್ನು ಬಿಡುತ್ತದೆ

66. Which file that has sharp and parallel teeth is used on soft and non-metallic materials? | ಮೃದುವಾದ ಮತ್ತು ಲೋಹವಲ್ಲದ ವಸ್ತುಗಳಲ್ಲಿ ಚೂಪಾದ ಮತ್ತು ಸಮಾನಾಂತರ (ಪ್ಯಾರಲಲ್) ಹಲ್ಲುಗಳನ್ನು ಹೊಂದಿರುವ ಯಾವ ಫೈಲ್ ಅನ್ನು ಬಳಸಲಾಗುತ್ತದೆ?

A) Warding file | ವಾರ್ಡಿಂಗ್ ಫೈಲ್

B) Dread naught file | ಡ್ರೆಡ್ ನಾಟ್ ಫೈಲ್

C) Pillar file | ಪಿಲ್ಲರ್ ಫೈಲ್

D) Tinker file | ಟಿಂಕರ್ ಫೈಲ್

67. What is the name of the part marked as X shown in the figure? | ಚಿತ್ರದಲ್ಲಿ ತೋರಿಸಿರುವ X ಗುರುತಿಸಲಾದ ಭಾಗದ ಹೆಸರೇನು?

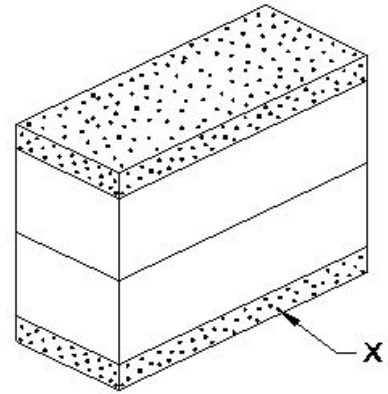

A) Leather pad | ಲೆದರ್ ಪ್ಯಾಡ್

B) Steel sheet | ಉಕ್ಕಿನ ಹಾಳೆ

C)

D) Protector slip | ಪ್ರೊಟೆಕ್ಟರ್ ಸ್ಲಿಪ್

https://mocktest2.nimiquestionbank.in/qb/images/qb_question_images/FIT2-2-755.JPG

68. What is the effect of hardening high carbon steel? | ಹೆಚ್ಚಿನ ಇಂಗಾಲದ ಉಕ್ಕನ್ನು (ಹೈ ಕಾರ್ಬನ್ ಸ್ಟೀಲ್) ಗಟ್ಟಿಯಾಗಿಸುವ ಪರಿಣಾಮವೇನು?

A) Improves the malleability | ಮೃದುತ್ವವನ್ನು ಸುಧಾರಿಸಿ

B) Improves the ductility | ಡಕ್ಟಿಲಿಟಿ ಸುಧಾರಿಸುತ್ತದೆ

C) Improves the shock resistance | ಶಾಕ್ ಪ್ರತಿರೋಧವನ್ನು ಸುಧಾರಿಸುತ್ತದೆ

D) Adds the cutting ability | ಕತ್ತರಿಸುವ ಸಾಮರ್ಥ್ಯವನ್ನು ಸೇರಿಸುತ್ತದೆ

69. Which process refines the structure of steel component? | ಸ್ವೀಲ್ ಕಾಂಪೋನೆಂಟಿನ ರಚನೆಯನ್ನು ಯಾವ ಪ್ರಕ್ರಿಯೆಯು ಸಂಸ್ಕರಿಸುತ್ತದೆ?

- A) Tempering | ಟೆಂಪರಿಂಗ್ B) Hardening | ಹಾರ್ಡೆನಿಂಗ್
C) Annealing | ಅನೀಲಿಂಗ್ D) Normalising | ನಾರ್ಮಲೈಸಿಂಗ್

70. Which special file is used in narrow workpieces? | ಕಿರಿದಾದ ವರ್ಕ್ ಪೀಸ್‌ಗಳಲ್ಲಿ ಯಾವ ವಿಶೇಷ ಫೈಲ್ ಅನ್ನು ಬಳಸಲಾಗುತ್ತದೆ?

- A) Pillar file | ಪಿಲ್ಲರ್ ಫೈಲ್ B) Swiss pattern file | ಸ್ವಿಸ್ ಮಾದರಿ ಫೈಲ್
C) Dread naught file | ಡ್ರೇಡ್ ನಾಟ್ ಫೈಲ್ D) Square file | ಸ್ಕ್ವೇರ್ ಫೈಲ್

71. What is used to achieve faster rate of cooling in the quenching process? | ಕೆನಿಂಗ್ ಪ್ರಕ್ರಿಯೆಯಲ್ಲಿ ವೇಗವಾಗಿ ತಂಪಾಗಿಸುವಿಕೆಯನ್ನು ಸಾಧಿಸಲು ಏನು ಬಳಸಲಾಗುತ್ತದೆ?

- A) Air | ಗಾಳಿ B) Brine solution | ಉಪ್ಪುನೀರಿನ ದ್ರಾವಣ
C) Oil | ತೈಲ D) Water | ನೀರು

72. What is the use of grade $\square 00$ accuracy slip gauges? | ಗ್ರೇಡ್ $\square 00$ ನಿಖರತೆಯ ಸ್ಲಿಪ್ ಗೇಜ್‌ಗಳ ಬಳಕೆ ಏನು?

- A) Calibration grade | ಮಾಪನಾಂಕ ನಿರ್ಣಯ ದರ್ಜೆ B) General workshop applications | ಸಾಮಾನ್ಯ ಕಾರ್ಯಾಗಾರದ ಅನ್ವಯಗಳು
C) Inspection grade | ತಪಾಸಣೆ ದರ್ಜೆ D) Tool room applications | ಟೂಲ್ ರೂಮ್ ಅಪ್ಲಿಕೇಶನ್‌ಗಳು

73. Which metallic coating is done by rolling the layers of metal on to base metal? | ಲೋಹದ ಪದರಗಳನ್ನು ಬೇಸ್ ಮೆಟಲ್‌ಗೆ ರೋಲಿಂಗ್ ಮಾಡುವ ಮೂಲಕ ಯಾವ ಲೋಹೀಯ ಲೇಪನವನ್ನು (ಮೆಟಾಲಿಕ್ ಕೋಟಿಂಗ್) ಮಾಡಲಾಗುತ್ತದೆ?

- A) Enamelling | ಎನಾಮೆಲಿಂಗ್ B) Molten metal bath | ಕರಗಿದ ಲೋಹದ ಸ್ನಾನ
C) Cladding | ಕ್ಲಾಡಿಂಗ್ D) Spraying | ಸಿಂಪರಣೆ

74. What is the name of the gauge shown in the figure? | ಚಿತ್ರದಲ್ಲಿ ತೋರಿಸಿರುವ ಗೇಜ್‌ನ ಹೆಸರೇನು?

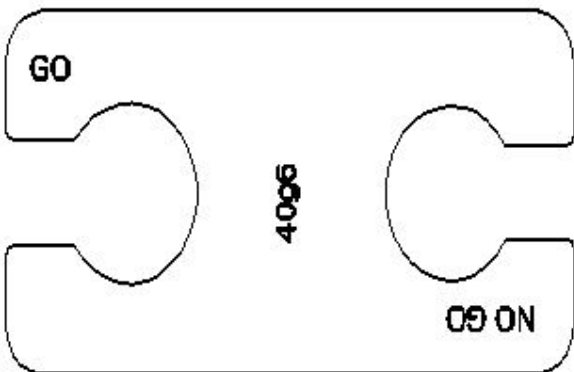

- A) Progressive plug gauge | ಪ್ರೋಗ್ರೆಸ್ಸಿವ್ ಪ್ಲಗ್ ಗೇಜ್ B) Taper gauge | ಟೇಪರ್ ಗೇಜ್

- C) Snap gauge | ಸ್ನಾಪ್ ಗೇಜ್ D) Double end plug gauge | ಡಬಲ್ ಎಂಡ್ ಪ್ಲಗ್ ಗೇಜ್

75. What is the name of the operation shown in the figure? | ಚಿತ್ರದಲ್ಲಿ ತೋರಿಸಿರುವ ಕಾರ್ಯಾಚರಣೆಯ (ಆಪರೇಷನ್) ಹೆಸರೇನು?

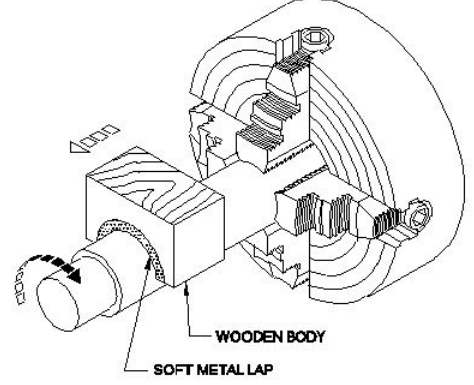

- A) Lapping internal cylinder | ಲ್ಯಾಪಿಂಗ್ ಆಂತರಿಕ (ಇಂಟರ್ನಲ್) ಸಿಲಿಂಡರ್ B) Lapping large diameter | ದೊಡ್ಡ ವ್ಯಾಸವನ್ನು (ಡಯಾಮೀಟರ್) ಲ್ಯಾಪ್ ಮಾಡಲು
C) Internal ring lapping | ಆಂತರಿಕ (ಇಂಟರ್ನಲ್) ರಿಂಗ್ ಲ್ಯಾಪಿಂಗ್ D) External ring lapping | ಬಾಹ್ಯ (ಎಕ್ಸ್ಟರ್ನಲ್) ರಿಂಗ್ ಲ್ಯಾಪಿಂಗ್

76. What is the name of the locking device shown in the figure? | ಚಿತ್ರದಲ್ಲಿ ತೋರಿಸಿರುವ ಲಾಕಿಂಗ್ ಸಾಧನದ ಹೆಸರೇನು?

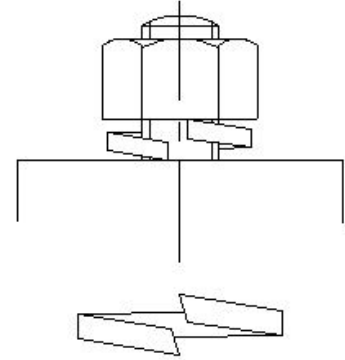

- A) Tab washer | ಟ್ಯಾಬ್ ವಾಷರ್ B) Lock washer | ಲಾಕ್ ವಾಷರ್
C) Spring washer | ಸ್ಪ್ರಿಂಗ್ ವಾಷರ್ D) Locking plate | ಲಾಕ್ ಪ್ಲೇಟ್

77. What is the name of the structure if hot steel is rapidly cooled? | ಬಿಸಿ ಉಕ್ಕನ್ನು (ಸ್ವೀಲ್) ತ್ವರಿತವಾಗಿ ತಂಪಾಗಿಸಿದರೆ ರಚನೆಯ (ಸ್ಟ್ರಕ್ಚರ್) ಹೆಸರೇನು?

- A) Ferrite | ಫೆರಿಟ್ B) Pearlite | ಪೆರ್ಲೈಟ್
C) Martensite | ಮಾರ್ಟೆನ್ಸೈಟ್ D) Austenite | ಆಸ್ಟೆನೈಟ್

78. What is marked as 'X' shown in the figure? | ಚಿತ್ರದಲ್ಲಿ ತೋರಿಸಿರುವ X ಒಂದು ಗುರುತಿಸಲಾದ ಭಾಗದ ಹೆಸರೇನು?

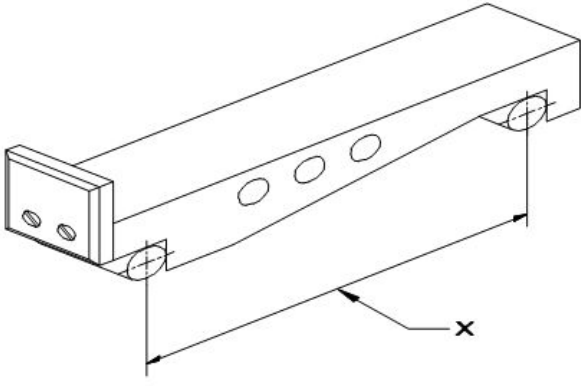

- A) Contact rollers | ಕಾಂಟಾಕ್ಟ್ ರೋಲರುಗಳು
B) Width | ಅಗಲ
C) Drilled holes | ಕೊರೆದ ರಂಧ್ರಗಳು (ಡ್ರಿಲ್ ಹೋಲ್ಸ್)
D) Length of sine bar | ಸೈನ್ ಬಾರ್‌ನ ಉದ್ದ

79. What is the use of frosting operation? | ಫ್ರಾಸ್ಟಿಂಗ್ ಕಾರ್ಯಾಚರಣೆಯ ಬಳಕೆ ಏನು?

- A) To decrease the oil retention on milled surfaces | ಮಿಲ್ ಮೇಲ್ಮೈಗಳಲ್ಲಿ ತೈಲ ಧಾರಣವನ್ನು ಕಡಿಮೆ ಮಾಡುವುದು
B) To decrease the oil retention on scraped surfaces | ಸ್ಕ್ರಾಪ್ ಮಾಡಿದ ಮೇಲ್ಮೈಗಳಲ್ಲಿ ತೈಲ ಧಾರಣವನ್ನು ಕಡಿಮೆ ಮಾಡುವುದು
C) To increase the oil retention on milled surfaces | ಮಿಲ್ ಮೇಲ್ಮೈಗಳಲ್ಲಿ ತೈಲ ಧಾರಣವನ್ನು ಹೆಚ್ಚಿಸುವುದು
D) To increase the oil retention on scraped surfaces | ಸ್ಕ್ರಾಪ್ ಮಾಡಿದ ಮೇಲ್ಮೈಗಳಲ್ಲಿ ತೈಲ ಧಾರಣವನ್ನು ಹೆಚ್ಚಿಸುವುದು

80. What is the purpose of normalising? | ನಾರ್ಮಲೈಸಿಂಗ್ ಉದ್ದೇಶವೇನು?

- A) For developing high hardness | ಹೆಚ್ಚಿನ ಗಡಸುತನವನ್ನು ಅಭಿವೃದ್ಧಿಪಡಿಸುವುದಕ್ಕಾಗಿ
B) For adding cutting ability | ಕತ್ತರಿಸುವ ಸಾಮರ್ಥ್ಯವನ್ನು ಸೇರಿಸುವುದಕ್ಕಾಗಿ
C) To remove stress and strain | ಸ್ಟ್ರೆಸ್ ಮತ್ತು ಸ್ಟ್ರೇನ್ ತೆಗೆದುಹಾಕಲು
D) To increase wear resistance | ಸವೆತ ಪ್ರತಿರೋಧವನ್ನು ಹೆಚ್ಚಿಸಲು

81. Which file is used for finishing sharp corners? | ಚೂಪಾದ ಮೂಲೆಗಳನ್ನು ಫಿನಿಷಿಂಗ್ ಮಾಡಲು ಯಾವ ಫೈಲ್ ಅನ್ನು ಬಳಸಲಾಗುತ್ತದೆ?

- A) Riffler file | ರಿಫ್ಲರ್ ಫೈಲ್
B) Pillar file | ಕಂಬದ ಫೈಲ್
C) Barrette file | ಬ್ಯಾರೆಟ್ ಫೈಲ್
D) Warding file | ವಾರ್ಡಿಂಗ್ ಫೈಲ್

82. What is the tempering colour of taps and shear blades? | ಟ್ಯಾಪ್‌ಗಳು ಮತ್ತು ಶಿಯರ್ ಬ್ಲೇಡ್‌ಗಳ ಟಿಂಪರಿಂಗ್ ಬಣ್ಣ ಯಾವುದು?

- A) Pale straw | ತೆಳು ಹುಲ್ಲುಬಣ್ಣ (ಪೇಲ್ ಸ್ಟ್ರಾ)
B) Brown | ಕಂದು (ಬ್ರೌನ್)
C) Reddish | ಕೆಂಪಾದ (ರೆಡ್ಡಿಶ್)
D) Dark blue | ಗಾಡವಾದ ನೀಲಿ (ಡಾರ್ಕ್ ಬ್ಲೂ)

83. What is the effect of tempering on cutting tool? | ಕತ್ತರಿಸುವ ಉಪಕರಣದ (ಕಟಿಂಗ್ ಟೂಲ್) ಮೇಲೆ ಹದಗೊಳಿಸುವಿಕೆಯ (ಟಿಂಪರಿಂಗ್)

ಪರಿಣಾಮವೇನು?

- A) Improves the machinability | ಮಷಿನೆಬಿಲಿಟಿ ಸುಧಾರಿಸುತ್ತದೆ
B) Increases the ductility | ಡಕ್ಟಿಲಿಟಿ ಹೆಚ್ಚಿಸುತ್ತದೆ
C) Regulates the toughness | ಬಿಗಿತವನ್ನು ನಿಯಂತ್ರಿಸುತ್ತದೆ
D) Increases the hardness | ಗಡಸುತನವನ್ನು ಹೆಚ್ಚಿಸುತ್ತದೆ

84. What is the purpose of annealing? | ಅನಿಲಿಂಗ್ ಮಾಡುವ ಉದ್ದೇಶವೇನು?

- A) To increase wear resistance | ಸವೆತ ಪ್ರತಿರೋಧವನ್ನು ಹೆಚ್ಚಿಸಲು
B) To soften the steel | ಉಕ್ಕನ್ನು (ಸ್ಟೀಲ್) ಮೃದುಗೊಳಿಸಲು
C) To refine the grain structure of the steel | ಉಕ್ಕಿನ ಧಾನ್ಯ (ಸ್ಟೀಲ್ ಗ್ರೇನ್) ರಚನೆಯನ್ನು ಕತ್ತರಿಸುವ ಸಾಮರ್ಥ್ಯವನ್ನು ಸೇರಿಸಲು ಸಂಸ್ಕರಿಸಲು
D) To add cutting ability | ಕತ್ತರಿಸುವ ಸಾಮರ್ಥ್ಯವನ್ನು ಸೇರಿಸಲು

85. Which material is soft and ductile but relatively weak? | ಯಾವ ವಸ್ತುವು ಮೃದು ಮತ್ತು ಡಕ್ಟೈಲ್ ಆಗಿರುತ್ತದೆ ಆದರೆ ತುಲನಾತ್ಮಕವಾಗಿ ದುರ್ಬಲವಾಗಿರುತ್ತದೆ?

- A) Ferrite | ಫೆರೈಟ್
B) Hypereutectoid | ಹೈಪರ್ಯುಟೆಕ್ಟಾಯ್ಡ್
C) Pearlite | ಪರ್ಲೈಟ್
D) Cementite | ಸಿಮೆಂಟೈಟ್

86. What is the use of air ratchet wrench? | ಏರ್ ರಾಟೆಟ್ ವ್ರೆಂಚ್ ಬಳಕೆ ಏನು?

- A) High speed and more torque | ಹೆಚ್ಚಿನ ವೇಗ ಮತ್ತು ಹೆಚ್ಚು ಟಾರ್ಕ್
B) Low speed | ಕಡಿಮೆ ವೇಗ ಟಾರ್ಕ್
C) More torque | ಹೆಚ್ಚು ಟಾರ್ಕ್
D) High speed and less torque | ಹೆಚ್ಚಿನ ವೇಗ ಮತ್ತು ಕಡಿಮೆ ಟಾರ್ಕ್

87. What is the taper ratio of Gib head key way? | ಗಿಬ್ ಹೆಡ್ ಕೀ ವೇ ಟೇಪರ್ ರೇಶಿಯೋ ಏನು?

- A) 1:100
B) 1:50
C) 1:19
D) 1:20

88. Which type of screw is shown in the figure? | ಚಿತ್ರದಲ್ಲಿ ಯಾವ ರೀತಿಯ ಸ್ಕ್ರೂ ತೋರಿಸಲಾಗಿದೆ?

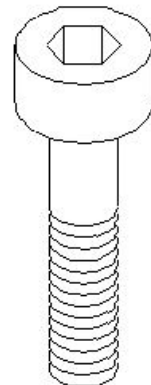

83. What is the effect of tempering on cutting tool? | ಕತ್ತರಿಸುವ ಉಪಕರಣದ (ಕಟಿಂಗ್ ಟೂಲ್) ಮೇಲೆ ಹದಗೊಳಿಸುವಿಕೆಯ (ಟಿಂಪರಿಂಗ್)

- A) Counter sink head screw | ಕೌಂಟರ್ ಸಿಂಕ್ ಹೆಡ್ ಸ್ಕ್ರೂ
 B) Hexagon head screw | ಷೆಕ್ಸಾಂಗನ್ ಹೆಡ್ ಸ್ಕ್ರೂ
 C) Raised cheese head screw | ರೈಜ್ಡ್ ಚೀಸ್ ಹೆಡ್ ಸ್ಕ್ರೂ
 D) Hexagon socket head cap screw | ಷೆಕ್ಸಾಂಗನ್ ಸಾಕೆಟ್ ಹೆಡ್ ಕ್ಯಾಪ್ ಸ್ಕ್ರೂ

89. Which one forms the hypotenuse of the triangle while checking with sine bar? | ಸೈನ್ ಬಾರ್ ನೊಂದಿಗೆ ಪರಿಶೀಲಿಸುವಾಗ ತ್ರಿಕೋನದ ಹೈಪೊಟೆನೂಸ್ ಅನ್ನು ಯಾವುದು ರೂಪಿಸುತ್ತದೆ?

- A) Sine bar width | ಸೈನ್ ಬಾರ್ (ವಿಡ್) ಅಗಲ
 B) Surface plate | ಸರ್ಫೇಸ್ ಪ್ಲೇಟ್
 C) Slip gauges height | ಸೈನ್ ಬಾರ್ ಎತ್ತರ
 D) Sine bar length | ಸೈನ್ ಬಾರ್ (ಲೆಂಥ್) ಉದ್ದ

90. Which method of surface hardening is shown in the figure? | ಸರ್ಫೇಸ್ ಹಾರ್ಡೆನಿಂಗ್ ಯಾವ ವಿಧಾನವನ್ನು ಚಿತ್ರದಲ್ಲಿ ತೋರಿಸಲಾಗಿದೆ?

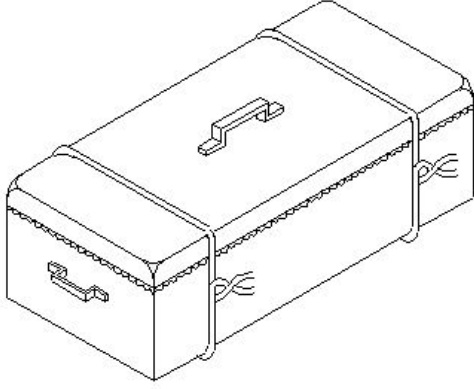

- A) Nitriding | ನೈಟ್ರೈಡಿಂಗ್
 B) Induction hardening | ಇಂಡಕ್ಷನ್ ಹಾರ್ಡೆನಿಂಗ್
 C) Flame hardening | ಫ್ಲೇಮ್ ಹಾರ್ಡೆನಿಂಗ್
 D) Pack-carburising | ಪ್ಯಾಕ್ - ಕಾರ್ಬುರೈಸಿಂಗ್

91. What is the purpose of dowel pins in assembly? |

ಅಸೆಂಬ್ಲಿಯಲ್ಲಿ ಡೋವೆಲ್ ಪಿನ್‌ಗಳ ಉದ್ದೇಶವೇನು?

- A) Imperfect alignment | ಅಪೂರ್ಣ ಜೋಡಣೆ
 B) Slow disassembly | ನಿಧಾನ ಡಿಸ್‌ಅಸೆಂಬಲ್
 C) Perfect alignment & quicker disassembly | ಪರಿಪೂರ್ಣ ಜೋಡಣೆ ಮತ್ತು ತ್ವರಿತ ಡಿಸ್‌ಅಸೆಂಬಲ್
 D) Easy maintenance | ಸುಲಭ ನಿರ್ವಹಣೆ

92. Which surface is being lapped using the split bush shown in the figure? | ಚಿತ್ರದಲ್ಲಿ ತೋರಿಸಿರುವ ಸ್ಪಿಟ್ ಬುಷ್ ಅನ್ನು ಬಳಸಿಕೊಂಡು ಯಾವ ಸರ್ಫೇಸ್‌ನ್ನು ಲ್ಯಾಪ್ ಮಾಡಲಾಗುತ್ತಿದೆ?

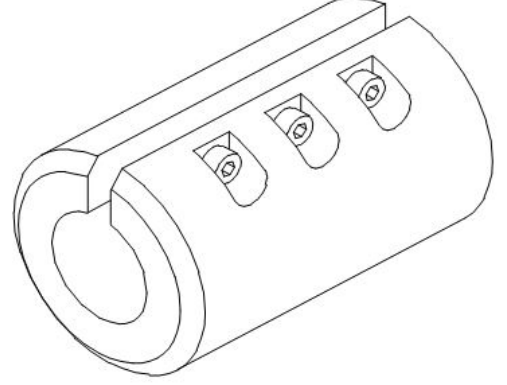

- A) External taper surface | ಎಕ್ಸ್‌ಟರ್ನಲ್ ಟೇಪರ್ ಸರ್ಫೇಸ್
 B) External cylindrical surface | ಎಕ್ಸ್‌ಟರ್ನಲ್ ಸಿಲಿಂಡ್ರಿಕಲ್ ಸರ್ಫೇಸ್
 C) Internal cylindrical surface | ಇಂಟರ್ನಲ್ ಸಿಲಿಂಡ್ರಿಕಲ್ ಸರ್ಫೇಸ್
 D) Flat surface | ಪ್ಲಾಟ್ ಸರ್ಫೇಸ್

93. Which type of key is screwed on to the shaft key way? | ಶಾಫ್ಟ್ ಕೀವೆಗೆ ಯಾವ ರೀತಿಯ ಕೀಯನ್ನು ಸ್ಕ್ರೂ ಮಾಡಲಾಗುತ್ತದೆ?

- A) Flat saddle key | ಫ್ಲಾಟ್ ಸ್ಯಾಡಲ್ ಕೀ
 B) Feather key | ಫೆದರ್ ಕೀ
 C) Circular taper key | ಸರ್ಕ್ಯುಲರ್ ಟೇಪರ್ ಕೀ
 D) Hollow saddle key | ಹಲೋ ಸ್ಯಾಡಲ್ ಕೀ