

ITI Quiz - 16-May-2026

02:30 PM

Q. ID: ITISKILL5460NP

May 2026

Answer Key

Duration: 30 Mins

Total Marks: 93

Q.ID: ITISKILL5460NP

1. What is the act of joining the slip gauges together for building up sizes? | ಗಾತ್ರಗಳನ್ನು ನಿರ್ಮಿಸಲು ಸ್ಲಿಪ್ ಗೇಜ್‌ಗಳನ್ನು ಒಟ್ಟಿಗೆ ಸೇರಿಸುವ ಕ್ರಿಯೆಯನ್ನು ಏನೆಂದು ಕರೆಯುತ್ತಾರೆ?

- A) Wringing | ರಿಂಗಿಂಗ್ B) Pinning | ಪಿನ್ನಿಂಗ್
C) Loading | ಲೋಡಿಂಗ್ D) Glazing | ಗ್ಲೇಜಿಂಗ್

Answer: A) Wringing | ರಿಂಗಿಂಗ್

2. What is the purpose of annealing? | ಅನಿಲಿಂಗ್ ಮಾಡುವ ಉದ್ದೇಶವೇನು?

- A) To refine the grain structure of the steel | ಉಕ್ಕಿನ ಧಾನ್ಯ (ಸ್ಟ್ರೀಲ್ ಗ್ರೇನ್) ರಚನೆಯನ್ನು ಸಂಸ್ಕರಿಸಲು
B) To add cutting ability | ಕತ್ತರಿಸುವ ಸಾಮರ್ಥ್ಯವನ್ನು ಸೇರಿಸಲು
C) To increase wear resistance | ಸವೆತ ಪ್ರತಿರೋಧವನ್ನು ಹೆಚ್ಚಿಸಲು
D) To soften the steel | ಉಕ್ಕನ್ನು (ಸ್ಟೀಲ್) ಮೃದುಗೊಳಿಸಲು

Answer: D) To soften the steel | ಉಕ್ಕನ್ನು (ಸ್ಟೀಲ್) ಮೃದುಗೊಳಿಸಲು

3. What is the name of the screw driver shown in the figure? | ಚಿತ್ರದಲ್ಲಿ ತೋರಿಸಿರುವ ಸ್ಕ್ರೂ ಡ್ರೈವರ್‌ನ ಹೆಸರೇನು?

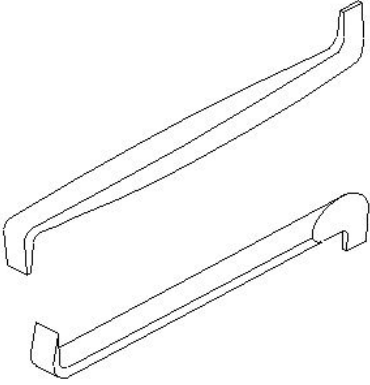

- A) Philips screw driver | ಫಿಲಿಪ್ಸ್ ಸ್ಕ್ರೂ ಡ್ರೈವರ್
B) Heavy duty screw driver | ಹೆವಿ ಡ್ಯೂಟಿ ಸ್ಕ್ರೂ ಡ್ರೈವರ್
C) Standard screw driver | ಸ್ಟಾಂಡರ್ಡ್ ಸ್ಕ್ರೂ ಡ್ರೈವರ್
D) Offset screw driver | ಆಫ್‌ಸೆಟ್ ಸ್ಕ್ರೂ ಡ್ರೈವರ್

Answer: D) Offset screw driver | ಆಫ್‌ಸೆಟ್ ಸ್ಕ್ರೂ ಡ್ರೈವರ್

4. What is the specification of sine bar? | ಸೈನ್ ಬಾರ್‌ನ ನಿರ್ದಿಷ್ಟತೆ (ಸ್ಪೆಸಿಫಿಕೇಷನ್) ಏನು?

- A) Distance between the edges of the sine bar | ಸೈನ್ ಬಾರ್‌ನ ಪಕ್ಕಿಯ ಅಂಚುಗಳ ನಡುವಿನ ಅಂತರ
B) Distance between inner points of the rollers | ರೋಲರ್‌ನ ಒಳಗಿನ ಬಿಂದುವಿಗೆ ಅಂತರ

- C) Distance between centre points of the rollers | ರೋಲರ್‌ಗಳ ಕೇಂದ್ರಬಿಂದುವಿನ ನಡುವಿನ ಅಂತರ
D) Distance between outer points of the rollers | ಹೊರಗಿನ ರೋಲರ್‌ನ ನಡುವಿನ ಅಂತರ

Answer: C) Distance between centre points of the rollers | ರೋಲರ್‌ಗಳ ಕೇಂದ್ರಬಿಂದುವಿನ ನಡುವಿನ ಅಂತರ

5. What is the use of rotary files? | ರೋಟರಿ ಫೈಲ್‌ಗಳ ಬಳಕೆ ಏನು?

- A) To sharpening wood-working saws | ಮರದ ಕೆಲಸ ಮಾಡುವ ಗರಗಸಗಳ ಹಲ್ಲುಗಳನ್ನು ತೀಕ್ಷ್ಣಗೊಳಿಸಲು
B) Die sinking and mould-making work | ಡೈ ಸಿಂಕಿಂಗ್ ಮತ್ತು ಮೌಲ್ಡ್ ಮಾಡುವ ಕೆಲಸಗಳಿಗೆ
C) Finish the automobile bodies, after tinkering | ಟಿಂಕರ್ ಮಾಡಿದ ನಂತರ ಆಟೋಮೊಬೈಲ್ ಬಾಡಿಯನ್ನು ಫಿನಿಷ್‌ಂಗ್ ಮಾಡಲು
D) To finish sharp corners | ಚೂಪಾದ ಮೂಲೆಗಳ ಫಿನಿಷ್‌ಂಗ್ ಮಾಡಲು

Answer: B) Die sinking and mould-making work | ಡೈ ಸಿಂಕಿಂಗ್ ಮತ್ತು ಮೌಲ್ಡ್ ಮಾಡುವ ಕೆಲಸಗಳಿಗೆ

6. What is the effect of hardening high carbon steel? | ಹೆಚ್ಚಿನ ಇಂಗಾಲದ ಉಕ್ಕನ್ನು (ಹೈ ಕಾರ್ಬನ್ ಸ್ಟೀಲ್) ಗಟ್ಟಿಯಾಗಿಸುವ ಪರಿಣಾಮವೇನು?

- A) Improves the shock resistance | ಶಾಕ್ ಪ್ರತಿರೋಧವನ್ನು ಸುಧಾರಿಸುತ್ತದೆ
B) Improves the ductility | ಡಕ್ಟಿಲಿಟಿ ಸುಧಾರಿಸುತ್ತದೆ
C) Adds the cutting ability | ಕತ್ತರಿಸುವ ಸಾಮರ್ಥ್ಯವನ್ನು ಸೇರಿಸುತ್ತದೆ
D) Improves the malleability | ಮೃದುತ್ವವನ್ನು ಸುಧಾರಿಸಿ

Answer: C) Adds the cutting ability | ಕತ್ತರಿಸುವ ಸಾಮರ್ಥ್ಯವನ್ನು ಸೇರಿಸುತ್ತದೆ

7. Why manual stroking is preferred for large quantities in honing operation? | ಹಸ್ತಚಾಲಿತ (ಮಾನ್ಯುಯಲ್) ಸ್ಟ್ರೋಕಿಂಗ್ ಅನ್ನು ಹೆಚ್ಚಿನ ಪ್ರಮಾಣದಲ್ಲಿ ಹೋನಿಂಗ್ ಕಾರ್ಯಾಚರಣೆಯಲ್ಲಿ ಏಕೆ ಆದ್ಯತೆ ನೀಡಲಾಗುತ್ತದೆ?

- A) To reduce time | ಸಮಯವನ್ನು ಕಡಿಮೆ ಮಾಡಲು
B) To keep close tolerance | ಕ್ಲೋಸ್ ಟಾಲರನ್ಸ್ ಇರಿಸಿಕೊಳ್ಳಲು
C) To reduce maintenance cost | ನಿರ್ವಹಣಾ ವೆಚ್ಚವನ್ನು ಕಡಿಮೆ ಮಾಡಲು
D) To reduce cost | ವೆಚ್ಚವನ್ನು ಕಡಿಮೆ ಮಾಡಲು

Answer: B) To keep close tolerance | ಕ್ಲೋಸ್ ಟಾಲರನ್ಸ್ ಇರಿಸಿಕೊಳ್ಳಲು

8. What is the tempering colour of taps and shear blades? | ಟ್ಯಾಪ್‌ಗಳು ಮತ್ತು ಶಿಯರ್ ಬ್ಲೇಡ್‌ಗಳ ಟೆಂಪರಿಂಗ್ ಬಣ್ಣ ಯಾವುದು?

- A) Brown | ಕಂದು (ಬ್ರೌನ್)
B) Dark blue | ಗಾಢವಾದ ನೀಲಿ (ಡಾರ್ಕ್ ಬ್ಲೂ)

C) Pale straw | ತೆಳು ಹುಲ್ಲು ಬಣ್ಣ (ಪೇಲ್ ಸ್ಟ್ರಾ) D) Reddish | ಕೆಂಪಾದ (ರೆಡ್ಡಿಶ್)

Answer: A) Brown | ಕಂದು (ಬ್ರೌನ್)

9. Which key is useful for fitting on tapered shafts? | ಮೊನಚಾದ (ಟೇಪರ್) ಶಾಫ್ಟ್‌ಗಳಲ್ಲಿ ಅಳವಡಿಸಲು ಯಾವ ಕೀಲಿಯು ಉಪಯುಕ್ತವಾಗಿದೆ?

A) Gib head key | ಗಿಬ್ ಹೆಡ್ ಕೀ B) Feather key | ಫೆದರ್ ಕೀ
C) Woodruff key | ವುಡ್‌ರಫ್ ಕೀ D) Flat saddle key | ಫ್ಲಾಟ್ ಸ್ಯಾಡಲ್ ಕೀ

Answer: C) Woodruff key | ವುಡ್‌ರಫ್ ಕೀ

10. What is the name of the instrument shown in the figure? | ಚಿತ್ರದಲ್ಲಿ ತೋರಿಸಿರುವ ಉಪಕರಣದ ಹೆಸರೇನು?

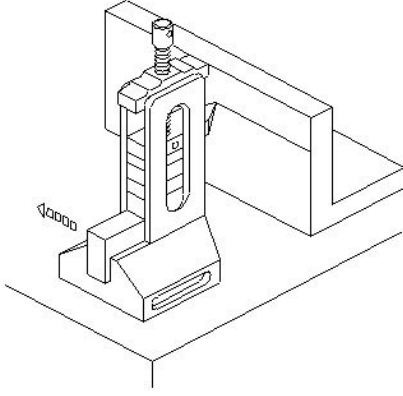

A) Depth vernier gauge | ಡೆಪ್ತ್ ವರ್ನಿಯರ್ ಗೇಜ್ B) Clamp type height gauge | ಕ್ಲಾಂಪ್ ಟೈಪ್ ಹೈಟ್ ಗೇಜ್
C) Vernier height gauge | ವರ್ನಿಯರ್ ಹೈಟ್ ಗೇಜ್ D) Height gauge with slip gauge holder | ಸ್ಲಿಪ್ ಗೇಜ್ ಹೋಲ್ಡರ್ನೊಂದಿಗಿನ ಹೈಟ್ ಗೇಜ್

Answer: D) Height gauge with slip gauge holder | ಸ್ಲಿಪ್ ಗೇಜ್ ಹೋಲ್ಡರ್ನೊಂದಿಗಿನ ಹೈಟ್ ಗೇಜ್

11. What is the use of frosting operation? | ಫ್ರಾಸ್ಟಿಂಗ್ ಕಾರ್ಯಾಚರಣೆಯ ಬಳಕೆ ಏನು?

A) To increase the oil retention on milled surfaces | ಮಿಲ್ ಮೇಲ್ಮೈಗಳಲ್ಲಿ ತೈಲ ಧಾರಣವನ್ನು ಹೆಚ್ಚಿಸುವುದು
B) To decrease the oil retention on scraped surfaces | ಸ್ರಾಪ್ ಮಾಡಿದ ಮೇಲ್ಮೈಗಳಲ್ಲಿ ತೈಲ ಧಾರಣವನ್ನು ಕಡಿಮೆ ಮಾಡುವುದು
C) To increase the oil retention on scraped surfaces | ಸ್ರಾಪ್ ಮಾಡಿದ ಮೇಲ್ಮೈಗಳಲ್ಲಿ ತೈಲ ಧಾರಣವನ್ನು ಹೆಚ್ಚಿಸುವುದು
D) To decrease the oil retention on milled surfaces | ಮಿಲ್ ಮೇಲ್ಮೈಗಳಲ್ಲಿ ತೈಲ ಧಾರಣವನ್ನು ಕಡಿಮೆ ಮಾಡುವುದು

Answer: C) To increase the oil retention on scraped surfaces | ಸ್ರಾಪ್ ಮಾಡಿದ ಮೇಲ್ಮೈಗಳಲ್ಲಿ ತೈಲ ಧಾರಣವನ್ನು ಹೆಚ್ಚಿಸುವುದು

12. Which method of surface hardening is done in a heated salt bath? | ಹೀಟೆಡ್ ಸಾಲ್ ಬಾತ್‌ನಲ್ಲಿ ಸರ್ಫಿಸ್ ಹಾರ್ಡೆನಿಂಗ್‌ನ ಯಾವ ವಿಧಾನವನ್ನು ಮಾಡಲಾಗುತ್ತದೆ?

A) Liquid carburising | ಲಿಕ್ವಿಡ್ ಕಾರ್ಬುರೈಸಿಂಗ್ B) Pack carburising | ಪ್ಯಾಕ್ ಕಾರ್ಬುರೈಸಿಂಗ್

C) Flame hardening | ಫ್ಲೇಮ್ ಹಾರ್ಡೆನಿಂಗ್ D) Gas carburising | ಗ್ಯಾಸ್ ಕಾರ್ಬುರೈಸಿಂಗ್

Answer: A) Liquid carburising | ಲಿಕ್ವಿಡ್ ಕಾರ್ಬುರೈಸಿಂಗ್

13. What is the advantage of using a pair of special jaws in slip gauge holder? | ಸ್ಲಿಪ್ ಗೇಜ್ ಹೋಲ್ಡರ್‌ನಲ್ಲಿ ಒಂದು ಜೋಡಿ ವಿಶೇಷ ಜಾಗಗಳನ್ನು ಬಳಸುವುದರಿಂದ ಏನು ಪ್ರಯೋಜನ?

A) To measure the external & internal dimensions | ಬಾಹ್ಯ ಮತ್ತು ಆಂತರಿಕ ಆಯಾಮಗಳನ್ನು (ಡೈಮೆನ್ಷನ್) ಅಳೆಯಲು
B) To measure the angular dimensions | ಕೋನೀಯ ಆಯಾಮಗಳನ್ನು (ಆಂಗುಲರ್ ಡೈಮೆನ್ಷನ್) ಅಳೆಯಲು
C) To measure the steps | ಆಂತರಿಕ ಆಯಾಮಗಳನ್ನು (ಡೈಮೆನ್ಷನ್) ಅಳೆಯಲು
D) To measure the height | ಬಾಹ್ಯ ಆಯಾಮಗಳನ್ನು (ಡೈಮೆನ್ಷನ್) ಅಳೆಯಲು

Answer: A) To measure the external & internal dimensions | ಬಾಹ್ಯ ಮತ್ತು ಆಂತರಿಕ ಆಯಾಮಗಳನ್ನು (ಡೈಮೆನ್ಷನ್) ಅಳೆಯಲು

14. Which grade slip gauge is used for precision tool room applications? | ನಿಖರವಾದ ಟೂಲ್ ರೂಮ್ ಅಪ್ಲಿಕೇಶನ್‌ಗಳಿಗಾಗಿ ಯಾವ ದರ್ಜೆಯ ಸ್ಲಿಪ್ ಗೇಜ್ ಅನ್ನು ಬಳಸಲಾಗುತ್ತದೆ?

A) Grade II | ಗ್ರೇಡ್ II B) Grade I | ಗ್ರೇಡ್ I
C) Grade 0 | ಗ್ರೇಡ್ 0 D) Grade 00 | ಗ್ರೇಡ್ 00

Answer: B) Grade I | ಗ್ರೇಡ್ I

15. What is the purpose of key? | ಕೀಲಿಯ ಉದ್ದೇಶವೇನು?

A) To lock the assembly part | ಅಸೆಂಬ್ಲಿ ಭಾಗವನ್ನು ಲಾಕ್ ಮಾಡಲು
B) For assembly purpose | ಅಸೆಂಬ್ಲಿ ಉದ್ದೇಶಕ್ಕಾಗಿ
C) To transmit torque | ಟಾರ್ಕ್ ಅನ್ನು ರವಾನಿಸಲು
D) To permit clearance between mating parts | ಮೇಟಿಂಗ್ ಭಾಗಗಳ ನಡುವೆ ಕ್ಲಿಯರೆನ್ಸ್ ಅನುಮತಿಸಲು

Answer: C) To transmit torque | ಟಾರ್ಕ್ ಅನ್ನು ರವಾನಿಸಲು

16. What is the name of the screw shown in the figure? | ಚಿತ್ರದಲ್ಲಿ ತೋರಿಸಿರುವ ಸ್ಕ್ರೂ ಹೆಸರೇನು?

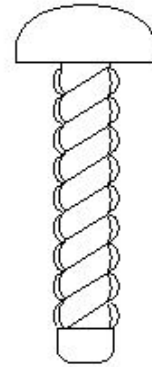

A) Grub screw | ಗ್ರಬ್ ತಿರುಪು B) Self tapping screw | ಸೆಲ್ಫ್ ಟ್ಯಾಪಿಂಗ್ ಸ್ಕ್ರೂ
C) Thread cutting screw | ಥ್ರೆಡ್ ಕತ್ತರಿಸುವ ತಿರುಪು D) Drive screw | ಡ್ರೈವ್ ತಿರುಪು

Answer: D) Drive screw | ಡ್ರೈವ್ ತಿರುಪು

17. What is the name of the nut shown in the figure? | ಚಿತ್ರದಲ್ಲಿ ತೋರಿಸಿರುವ ನಟಿನ ಹೆಸರೇನು?

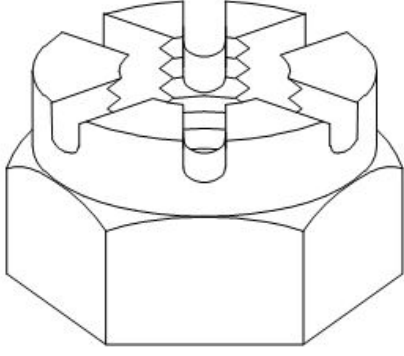

- A) Castle nut | ಕ್ಯಾಸಲ್ ನಟ್ B) Slotted nut | ಸ್ಲಾಟ್ಡ್ ನಟ್
C) T - Nut | ಟಿ - ನಟ್ D) Cap nut | ಕ್ಯಾಪ್ ನಟ್

Answer: A) Castle nut | ಕ್ಯಾಸಲ್ ನಟ್

18. What is the purpose of normalising? | ನಾರ್ಮಲೈಸಿಂಗ್‌ನ ಉದ್ದೇಶವೇನು?

- A) To increase wear resistance | ಸವೆತ ಪ್ರತಿರೋಧವನ್ನು ಹೆಚ್ಚಿಸಲು
B) For developing high hardness | ಹೆಚ್ಚಿನ ಗಡಸುತನವನ್ನು ಅಭಿವೃದ್ಧಿಪಡಿಸುವುದಕ್ಕಾಗಿ
C) To remove stress and strain | ಸ್ಟ್ರೆಸ್ ಮತ್ತು ಸ್ಟ್ರೇನ್ ತೆಗೆದುಹಾಕಲು
D) For adding cutting ability | ಕತ್ತರಿಸುವ ಸಾಮರ್ಥ್ಯವನ್ನು ಸೇರಿಸುವುದಕ್ಕಾಗಿ

Answer: C) To remove stress and strain | ಸ್ಟ್ರೆಸ್ ಮತ್ತು ಸ್ಟ್ರೇನ್ ತೆಗೆದುಹಾಕಲು

19. What is the use of grade 00 accuracy slip gauges? | ಗ್ರೇಡ್ 00 ನಿಖರತೆಯ ಸ್ಲಿಪ್ ಗೇಜ್‌ಗಳ ಬಳಕೆ ಏನು?

- A) Tool room applications | ಟೂಲ್ ರೂಮ್ ಅಪ್ಲಿಕೇಶನ್‌ಗಳು
B) Inspection grade | ತಪಾಸಣೆ ದರ್ಜೆ
C) Calibration grade | ಮಾಪನಾಂಕ ನಿರ್ಣಯ ದರ್ಜೆ
D) General workshop applications | ಸಾಮಾನ್ಯ ಕಾರ್ಯಾಗಾರದ ಅನ್ವಯಗಳು

Answer: C) Calibration grade | ಮಾಪನಾಂಕ ನಿರ್ಣಯ ದರ್ಜೆ

20. What is marked as 'X' shown in the figure? | ಚಿತ್ರದಲ್ಲಿ ತೋರಿಸಿರುವ 'X' ಎಂದು ಗುರುತಿಸಲಾದ ಭಾಗದ ಹೆಸರೇನು?

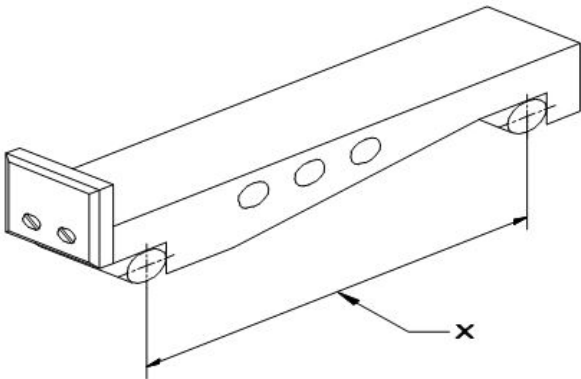

- A) Width | ಅಗಲ B) Contact rollers | ಕಾಂಟ್ಯಾಕ್ಟ್ ರೋಲರುಗಳು

- C) Drilled holes | ಕೊರೆದ ರಂಧ್ರಗಳು (ಡ್ರಿಲ್ ಹೋಲ್ಸ್) D) Length of sine bar | ಸೈನ್ ಬಾರ್‌ನ ಉದ್ದ

Answer: D) Length of sine bar | ಸೈನ್ ಬಾರ್‌ನ ಉದ್ದ

21. What is used for placing the instruments during working? | ಕೆಲಸದ ಸಮಯದಲ್ಲಿ ಉಪಕರಣಗಳನ್ನು ಇರಿಸಲು ಏನು ಬಳಸಲಾಗುತ್ತದೆ?

- A) Cloth | ಬಟ್ಟೆ B) Steel sheet | ಸ್ಟೀಲ್ ಶೀಟ್
C) Felt pad | ಫೆಲ್ಟ್ ಪ್ಯಾಡ್ D) Wooden blank | ಮರದ ಬ್ಲಾಂಕ್

Answer: C) Felt pad | ಫೆಲ್ಟ್ ಪ್ಯಾಡ್

22. What is used to achieve faster rate of cooling in the quenching process? | ಕ್ವೆನ್ಚಿಂಗ್ ಪ್ರಕ್ರಿಯೆಯಲ್ಲಿ ವೇಗವಾಗಿ ತಂಪಾಗಿಸುವಿಕೆಯನ್ನು ಸಾಧಿಸಲು ಏನು ಬಳಸಲಾಗುತ್ತದೆ?

- A) Air | ಗಾಳಿ B) Water | ನೀರು
C) Brine solution | ಉಪ್ಪುನೀರಿನ ದ್ರಾವಣ D) Oil | ತೈಲ

Answer: C) Brine solution | ಉಪ್ಪುನೀರಿನ ದ್ರಾವಣ

23. What is the use of Taly - Surf? | ಟ್ಯಾಲಿ - ಸರ್ಫ್‌ನ ಉಪಯೋಗವೇನು?

- A) To measure parallelism | ಸಮಾನಾಂತರತೆಯನ್ನು ಅಳೆಯುವುದು B) To measure angle | ಕೋನವನ್ನು ಅಳೆಯುವುದು
C) To measure surface texture | ಸರ್ಫೇಸ್ ವಿನ್ಯಾಸವನ್ನು ಅಳೆಯುವುದು D) To measure flatness | ಸಮತಲತೆಯನ್ನು ಅಳೆಯುವುದು

Answer: C) To measure surface texture | ಸರ್ಫೇಸ್ ವಿನ್ಯಾಸವನ್ನು ಅಳೆಯುವುದು

24. What is the name of the part of adjustable spanner marked as 'X' shown in the figure? | ಚಿತ್ರದಲ್ಲಿ ತೋರಿಸಿರುವ 'X' ಎಂದು ಗುರುತಿಸಲಾದ ಅಡ್ಜಸ್ಟಬಲ್ ಸ್ಪ್ಯಾನರ್‌ನ ಭಾಗದ ಹೆಸರೇನು?

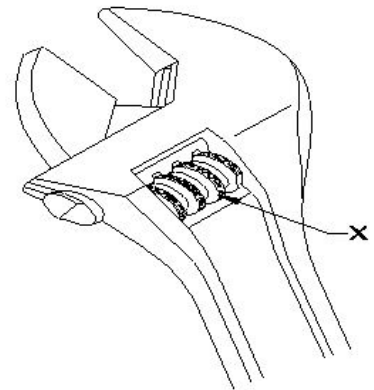

- A) Handle | ಹ್ಯಾಂಡಲ್ B) Movable jaw | ಮುಮೆಬಲ್ ಜಾ
C) Stationary jaw | ಸ್ಟೇಷನರಿ ಜಾ D) Knurl | ನರ್ಲ್

Answer: D) Knurl | ನರ್ಲ್

25. Which is used to clean the slip gauge? | ಸ್ಲಿಪ್ ಗೇಜ್ ಅನ್ನು ಸ್ವಚ್ಛಗೊಳಿಸಲು ಯಾವುದನ್ನು ಬಳಸಲಾಗುತ್ತದೆ?

- A) Kerosene | ಸೀಮೆಎಣ್ಣೆ
B) Carbon tetrachloride | ಕಾರ್ಬನ್ ಟೆಟ್ರಾ ಕ್ಲೋರೈಡ್
C) Wax | ವ್ಯಾಕ್ಸ್
D) Soluble oil | ಕರಗುವ ತೈಲ

Answer: B) Carbon tetrachloride | ಕಾರ್ಬನ್ ಟೆಟ್ರಾ ಕ್ಲೋರೈಡ್

26. Which finishing operation is performed by the tool that rotates and reciprocates simultaneously? | ಏಕಕಾಲದಲ್ಲಿ ತಿರುಗುವ ಮತ್ತು ಪರಸ್ಪರ ವಿನ್ಯಾಸವನ್ನು ಮಾಡುವ ಸಾಧನದಿಂದ ಯಾವ ಫಿನಿಷಿಂಗ್ ಆಪರೇಷನ್ ನಡೆಸಲಾಗುತ್ತದೆ?

- A) Grinding | ಗ್ರೈಂಡಿಂಗ್
B) Drilling | ಡ್ರಿಲ್ಲಿಂಗ್
C) Honing | ಹೊನಿಂಗ್
D) Lapping | ಲಾಪ್ಪಿಂಗ್

Answer: C) Honing | ಹೊನಿಂಗ್

27. What is the taper ratio of Gib head key way? | ಗಿಬ್ ಹೆಡ್ ಕೀ ವೇ ಟೇಪರ್ ರೇಶಿಯೋ ಏನು?

- A) 1:100
B) 1:20
C) 1:50
D) 1:19

Answer: A) 1:100

28. What is the effect of tempering on cutting tool? | ಕತ್ತರಿಸುವ ಉಪಕರಣದ (ಕಟಿಂಗ್ ಟೂಲ್) ಮೇಲೆ ಹದಗೊಳಿಸುವಿಕೆಯ (ಟೆಂಪರಿಂಗ್) ಪರಿಣಾಮವೇನು?

- A) Regulates the toughness | ಬಿಗಿತವನ್ನು ನಿಯಂತ್ರಿಸುತ್ತದೆ
B) Increases the ductility | ಡಕ್ಟಿಲಿಟಿ ಹೆಚ್ಚಿಸುತ್ತದೆ
C) Improves the machinability | ಮಷಿನ್‌ಬಿಲಿಟಿ ಸುಧಾರಿಸುತ್ತದೆ
D) Increases the hardness | ಗಡಸುತನವನ್ನು ಹೆಚ್ಚಿಸುತ್ತದೆ

Answer: A) Regulates the toughness | ಬಿಗಿತವನ್ನು ನಿಯಂತ್ರಿಸುತ್ತದೆ

29. What is the name of the file shown in the figure? | ಚಿತ್ರದಲ್ಲಿ ತೋರಿಸಿರುವ ಫೈಲ್‌ನ ಹೆಸರೇನು?

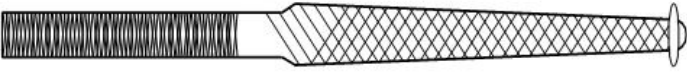

- A) Warding file | ವಾರ್ಡಿಂಗ್ ಫೈಲ್
B) Swiss pattern file | ಸ್ವಿಸ್ ಮಾದರಿ ಫೈಲ್
C) Pillar file | ಪಿಲ್ಲರ್ ಫೈಲ್
D) Dread naught file | ಡ್ರೆಡ್ ನಾಟ್ ಫೈಲ್

Answer: B) Swiss pattern file | ಸ್ವಿಸ್ ಮಾದರಿ ಫೈಲ್

30. What is the name of the instrument that measures surface quality shown in the figure? | ಚಿತ್ರದಲ್ಲಿ ತೋರಿಸಿರುವ ಮೇಲ್ಮೈ (ಸರ್ಫೇಸ್) ಗುಣಮಟ್ಟವನ್ನು ಅಳೆಯುವ ಉಪಕರಣದ ಹೆಸರೇನು?

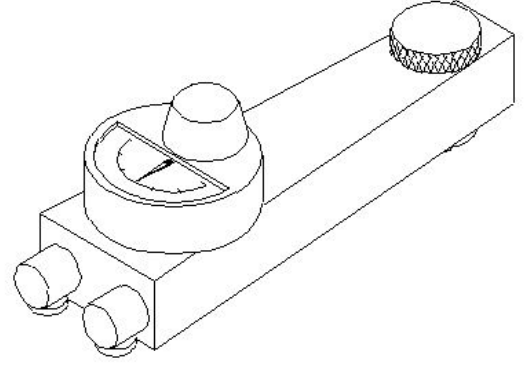

- A) Electrical surface indicator | ಎಲೆಕ್ಟ್ರಿಕಲ್ ಸರ್ಫೇಸ್ ಇಂಡಿಕೇಟರ್
B) Electronic surface indicator | ಎಲೆಕ್ಟ್ರಾನಿಕ್ ಸರ್ಫೇಸ್ ಇಂಡಿಕೇಟರ್
C) Dial test indicator | ಡಯಲ್ ಟೆಸ್ಟ್ ಇಂಡಿಕೇಟರ್
D) Mechanical surface indicator | ಮೆಕ್ಯಾನಿಕಲ್ ಸರ್ಫೇಸ್ ಇಂಡಿಕೇಟರ್

Answer: D) Mechanical surface indicator | ಮೆಕ್ಯಾನಿಕಲ್ ಸರ್ಫೇಸ್ ಇಂಡಿಕೇಟರ್

31. What is the use of round key in assembly? | ಅಸೆಂಬ್ಲಿಯಲ್ಲಿ ರೌಂಡ್ ಕೀಯ ಬಳಕೆ ಏನು?

- A) Slide along the shaft | ಶಾಫ್ಟ್ ಉದ್ದಕ್ಕೂ ಸ್ಲೈಡ್ ಮಾಡಲು
B) Unidirectional torque | ಏಕಮುಖ ಟಾರ್ಕ್
C) High torque | ಹೆಚ್ಚಿನ ಟಾರ್ಕ್
D) Secure the component with light torque | ಹಗುರ ಟಾರ್ಕ್‌ನೊಂದಿಗೆ ಕಾಂಪೋನೆಂಟ್‌ನ್ನು ಸುರಕ್ಷಿತಗೊಳಿಸಲು

Answer: D) Secure the component with light torque | ಹಗುರ ಟಾರ್ಕ್‌ನೊಂದಿಗೆ ಕಾಂಪೋನೆಂಟ್‌ನ್ನು ಸುರಕ್ಷಿತಗೊಳಿಸಲು

32. Which term refers to the operation of joining the slip gauges together for building up sizes? | ಗಾತ್ರಗಳನ್ನು ನಿರ್ಮಿಸಲು ಸ್ಲಿಪ್ ಗೇಜ್‌ಗಳನ್ನು ಒಟ್ಟಿಗೆ ಸೇರಿಸುವ ಕಾರ್ಯಾಚರಣೆಯನ್ನು ಹೆಸರಿಸಿ.

- A) Wringing | ರಿಂಗಿಂಗ್
B) Polishing | ಪಾಲಿಶಿಂಗ್
C) Honing | ಹಾನಿಂಗ್
D) Lapping | ಲಾಪ್ಪಿಂಗ್

Answer: A) Wringing | ರಿಂಗಿಂಗ್

33. What is the name of the gauge shown in the figure? | ಚಿತ್ರದಲ್ಲಿ ತೋರಿಸಿರುವ ಗೇಜ್‌ನ ಹೆಸರೇನು?

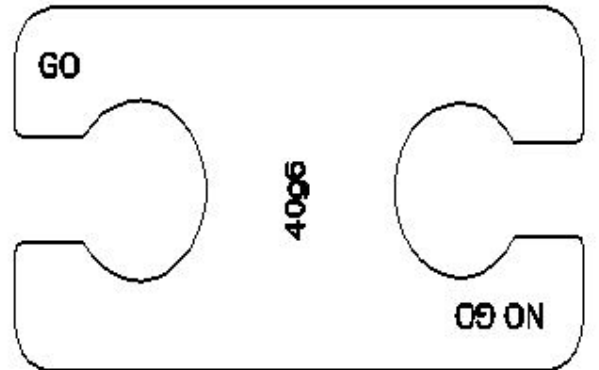

- A) Snap gauge | ಸ್ನಾಪ್ ಗೇಜ್
B) Taper gauge | ಟೇಪರ್ ಗೇಜ್

C) Progressive plug gauge | ಡಬಲ್ ಎಂಡ್ ಪ್ಲಗ್ ಗೇಜ್
D) Double end plug gauge | ಡಬಲ್ ಎಂಡ್ ಪ್ಲಗ್ ಗೇಜ್

Answer: A) Snap gauge | ಸ್ನಾಪ್ ಗೇಜ್

34. Which file is used for silversmith's work? | ಭಿಲ್ಮೆಯ ಅಕ್ಕಸಾಲಿಗ (ಸಿಲ್ವ್‌ಸ್ಮಿತ್) ಕೆಲಸಕ್ಕೆ ಯಾವ ಫೈಲ್ ಅನ್ನು ಬಳಸಲಾಗುತ್ತದೆ?

- A) Pillar file | ಪಿಲ್ಲರ್ ಫೈಲ್
B) Warding file | ವಾರ್ಡಿಂಗ್ ಫೈಲ್
C) Riffler file | ರಿಫ್ಲರ್ ಫೈಲ್
D) Min saw file | ಮಿನ್ ಸಾ ಫೈಲ್

Answer: C) Riffler file | ರಿಫ್ಲರ್ ಫೈಲ್

35. What is the name of the key shown in the figure? | ಚಿತ್ರದಲ್ಲಿ ತೋರಿಸಿರುವ ಕೀ ಹೆಸರೇನು?

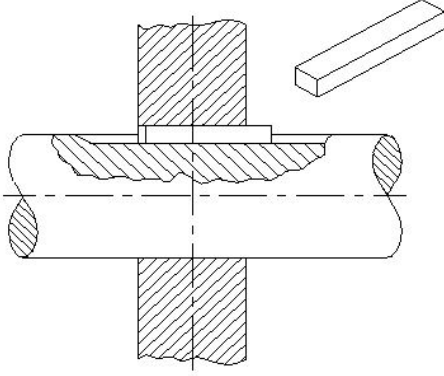

- A) Tapper sunk key | ಟೇಪರ್ ಸಂಕ್ ಕೀ
B) Gib head key | ಗಿಬ್ ಹೆಡ್ ಕೀ
C) Wood ruff key | ವುಡ್ ರಫ್ ಕೀ
D) Parallel sunk key | ಪ್ಯಾರಲಲ್ ಸಂಕ್ ಕೀ

Answer: D) Parallel sunk key | ಪ್ಯಾರಲಲ್ ಸಂಕ್ ಕೀ

36. What is the name of the key shown in the figure? | ಚಿತ್ರದಲ್ಲಿ ತೋರಿಸಿರುವ ಕೀಯ ಹೆಸರೇನು?

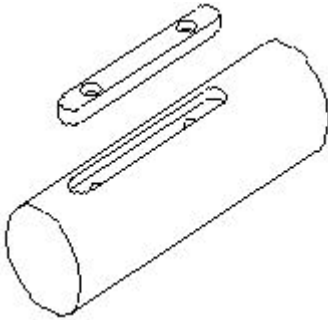

- A) Hollow saddle key | ಹಾಲೊ ಸ್ಯಾಡಲ್ ಕೀ
B) Sunk key | ಸಂಕ್ ಕೀ
C) Feather key | ಫೆದರ್ ಕೀ
D) Flat saddle key | ಫ್ಲಾಟ್ ಸ್ಯಾಡಲ್ ಕೀ

Answer: C) Feather key | ಫೆದರ್ ಕೀ

37. What is the name of the structure if hot steel is rapidly cooled? | ಬಿಸಿ ಉಕ್ಕನ್ನು (ಸ್ಟೀಲ್) ತ್ವರಿತವಾಗಿ ತಂಪಾಗಿಸಿದರೆ ರಚನೆಯ (ಸ್ಟ್ರಕ್ಚರ್) ಹೆಸರೇನು?

- A) Austenite | ಆಸ್ಟೆನೈಟ್
B) Pearlite | ಪರ್ಲೈಟ್
C) Ferrite | ಫೆರೈಟ್
D) Martensite | ಮಾರ್ಟೆನ್ಸೈಟ್

Answer: D) Martensite | ಮಾರ್ಟೆನ್ಸೈಟ್

38. What is the result of lap being harder than the workpiece? | ಲ್ಯಾಪ್ ವರ್ಕ್‌ಪೀಸ್‌ಗಿಂತ ಗಟ್ಟಿಯಾಗಿರುವುದರಿಂದ ಏನು ಪರಿಣಾಮ ಬೀರುತ್ತದೆ?

- A) Accuracy cannot be obtained | ನಿಖರತೆ ಪಡೆಯಲಾಗುವುದಿಲ್ಲ
B) Workpiece will cut the lap | ವರ್ಕ್‌ಪೀಸ್ ಲ್ಯಾಪ್ ಅನ್ನು ಕತ್ತರಿಸುತ್ತದೆ
C) Lapping operation leaves high spots | ಲ್ಯಾಪಿಂಗ್ ಅಪರೇಷನ್‌ನಲ್ಲಿ ಹೆಚ್ಚಿನ ಕಲೆಗಳನ್ನು ಬಿಡುತ್ತದೆ
D) Lap will cut the workpiece | ಲ್ಯಾಪ್ ವರ್ಕ್‌ಪೀಸ್ ಅನ್ನು ಕತ್ತರಿಸುತ್ತದೆ

Answer: B) Workpiece will cut the lap | ವರ್ಕ್‌ಪೀಸ್ ಲ್ಯಾಪ್ ಅನ್ನು ಕತ್ತರಿಸುತ್ತದೆ

39. Which instrument is used in measuring the external diameter shown in the figure? | ಚಿತ್ರದಲ್ಲಿ ತೋರಿಸಿರುವ ಬಾಹ್ಯ ವ್ಯಾಸವನ್ನು (ಎಕ್ಸ್‌ಟರ್ನಲ್ ಡಯಾಮೀಟರ್) ಅಳೆಯಲು ಯಾವ ಸಾಧನವನ್ನು ಬಳಸಲಾಗುತ್ತದೆ?

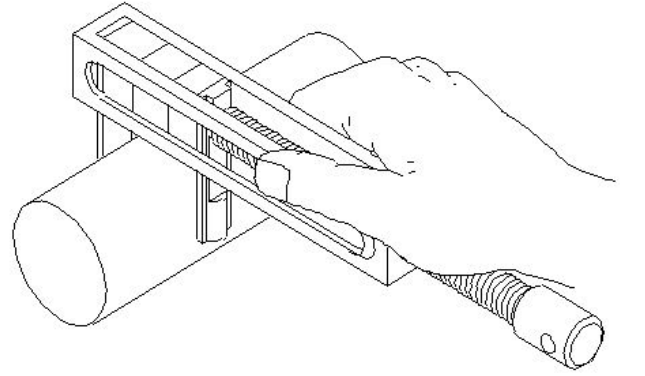

- A) Outside caliper | ಔಟ್‌ಸೈಡ್ ಕ್ಯಾಲಿಪರ್
B) Pair of special jaws by using slip gauge | ಸ್ಲಿಪ್ ಗೇಜ್ ಅನ್ನು ಬಳಸಿಕೊಂಡು ವಿಶೇಷ ಜಾಸ್‌ಗಳ ಜೋಡಿ
C) Vernier caliper | ವೆರ್ನಿಯರ್ ಕ್ಯಾಲಿಪರ್
D) Parallel leg caliper | ಸಮಾನಾಂತರ ಲೆಗ್ ಕ್ಯಾಲಿಪರ್

Answer: B) Pair of special jaws by using slip gauge | ಸ್ಲಿಪ್ ಗೇಜ್ ಅನ್ನು ಬಳಸಿಕೊಂಡು ವಿಶೇಷ ಜಾಸ್‌ಗಳ ಜೋಡಿ

40. Which heat treatment process affects the strength, toughness and ductility of steel? | ಯಾವ ಶಾಖ ಚಿಕಿತ್ಸೆ (ಹೀಟ್ ಟ್ರೀಟ್ಮೆಂಟ್) ಪ್ರಕ್ರಿಯೆಯು ಉಕ್ಕಿನ ಶಕ್ತಿ, ಗಟ್ಟಿತನ ಮತ್ತು ಡಕ್ಟಿಲಿಟಿ ಮೇಲೆ ಪರಿಣಾಮ ಬೀರುತ್ತದೆ?

- A) Normalising | ನಾರ್ಮಲೈಸಿಂಗ್
B) Tempering | ಟೆಂಪರಿಂಗ್
C) Hardening | ಹಾರ್ಡೆನಿಂಗ್
D) Annealing | ಅನಿಲಿಂಗ್

Answer: C) Hardening | ಹಾರ್ಡೆನಿಂಗ್

41. What is the name of the file shown in the figure? | ಚಿತ್ರದಲ್ಲಿ ತೋರಿಸಿರುವ ಫೈಲ್‌ನ ಹೆಸರೇನು?

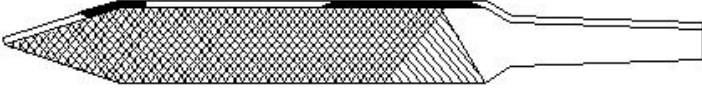

- A) Pillar file | ಪಿಲ್ಲರ್ ಫೈಲ್
B) Warding file | ವಾರ್ಡಿಂಗ್ ಫೈಲ್
C) Dread naught file | ಡ್ರೆಡ್ ನಾಟ್ ಫೈಲ್
D) Swiss pattern file | ಸ್ವಿಸ್ ಮಾದರಿ ಫೈಲ್

Answer: B) Warding file | ವಾರ್ಡಿಂಗ್ ಫೈಲ್

42. What is the purpose of slit provided in the lapping tool? | ಲ್ಯಾಪಿಂಗ್ ಉಪಕರಣದಲ್ಲಿ ಒದಗಿಸಲಾದ ಸ್ಲಿಟ್ ಉದ್ದೇಶವೇನು?

- A) To adjust the sleeve | ಸ್ಲೀವ್‌ಅನ್ನು ಅಡ್ಜಸ್ಟ್ ಮಾಡಲು
B) For expansion | ವಿಸ್ತರಣೆಗೆ
C) For clearance | ಕ್ಲಿಯರೆನ್ಸ್‌ಗೆ
D) To retain abrasive | ಅಬ್ರೆಸಿವ್‌ಅನ್ನು ಉಳಿಸಿಕೊಳ್ಳಲು

Answer: B) For expansion | ವಿಸ್ತರಣೆಗೆ

43. What is known as 0.84% carbon steel? | 0.84% ಕಾರ್ಬನ್ ಸ್ಟೀಲ್ ಎಂದು ಏನನ್ನು ಕರೆಯುತ್ತಾರೆ?

- A) Ferrite | ಫೆರೈಟ್
B) Pearlite steel | ಪೆರ್ಲೈಟ್ ಸ್ಟೀಲ್
C) Hypereutectoid | ಹೈಪರ್‌ಯುಟೆಕ್ಟಾಯ್ಡ್
D) Cementite | ಸಿಮೆಂಟೈಟ್

Answer: B) Pearlite steel | ಪೆರ್ಲೈಟ್ ಸ್ಟೀಲ್

44. Which type of abrasive is used in honing cast iron and non-ferrous materials? | ಕಾಸ್ಟ್ ಐರನ್ ಮತ್ತು ನಾನ್-ಫೆರಸ್ ವಸ್ತುಗಳನ್ನು ಹೊನಿಂಗ್ ಮಾಡಲು ಯಾವ ರೀತಿಯ ಅಬ್ರೆಸಿವ್‌ಅನ್ನು ಬಳಸಲಾಗುತ್ತದೆ?

- A) Aluminium oxide | ಅಲ್ಯೂಮಿನಿಯಂ ಆಕ್ಸೈಡ್
B) Boron carbide | ಬೋರಾನ್ ಕಾರ್ಬೈಡ್
C) Silicon carbide | ಸಿಲಿಕಾನ್ ಕಾರ್ಬೈಡ್
D) Diamond | ಡೈಮಂಡ್

Answer: C) Silicon carbide | ಸಿಲಿಕಾನ್ ಕಾರ್ಬೈಡ್

45. Which surface is being lapped using the split bush shown in the figure? | ಚಿತ್ರದಲ್ಲಿ ತೋರಿಸಿರುವ ಸ್ಲಿಟ್ ಬುಷ್ ಅನ್ನು ಬಳಸಿಕೊಂಡು ಯಾವ ಸರ್ಫಿಸನ್ನು ಲ್ಯಾಪ್ ಮಾಡಲಾಗುತ್ತಿದೆ?

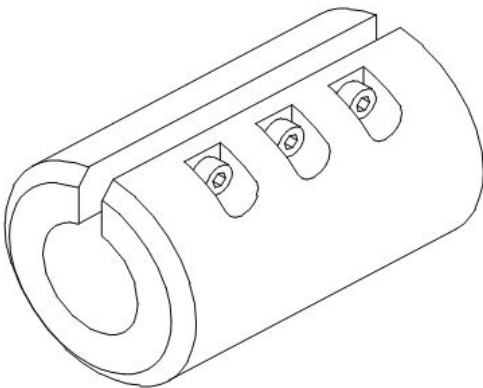

- A) Flat surface | ಪ್ಲಾಟ್ ಸರ್ಫಿಸ್
B) Internal cylindrical surface | ಇಂಟರ್ನಲ್ ಸಿಲಿಂಡ್ರಿಕಲ್ ಸರ್ಫಿಸ್

- C) External taper surface | ಎಕ್ಸ್‌ಟರ್ನಲ್ ಟೀಪರ್ ಸರ್ಫಿಸ್
D) External cylindrical surface | ಎಕ್ಸ್‌ಟರ್ನಲ್ ಸಿಲಿಂಡ್ರಿಕಲ್ ಸರ್ಫಿಸ್

Answer: D) External cylindrical surface | ಎಕ್ಸ್‌ಟರ್ನಲ್ ಸಿಲಿಂಡ್ರಿಕಲ್ ಸರ್ಫಿಸ್

46. What is checked using a template? | ಟೆಂಪ್ಲೇಟ್ ಬಳಸಿ ಏನು ಪರಿಶೀಲಿಸಲಾಗುತ್ತದೆ?

- A) Hole size | ಹೋಲ್‌ನ ಗಾತ್ರವನ್ನು ಪರಿಶೀಲಿಸಲು
B) Diameter of shaft | ಶಾಫ್ಟ್ ವ್ಯಾಸವನ್ನು (ಡಯಾಮೀಟರ್) ಪರಿಶೀಲಿಸಲು
C) Contour profile of a workpiece | ವರ್ಕ್‌ಪೀಸ್‌ನ ಬಾಹ್ಯರೇಖೆಯ ಪ್ರೊಫೈಲ್ ಅನ್ನು ಪರಿಶೀಲಿಸಲು
D) Pitch of holes | ಹೋಲ್‌ಗಳ ಪಿಚ್ ಅನ್ನು ಪರಿಶೀಲಿಸಲು

Answer: C) Contour profile of a workpiece | ವರ್ಕ್‌ಪೀಸ್‌ನ ಬಾಹ್ಯರೇಖೆಯ ಪ್ರೊಫೈಲ್ ಅನ್ನು ಪರಿಶೀಲಿಸಲು

47. Which file that has sharp and parallel teeth is used on soft and non-metallic materials? | ಮೃದುವಾದ ಮತ್ತು ಲೋಹವಲ್ಲದ ವಸ್ತುಗಳಲ್ಲಿ ಚೂಪಾದ ಮತ್ತು ಸಮಾನಾಂತರ (ಪ್ಯಾರಲಲ್) ಹಲ್ಲುಗಳನ್ನು ಹೊಂದಿರುವ ಯಾವ ಫೈಲ್ ಅನ್ನು ಬಳಸಲಾಗುತ್ತದೆ?

- A) Pillar file | ಪಿಲ್ಲರ್ ಫೈಲ್
B) Warding file | ವಾರ್ಡಿಂಗ್ ಫೈಲ್
C) Tinker file | ಟಿಂಕರ್ ಫೈಲ್
D) Dread naught file | ಡ್ರೆಡ್ ನಾಟ್ ಫೈಲ್

Answer: D) Dread naught file | ಡ್ರೆಡ್ ನಾಟ್ ಫೈಲ್

48. What is carried out to produce a brighter and smoother deposit in electroplating? | ಎಲೆಕ್ಟ್ರೋಪ್ಲೇಟಿಂಗ್‌ನಲ್ಲಿ ಪ್ರಕಾಶಮಾನವಾದ ಮತ್ತು ಮೃದುವಾದ ಡೆಪಾಸಿಟ್ ಉತ್ಪಾದಿಸಲು ಏನು ನಡೆಸಲಾಗುತ್ತದೆ?

- A) High voltage | ಅಧಿಕ ವೋಲ್ಟೇಜ್
B) Low current density | ಲೋ ಕರೆಂಟ್ ಡೆನ್ಸಿಟಿ
C) Low voltage | ಕಡಿಮೆ ವೋಲ್ಟೇಜ್
D) High current density | ಹೈ ಕರೆಂಟ್ ಡೆನ್ಸಿಟಿ

Answer: D) High current density | ಹೈ ಕರೆಂಟ್ ಡೆನ್ಸಿಟಿ

49. Which grade of slip gauge is used for inspection? | ತಪಾಸಣೆಗಾಗಿ ಯಾವ ದರ್ಜೆಯ ಸ್ಲಿಪ್ ಗೇಜ್ ಅನ್ನು ಬಳಸಲಾಗುತ್ತದೆ?

- A) Grade '00' accuracy | ಗ್ರೇಡ್ 00 ನಿಖರತೆ (ಅಕ್ಕುರೆಸಿ)
B) Grade I accuracy | ಗ್ರೇಡ್ I ನಿಖರತೆ (ಅಕ್ಕುರೆಸಿ)
C) Grade II accuracy | ಗ್ರೇಡ್ II ನಿಖರತೆ (ಅಕ್ಕುರೆಸಿ)
D) Grade '0' accuracy | ಗ್ರೇಡ್ 0 ನಿಖರತೆ (ಅಕ್ಕುರೆಸಿ)

Answer: D) Grade '0' accuracy | ಗ್ರೇಡ್ 0 ನಿಖರತೆ (ಅಕ್ಕುರೆಸಿ)

50. Which grade of slip gauge is used in general workshop? | ಸಾಮಾನ್ಯ ಕಾರ್ಯಾಗಾರದಲ್ಲಿ ಯಾವ ದರ್ಜೆಯ ಸ್ಲಿಪ್ ಗೇಜ್ ಅನ್ನು ಬಳಸಲಾಗುತ್ತದೆ?

- A) Grade '00' accuracy | ಗ್ರೇಡ್ 00 ನಿಖರತೆ (ಅಕ್ಕುರೆಸಿ)
B) Grade '0' accuracy | ಗ್ರೇಡ್ 0 ನಿಖರತೆ (ಅಕ್ಕುರೆಸಿ)
C) Grade I accuracy | ಗ್ರೇಡ್ I ನಿಖರತೆ (ಅಕ್ಕುರೆಸಿ)
D) Grade II accuracy | ಗ್ರೇಡ್ II ನಿಖರತೆ (ಅಕ್ಕುರೆಸಿ)

Answer: D) Grade II accuracy | ಗ್ರೇಡ್ II ನಿಖರತೆ (ಅಕ್ಕುರೆಸಿ)

51. What is the height of slip gauge ($q = 25^\circ = 0.4226$)? | ಸ್ಲಿಪ್ ಗೇಜ್‌ನ ಎತ್ತರ ಎಷ್ಟು ($q = 25^\circ = 0.4226$)?

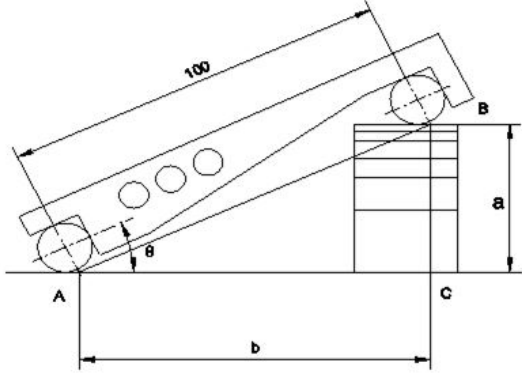

- A) 41.26 B) 43.26
C) 44.26 D) 42.26

Answer: D) 42.26

52. What is the name of the locking device shown in the figure? | ಚಿತ್ರದಲ್ಲಿ ತೋರಿಸಿರುವ ಲಾಕಿಂಗ್ ಸಾಧನದ ಹೆಸರೇನು?

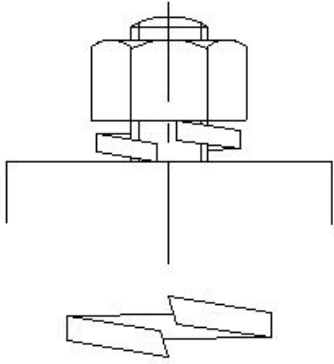

- A) Spring washer | ಸ್ಪ್ರಿಂಗ್ ವಾಷರ್ B) Locking plate | ಲಾಕ್ ಪ್ಲೇಟ್
C) Lock washer | ಲಾಕ್ ವಾಷರ್ D) Tab washer | ಟಾಬ್ ವಾಷರ್

Answer: A) Spring washer | ಸ್ಪ್ರಿಂಗ್ ವಾಷರ್

53. What is the soaking time allowed for 10 mm thickness steel during hardening? | ಹಾರ್ಡೆನಿಂಗ್ ಸಮಯದಲ್ಲಿ 10 ಮಿಮೀ ದಪ್ಪದ ಉಕ್ಕನ್ನು (ಸ್ಟೀಲ್) ನೆನೆಸುವ ಸಮಯ ಎಷ್ಟು?

- A) 6 minutes B) 5 minutes
C) 7 minutes D) 8 minutes

Answer: B) 5 minutes

54. Which is the hardest of all abrasive materials? | ಎಲ್ಲಾ ಅಬ್ರೇಸಿವ್ ವಸ್ತುಗಳಲ್ಲಿ ಯಾವುದು ಕಠಿಣವಾಗಿದೆ?

- A) Aluminium oxide | ಅಲ್ಯೂಮಿನಿಯಂ ಆಕ್ಸೈಡ್ B) Boron carbide | ಬೋರಾನ್ ಕಾರ್ಬೈಡ್
C) Silicon carbide | ಸಿಲಿಕಾನ್ ಕಾರ್ಬೈಡ್ D) Diamond | ಡೈಮಂಡ್

Answer: D) Diamond | ಡೈಮಂಡ್

55. Which file is used for finishing sharp corners? | ಚೂಪಾದ ಮೂಲೆಗಳನ್ನು ಫಿನಿಶಿಂಗ್ ಮಾಡಲು ಯಾವ ಫೈಲ್ ಅನ್ನು ಬಳಸಲಾಗುತ್ತದೆ?

- A) Warding file | ವಾರ್ಡಿಂಗ್ ಫೈಲ್ B) Pillar file | ಕಂಬದ ಫೈಲ್
C) Riffler file | ರಿಫ್ಲರ್ ಫೈಲ್ D) Barrette file | ಬ್ಯಾರೆಟ್ ಫೈಲ್

Answer: D) Barrette file | ಬ್ಯಾರೆಟ್ ಫೈಲ್

56. What is the use of air ratchet wrench? | ಏರ್ ರಾಟೆಟ್ ವ್ರೆಂಚ್ ಬಳಕೆ ಏನು?

- A) High speed and more torque | ಹೆಚ್ಚಿನ ವೇಗ ಮತ್ತು ಹೆಚ್ಚು ಟಾರ್ಕ್ B) High speed and less torque | ಹೆಚ್ಚಿನ ವೇಗ ಮತ್ತು ಕಡಿಮೆ ಟಾರ್ಕ್
C) Low speed | ಕಡಿಮೆ ವೇಗ D) More torque | ಹೆಚ್ಚು ಟಾರ್ಕ್

Answer: B) High speed and less torque | ಹೆಚ್ಚಿನ ವೇಗ ಮತ್ತು ಕಡಿಮೆ ಟಾರ್ಕ್

57. What is the use of riffler file? | ರಿಫ್ಲರ್ ಫೈಲ್‌ನ ಉಪಯೋಗವೇನು?

- A) Mould - making work | ಮೌಲ್ಡ್ ಮಾಡುವ ಕೆಲಸಗಳಿಗೆ B) Silversmith work | ಬೆಳ್ಳಿಯ ಅಕ್ಕಸಾಲಿಗ ಕೆಲಸಗಳಿಗೆ
C) Finishing sharp corners | ಚೂಪಾದ ಮೂಲೆಗಳನ್ನು ಫಿನಿಶಿಂಗ್ ಮಾಡಲು D) Lock repair | ಲಾಕ್ ದುರಸ್ತಿ

Answer: B) Silversmith work | ಬೆಳ್ಳಿಯ ಅಕ್ಕಸಾಲಿಗ ಕೆಲಸಗಳಿಗೆ

58. Which special file is used in narrow workpieces? | ಕಿರಿದಾದ ವರ್ಕ್‌ಪೀಸ್‌ಗಳಲ್ಲಿ ಯಾವ ವಿಶೇಷ ಫೈಲ್ ಅನ್ನು ಬಳಸಲಾಗುತ್ತದೆ?

- A) Square file | ಸ್ವೇರ್ ಫೈಲ್ B) Swiss pattern file | ಸ್ವಿಸ್ ಮಾದರಿ ಫೈಲ್
C) Dread naught file | ಡ್ರೇಡ್ ನಾಟ್ ಫೈಲ್ D) Pillar file | ಪಿಲ್ಲರ್ ಫೈಲ್

Answer: D) Pillar file | ಪಿಲ್ಲರ್ ಫೈಲ್

59. What is the name of the file shown in the figure? | ಚಿತ್ರದಲ್ಲಿ ತೋರಿಸಿರುವ ಫೈಲ್‌ನ ಹೆಸರೇನು?

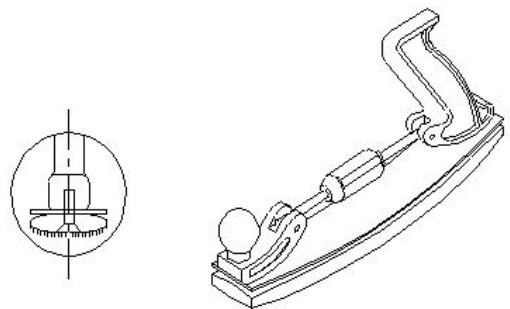
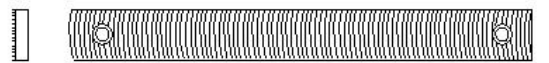

- A) Crossing file | ಕ್ರಾಸಿಂಗ್ ಫೈಲ್ B) Tinker's file | ಟಿಂಕರ್ಸ್ ಫೈಲ್
C) Dread naught file | ಡ್ರೇಡ್ ನಾಟ್ ಫೈಲ್ D) Swiss pattern file | ಸ್ವಿಸ್ ಮಾದರಿ ಫೈಲ್

Answer: B) Tinker's file | ಟಿಂಕರ್ಸ್ ಫೈಲ್

60. Which is called as super finishing process? | ಸೂಪರ್ ಫಿನಿಷಿಂಗ್ ಪ್ರಕ್ರಿಯೆ ಎಂದು ಯಾವುದನ್ನು ಕರೆಯುತ್ತಾರೆ?

- A) Turning | ಟರ್ನಿಂಗ್ B) Grinding | ಗ್ರೈಂಡಿಂಗ್
C) Milling | ಮಿಲ್ಲಿಂಗ್ D) Honing | ಹೋನಿಂಗ್

Answer: D) Honing | ಹೋನಿಂಗ್

61. What effect does viewing a bar-type torque wrench at an angle have on the reading? | ಬಾರ್-ಟೈಪ್ ಟಾರ್ಕ್ ವ್ರೆಚ್ ಅನ್ನು ಕೋನದಲ್ಲಿ (ಆಂಗಲ್‌ನಲ್ಲಿ) ನೋಡುವುದರಿಂದ ರೀಡಿಂಗ್ ಮೇಲೆ ಯಾವ ಪರಿಣಾಮ ಬೀರುತ್ತದೆ?

- A) More error | ಹೆಚ್ಚು ದೋಷ B) False reading | ತಪ್ಪು ರೀಡ್
C) Slight error | ಸ್ವಲ್ಪ ದೋಷ D) Correct reading | ಸರಿಯಾದ ರೀಡ್

Answer: B) False reading | ತಪ್ಪು ರೀಡ್

62. Which one forms the hypotenuse of the triangle while checking with sine bar? | ಸೈನ್ ಬಾರ್ ನೊಂದಿಗೆ ಪರಿಶೀಲಿಸುವಾಗ ತ್ರಿಕೋನದ ಹೈಪೊಟೆನೂಸ್ ಅನ್ನು ಯಾವುದು ರೂಪಿಸುತ್ತದೆ?

- A) Slip gauges height | ಸೈನ್ ಬಾರ್ ಎತ್ತರ B) Surface plate | ಸರ್ಫೇಸ್ ಪ್ಲೇಟ್
C) Sine bar width | ಸೈನ್ ಬಾರ್ (ವಿಡ್ತ್) ಅಗಲ D) Sine bar length | ಸೈನ್ ಬಾರ್ (ಲೆಂಥ್) ಉದ್ದ

Answer: D) Sine bar length | ಸೈನ್ ಬಾರ್ (ಲೆಂಥ್) ಉದ್ದ

63. Which precision finishing operation carried out using fine abrasive materials? | ಸೂಕ್ಷ್ಮವಾದ ಅಬ್ರೇಸಿವ್ ಮೆಟೀರಿಯಲ್ ಬಳಸಿ ಯಾವ ನಿಖರವಾದ ಫಿನಿಷಿಂಗ್ ಕಾರ್ಯಾಚರಣೆಯನ್ನು ಕೈಗೊಳ್ಳಲಾಗುತ್ತದೆ?

- A) Lapping | ಲಾಪ್ಪಿಂಗ್ B) Grinding | ಗ್ರೈಂಡಿಂಗ್
C) Filing | ಫೈಲಿಂಗ್ D) Reaming | ರೀಮಿಂಗ್

Answer: A) Lapping | ಲಾಪ್ಪಿಂಗ್

64. Which material is soft and ductile but relatively weak? | ಯಾವ ವಸ್ತುವು ಮೃದು ಮತ್ತು ಡಕ್ಟೈಲ್ ಆಗಿರುತ್ತದೆ ಆದರೆ ತುಲನಾತ್ಮಕವಾಗಿ ದುರ್ಬಲವಾಗಿರುತ್ತದೆ?

- A) Hypereutectoid | ಹೈಪರ್ಯುಟೆಕ್ಟಾಯ್ಡ್ B) Cementite | ಸಿಮೆಂಟೈಟ್
C) Pearlite | ಪರ್ಲೈಟ್ D) Ferrite | ಫೆರೈಟ್

Answer: D) Ferrite | ಫೆರೈಟ್

65. Which process refines the structure of steel component? | ಸ್ಟೀಲ್ ಕಾಂಪೋನೆಂಟಿನ ರಚನೆಯನ್ನು ಯಾವ ಪ್ರಕ್ರಿಯೆಯು ಸಂಸ್ಕರಿಸುತ್ತದೆ?

- A) Annealing | ಅನೀಲಿಂಗ್ B) Hardening | ಹಾರ್ಡನಿಂಗ್
C) Normalising | ನಾರ್ಮಲೈಸಿಂಗ್ D) Tempering | ಟೆಂಪರಿಂಗ್

Answer: C) Normalising | ನಾರ್ಮಲೈಸಿಂಗ್

66. Which process is adapted to add cutting ability and wear resistance on steel? | ಕಟಿಂಗ್ ಸಾಮರ್ಥ್ಯವನ್ನು ಸೇರಿಸಲು ಮತ್ತು ಉಕ್ಕಿನ (ಸ್ಟೀಲ್) ಮೇಲೆ ಸವೆತ ಪ್ರತಿರೋಧವನ್ನು ಮಾಡಲು ಯಾವ ಪ್ರಕ್ರಿಯೆಯನ್ನು ಅಳವಡಿಸಲಾಗಿದೆ?

- A) Normalising | ನಾರ್ಮಲೈಸಿಂಗ್ B) Hardening | ಹಾರ್ಡನಿಂಗ್
C) Tempering | ಟೆಂಪರಿಂಗ್ D) Annealing | ಅನೀಲಿಂಗ್

Answer: B) Hardening | ಹಾರ್ಡನಿಂಗ್

67. What is the name of the operation shown in the figure? | ಚಿತ್ರದಲ್ಲಿ ತೋರಿಸಿರುವ ಕಾರ್ಯಾಚರಣೆಯ (ಆಪರೇಷನ್) ಹೆಸರೇನು?

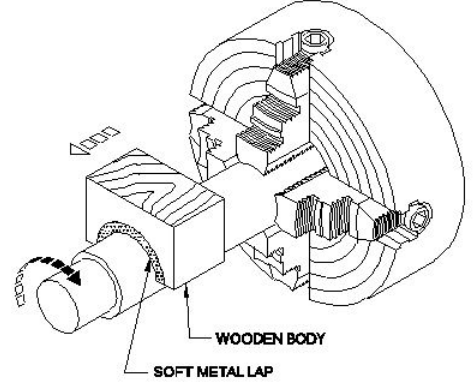

- A) Internal ring lapping | ಆಂತರಿಕ (ಇಂಟರ್ನಲ್) ರಿಂಗ್ ಲ್ಯಾಪ್ಪಿಂಗ್ B) Lapping internal cylinder | ಲ್ಯಾಪ್ಪಿಂಗ್ ಆಂತರಿಕ (ಇಂಟರ್ನಲ್) ಸಿಲಿಂಡರ್
C) External ring lapping | ಬಾಹ್ಯ (ಎಕ್ಸ್ಟರ್ನಲ್) ರಿಂಗ್ ಲ್ಯಾಪ್ಪಿಂಗ್ D) Lapping large diameter | ದೊಡ್ಡ ವ್ಯಾಸವನ್ನು (ಡಯಾಮೀಟರ್) ಲ್ಯಾಪ್ ಮಾಡಲು

Answer: D) Lapping large diameter | ದೊಡ್ಡ ವ್ಯಾಸವನ್ನು (ಡಯಾಮೀಟರ್) ಲ್ಯಾಪ್ ಮಾಡಲು

68. What is the use of air ratchet wrench? | ಏರ್ ರಾಟೆಟ್ ವ್ರೆಚ್ ಬಳಕೆ ಏನು?

- A) More torque | ಹೆಚ್ಚು ಟಾರ್ಕ್ B) High speed and less torque | ಹೆಚ್ಚಿನ ವೇಗ ಮತ್ತು ಕಡಿಮೆ ಟಾರ್ಕ್
C) High speed and more torque | ಹೆಚ್ಚಿನ ವೇಗ ಮತ್ತು ಹೆಚ್ಚು ಟಾರ್ಕ್ D) Low speed | ಕಡಿಮೆ ವೇಗ ಮತ್ತು ಕಡಿಮೆ ಟಾರ್ಕ್

Answer: B) High speed and less torque | ಹೆಚ್ಚಿನ ವೇಗ ಮತ್ತು ಕಡಿಮೆ ಟಾರ್ಕ್

69. Which heat treatment process improves the machinability and ductility of the material? | ಯಾವ ಹೀಟ್ ಟ್ರೀಟ್ಮೆಂಟ್ ಪ್ರೊಸೆಸ್‌ನಲ್ಲಿ ಮೆಟೀರಿಯಲ್‌ನ ಮಶೀನಬಿಲಿಟಿ ಮತ್ತು ಡಕ್ಟೈಲಿಟಿಯನ್ನು ಸುಧಾರಿಸುತ್ತದೆ?

- A) Annealing | ಅನೀಲಿಂಗ್ B) Hardening | ಹಾರ್ಡನಿಂಗ್
C) Tempering | ಟೆಂಪರಿಂಗ್ D) Normalizing | ನಾರ್ಮಲೈಸಿಂಗ್

Answer: A) Annealing | ಅನೀಲಿಂಗ್

70. What is the name of the operation that corrects the profiles of cylindrical surfaces and removes taper? | ಸಿಲಿಂಡರಾಕಾರದ ಸರ್ಫೇಸ್ ಪ್ರೊಫೈಲ್‌ಗಳನ್ನು ಸರಿಪಡಿಸುವ ಮತ್ತು ಟೇಪರ್ ಅನ್ನು ತೆಗೆದುಹಾಕುವ ಕಾರ್ಯಾಚರಣೆಯ ಹೆಸರೇನು?

- A) Reaming | ರೀಮಿಂಗ್ B) Grinding | ಗ್ರೈಂಡಿಂಗ್
C) Honing | ಹೋನಿಂಗ್ D) Boring | ಬೋರಿಂಗ್

Answer: C) Honing | ಹೋನಿಂಗ್

71. Which abrasive is used for lapping soft steel and non-ferrous metals? | ಸಾಫ್ಟ್ ಸ್ಟೀಲ್ ಮತ್ತು ನಾನ್-ಫೆರಸ್ ಲೋಹಗಳನ್ನು ಲ್ಯಾಪಿಂಗ್ ಮಾಡಲು ಯಾವ ಅಬ್ರೆಸಿವ್‌ನ್ನು ಬಳಸಲಾಗುತ್ತದೆ?

- A) Boron carbide | ಬೋರಾನ್ ಕಾರ್ಬೈಡ್
B) Fused alumina | ಫ್ಯೂಸ್ಡ್ ಅಲ್ಯೂಮಿನಾ
C) Diamond | ಡೈಮಂಡ್
D) Silicon carbide | ಸಿಲಿಕಾನ್ ಕಾರ್ಬೈಡ್

Answer: B) Fused alumina | ಫ್ಯೂಸ್ಡ್ ಅಲ್ಯೂಮಿನಾ

72. Which is used to clean the lapping plate after charging? | ಚಾರ್ಜ್ ಮಾಡಿದ ನಂತರ ಲ್ಯಾಪಿಂಗ್ ಪ್ಲೇಟ್ ಅನ್ನು ಸ್ವಚ್ಛಗೊಳಿಸಲು ಯಾವುದನ್ನು ಬಳಸಲಾಗುತ್ತದೆ?

- A) Kerosene | ಸೀಮೆಎಣ್ಣೆ
B) Oil | ಎಣ್ಣೆ
C) Petroleum jelly | ಪೆಟ್ರೋಲಿಯಂ ಜೆಲ್ಲಿ
D) Coolant oil | ಶೀತಕ ಎಣ್ಣೆ (ಕೂಲಿಂಗ್ ಆಯಿಲ್)

Answer: A) Kerosene | ಸೀಮೆಎಣ್ಣೆ

73. Which file used for delicate and intricate work? | ಸೂಕ್ಷ್ಮ ಮತ್ತು ಸಂಕೀರ್ಣವಾದ ಕೆಲಸಕ್ಕೆ ಯಾವ ಫೈಲ್ ಅನ್ನು ಬಳಸಲಾಗುತ್ತದೆ?

- A) Warding file | ವಾರ್ಡಿಂಗ್ ಫೈಲ್
B) Dread naught file | ಡ್ರೆಡ್ ನಾಟ್ ಫೈಲ್
C) Pillar file | ಪಿಲ್ಲರ್ ಫೈಲ್
D) Swiss pattern file | ಸ್ವಿಸ್ ಮಾದರಿ ಫೈಲ್

Answer: D) Swiss pattern file | ಸ್ವಿಸ್ ಮಾದರಿ ಫೈಲ್

74. Which material is used for manufacturing sine bar? | ಸೈನ್ ಬಾರ್ ಅನ್ನು ತಯಾರಿಸಲು ಯಾವ ವಸ್ತುವನ್ನು ಬಳಸಲಾಗುತ್ತದೆ?

- A) Stabilized chromium steel | ಸ್ಥಿರವಾದ ಕ್ರೋಮಿಯಂ ಉಕ್ಕಿನ ಕಾರ್ಬನ್ ಸ್ಟೀಲ್
B) High carbon steel | ಹೈ ಕಾರ್ಬನ್ ಸ್ಟೀಲ್
C) Invar steel | ಇನ್ವಾರ್ ಸ್ಟೀಲ್
D) High speed steel | ಹೈ ಸ್ಪೀಡ್ ಸ್ಟೀಲ್

Answer: A) Stabilized chromium steel | ಸ್ಥಿರವಾದ ಕ್ರೋಮಿಯಂ ಉಕ್ಕಿನ

75. What is the name of the part marked as 'X' shown in the figure? | ಚಿತ್ರದಲ್ಲಿ ತೋರಿಸಿರುವ X ಗುರುತಿಸಲಾದ ಭಾಗದ ಹೆಸರೇನು?

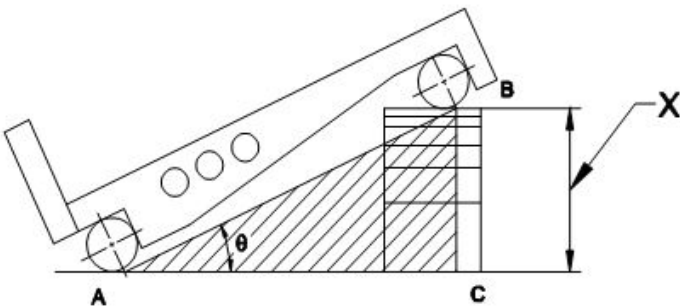

- A) Datum surface | ದಾಟಮ್ ಸರ್ಫೇಸ್
B) Taper angle | ಟೇಪರ್ ಆಂಗಲ್

- C) Length of sine bar | ಸೈನ್ ಬಾರ್ ಉದ್ದ
D) Height of slip gauge | ಸ್ಲಿಪ್ ಗೇಜ್ ಎತ್ತರ

Answer: D) Height of slip gauge | ಸ್ಲಿಪ್ ಗೇಜ್ ಎತ್ತರ

76. What is the purpose of dowel pins in assembly? | ಅಸೆಂಬ್ಲಿಯಲ್ಲಿ ಡೋವೆಲ್ ಪಿನ್‌ಗಳ ಉದ್ದೇಶವೇನು?

- A) Slow disassembly | ನಿಧಾನ ಡಿಸ್‌ಅಸೆಂಬಲ್
B) Imperfect alignment | ಅಪೂರ್ಣ ಜೋಡಣೆ
C) Easy maintenance | ಸುಲಭ ನಿರ್ವಹಣೆ
D) Perfect alignment & quicker disassembly | ಪರಿಪೂರ್ಣ ಜೋಡಣೆ ಮತ್ತು ತ್ವರಿತ ಡಿಸ್‌ಅಸೆಂಬಲ್

Answer: D) Perfect alignment & quicker disassembly | ಪರಿಪೂರ್ಣ ಜೋಡಣೆ ಮತ್ತು ತ್ವರಿತ ಡಿಸ್‌ಅಸೆಂಬಲ್

77. Which method of surface hardening is shown in the figure? | ಸರ್ಫೇಸ್ ಹಾರ್ಡ್‌ನಿಂಗ್ ಯಾವ ವಿಧಾನವನ್ನು ಚಿತ್ರದಲ್ಲಿ ತೋರಿಸಲಾಗಿದೆ?

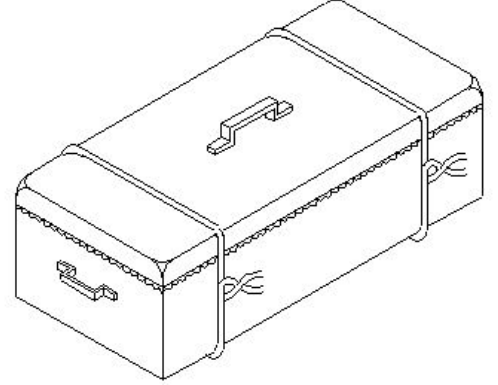

- A) Pack-carburising | ಪ್ಯಾಕ್ - ಕಾರ್ಬುರೈಸಿಂಗ್
B) Flame hardening | ಫ್ಲೇಮ್ ಹಾರ್ಡ್‌ನಿಂಗ್
C) Nitriding | ನೈಟ್ರೈಡಿಂಗ್
D) Induction hardening | ಇಂಡಕ್ಷನ್ ಹಾರ್ಡ್‌ನಿಂಗ್

Answer: A) Pack-carburising | ಪ್ಯಾಕ್ - ಕಾರ್ಬುರೈಸಿಂಗ್

78. Which metallic coating is done by rolling the layers of metal on to base metal? | ಲೋಹದ ಪದರಗಳನ್ನು ಬೇಸ್ ಮೆಟಲ್ ಗೆ ರೋಲಿಂಗ್ ಮಾಡುವ ಮೂಲಕ ಯಾವ ಲೋಹೀಯ ಲೇಪನವನ್ನು (ಮೆಟಾಲಿಕ್ ಕೋಟಿಂಗ್) ಮಾಡಲಾಗುತ್ತದೆ?

- A) Cladding | ಕ್ಲಾಡಿಂಗ್
B) Spraying | ಸಿಂಪರಣೆ
C) Molten metal bath | ಕರಗಿದ ಲೋಹದ ಸ್ನಾನ
D) Enamelling | ಎನಾಮೆಲಿಂಗ್

Answer: A) Cladding | ಕ್ಲಾಡಿಂಗ್

79. Which material protects slip gauge from rusting? | ಯಾವ ವಸ್ತುವು ಸ್ಲಿಪ್ ಗೇಜ್ ಅನ್ನು ತುಕ್ಕು ಹಿಡಿಯದಂತೆ ರಕ್ಷಿಸುತ್ತದೆ?

- A) Oil | ತೈಲ
B) Wax | ವ್ಯಾಕ್ಸ್
C) Kerosene | ಸೀಮೆಎಣ್ಣೆ
D) Petroleum jelly | ಪೆಟ್ರೋಲಿಯಂ ಜೆಲ್ಲಿ

Answer: D) Petroleum jelly | ಪೆಟ್ರೋಲಿಯಂ ಜೆಲ್ಲಿ

80. What is the name of the part marked as X shown in the

figure? | ಚಿತ್ರದಲ್ಲಿ ತೋರಿಸಿರುವ x ಓಂದು ಗುರುತಿಸಲಾದ ಭಾಗದ ಹೆಸರೇನು?

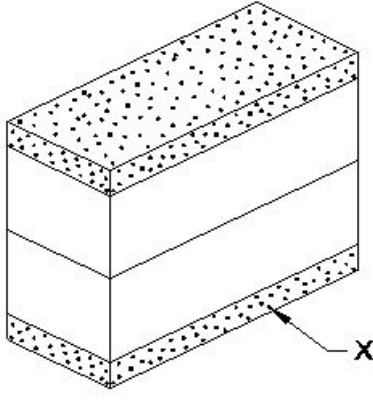

- A) Protector slip | ಪ್ರೊಟೆಕ್ಟರ್ ಸ್ಲಿಪ್
 B) Steel sheet | ಉಕ್ಕಿನ ಹಾಳೆ
 C) Leather pad | ಲಿದರ್ ಪ್ಯಾಡ್
 D) https://mocktest2.nimiquestionbank.in/qb/images/qb_question_images/FIT2-2-755.JPG

Answer: A) Protector slip | ಪ್ರೊಟೆಕ್ಟರ್ ಸ್ಲಿಪ್

81. What is the name of the slip gauge grade used for inspection? | ತಪಾಸಣೆಗೆ ಬಳಸುವ ಸ್ಲಿಪ್ ಗೇಜ್ ದರ್ಜೆಯ ಹೆಸರೇನು?

- A) Grade 00 | ಗ್ರೇಡ್ 00
 B) Grade 0 | ಗ್ರೇಡ್ 0
 C) Grade II | ಗ್ರೇಡ್ II
 D) Grade I | ಗ್ರೇಡ್ I

Answer: B) Grade 0 | ಗ್ರೇಡ್ 0

82. Which material is used to make slip gauge block? | ಸ್ಲಿಪ್ ಗೇಜ್ ಬ್ಲಾಕ್ ಮಾಡಲು ಯಾವ ವಸ್ತುವನ್ನು ಬಳಸಲಾಗುತ್ತದೆ?

- A) High grade steel | ಹೈ ಗ್ರೇಡ್ ಸ್ಟೀಲ್
 B) High carbon steel | ಹೈ ಕಾರ್ಬನ್ ಸ್ಟೀಲ್
 C) Tool steel | ಟೂಲ್ ಸ್ಟೀಲ್
 D) Low grade steel | ಲೋ ಗ್ರೇಡ್ ಸ್ಟೀಲ್

Answer: A) High grade steel | ಹೈ ಗ್ರೇಡ್ ಸ್ಟೀಲ್

83. What is the name of the part marked as x shown in the figure? | ಚಿತ್ರದಲ್ಲಿ ತೋರಿಸಿರುವ x ಓಂದು ಗುರುತಿಸಲಾದ ಭಾಗದ ಹೆಸರೇನು?

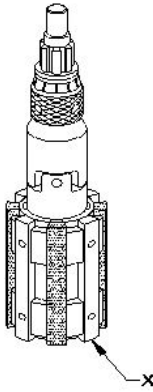

- A) Stone | ಕಲ್ಲು
 B) Expanding body | ವಿಸ್ತಾರಿಸುವ ದೇಹ
 C) Bronze guide | ಬ್ರೂನ್ಸ್ ಗೈಡ್
 D) Universal joint | ಯುನಿವರ್ಸಲ್ ಜಾಯಿಂಟ್

Answer: C) Bronze guide | ಬ್ರೂನ್ಸ್ ಗೈಡ್

84. What is the purpose of drilled holes in sine bar? | ಸೈನ್ ಬಾರ್‌ನಲ್ಲಿ ಹೋಲ್‌ಗಳನ್ನು ಕೊರೆಯುವುದರ ಉದ್ದೇಶವೇನು?

- A) For aesthetic purposes | ಸರ್ಫಿಸ್ ಫೀಟ್‌ನಲ್ಲಿ ಸೈನ್ ಬಾರ್‌ನ ಕ್ಯಾಪ್ ಮಾಡಲು
 B) Clamping of slip gauges | ಸ್ಲಿಪ್ ಗೇಜ್‌ಗಳ ಕ್ಯಾಪ್ ಮಾಡಲು
 C) Clamping of dial test indicator | ಡಯಲ್ ಟೆಸ್ಟ್ ಇಂಡಿಕೇಟರ್ ಕ್ಯಾಪ್ ಮಾಡಲು
 D) To reduce the weight | ಆಂಗಲ್ ಫೀಟ್‌ನಲ್ಲಿ ಸೈನ್ ಬಾರ್‌ನ ಕ್ಯಾಪ್ ಮಾಡಲು

Answer: D) To reduce the weight | ಆಂಗಲ್ ಫೀಟ್‌ನಲ್ಲಿ ಸೈನ್ ಬಾರ್‌ನ ಕ್ಯಾಪ್ ಮಾಡಲು

85. Which process is carried out with abrasive sticks to correct the profile of internal cylindrical surfaces? | ಆಂತರಿಕ ಸಿಲಿಂಡರಾಕಾರದ ಸರ್ಫಿಸ್‌ಗಳ ಪ್ರೊಫೈಲ್ ಅನ್ನು ಸರಿಪಡಿಸಲು ಅಬ್ರೆಸಿವ್ ಕೋಲುಗಳೊಂದಿಗೆ ಯಾವ ಪ್ರಕ್ರಿಯೆಯನ್ನು ಕೈಗೊಳ್ಳಲಾಗುತ್ತದೆ?

- A) Filing | ಫೈಲಿಂಗ್
 B) Grinding | ಗ್ರೈಂಡಿಂಗ್
 C) Lapping | ಲಾಪ್ಪಿಂಗ್
 D) Honing | ಹೊನಿಂಗ್

Answer: D) Honing | ಹೊನಿಂಗ್

86. Which structure of steel contain 0% carbon? | ಸ್ಟೀಲಿನ ಯಾವ ರಚನೆಯು 0% ಇಂಗಾಲವನ್ನು (ಕಾರ್ಬನ್) ಹೊಂದಿರುತ್ತದೆ?

- A) Pearlite | ಪರ್ಲೈಟ್
 B) Austenite | ಆಸ್ಟಿನೈಟ್
 C) Ferrite | ಫೆರೈಟ್
 D) Cementite | ಸಿಮೆಂಟೈಟ್

Answer: C) Ferrite | ಫೆರೈಟ್

87. What is the name of the application of slip gauge shown in the figure? | ಚಿತ್ರದಲ್ಲಿ ತೋರಿಸಿರುವ ಸ್ಲಿಪ್ ಗೇಜ್‌ನ ಅಪ್ಲಿಕೇಶನ್‌ನ ಹೆಸರೇನು?

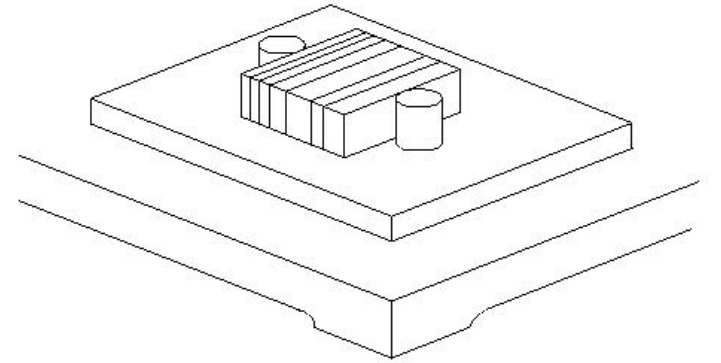

- A) Checking height | ಎತ್ತರವನ್ನು ಪರಿಶೀಲಿಸಲು
 B) Drawing circles | ಸರ್ಕಲ್ ಡ್ರಾ ಮಾಡಲು
 C) Checking center distance of holes | ಹೋಲ್‌ಗಳ ಮಧ್ಯದ ಅಂತರವನ್ನು ಪರಿಶೀಲಿಸಲು
 D) Layout work | ಲೇಔಟ್ ಕೆಲಸ

Answer: C) Checking center distance of holes | ಹೋಲ್‌ಗಳ ಮಧ್ಯದ ಅಂತರವನ್ನು ಪರಿಶೀಲಿಸಲು

88. What is the cooling rate of carbon steel during the annealing? | ಅನಿಲಿಂಗ್ ಸಮಯದಲ್ಲಿ ಇಂಗಾಲದ ಉಕ್ಕಿನ (ಕಾರ್ಬನ್ ಸ್ಟೀಲ್) ಕೂಲಿಂಗ್ ದರ ಎಷ್ಟು?

- A) 80°C to 100°C / hr
 B) 75°C to 100°C / hr
 C) 125°C to 150°C / hr
 D) 100°C to 150°C / hr

Answer: D) 100°C to 150°C / hr

89. Which type of key is screwed on to the shaft key way? | ಶಾಫ್ಟ್ ಕೀವೆಗೆ ಯಾವ ರೀತಿಯ ಕೀಯನ್ನು ಸ್ಕ್ರೂ ಮಾಡಲಾಗುತ್ತದೆ?

- A) Hollow saddle key | ಹಲೋ ಸ್ಯಾಡಲ್ ಕೀ
B) Flat saddle key | ಫ್ಲಾಟ್ ಸ್ಯಾಡಲ್ ಕೀ
C) Circular taper key | ಸರ್ಕ್ಯುಲರ್ ಟೇಪರ್ ಕೀ
D) Feather key | ಫೆದರ್ ಕೀ

Answer: D) Feather key | ಫೆದರ್ ಕೀ

90. Which file is used for lock repair and filing hard notches in keys? | ಲಾಕ್ ರಿಪೇರಿ ಮಾಡಲು ಮತ್ತು ಕೀಲಿಗಳಲ್ಲಿ ಹಾರ್ಡ್ ನೋಚ್‌ಗಳನ್ನು ಫೈಲಿಂಗ್ ಮಾಡಲು ಯಾವ ಫೈಲ್ ಅನ್ನು ಬಳಸಲಾಗುತ್ತದೆ?

- A) Pillar file | ಪಿಲ್ಲರ್ ಫೈಲ್
B) Flexible file | ಫ್ಲೆಕ್ಸಿಬಲ್ ಫೈಲ್
C) Swiss pattern file | ಸ್ವಿಸ್ ಮಾದರಿ ಫೈಲ್
D) Warding file | ವಾರ್ಡಿಂಗ್ ಫೈಲ್

Answer: D) Warding file | ವಾರ್ಡಿಂಗ್ ಫೈಲ್

91. What is the use of tab washers? | ಟ್ಯಾಬ್ ವಾಷರ್ಸ್ ಬಳಕೆ ಏನು?

- A) Locking the nut from the top | ಮೇಲಿನಿಂದ ನಟ್ ನ್ನು ಲಾಕ್ ಮಾಡುವುದು
B) Locking the nut at the center | ನಟ್ ನ್ನು ಕೇಂದ್ರದಲ್ಲಿ (ಸೆಂಟರ್) ಲಾಕ್ ಮಾಡುವುದು
C) Locking the nut at the corner | ನಟ್ ನ್ನು ಮೂಲೆಯಲ್ಲಿ ಲಾಕ್ ಮಾಡುವುದು
D) Locking the nut from the bottom | ನಟ್ ನ್ನು ಕೆಳಗಿನಿಂದ ಲಾಕ್ ಮಾಡುವುದು

Answer: C) Locking the nut at the corner | ನಟ್ ನ್ನು ಮೂಲೆಯಲ್ಲಿ ಲಾಕ್ ಮಾಡುವುದು

92. Which type of screw is shown in the figure? | ಚಿತ್ರದಲ್ಲಿ ಯಾವ ರೀತಿಯ ಸ್ಕ್ರೂ ತೋರಿಸಲಾಗಿದೆ?

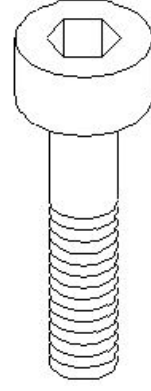

- A) Hexagon head screw | ಷೆಕ್ಸಗೋನ ಹೆಡ್ ಸ್ಕ್ರೂ
B) Counter sink head screw | ಕೌಂಟರ್ ಸಿಂಕ್ ಹೆಡ್ ಸ್ಕ್ರೂ
C) Hexagon socket head cap screw | ಷೆಕ್ಸಗೋನ ಸಾಕೆಟ್ ಹೆಡ್ ಕ್ಯಾಪ್ ಸ್ಕ್ರೂ
D) Raised cheese head screw | ರೈಜ್ಡ್ ಚೀಸ್ ಹೆಡ್ ಸ್ಕ್ರೂ

Answer: C) Hexagon socket head cap screw | ಷೆಕ್ಸಗೋನ ಸಾಕೆಟ್ ಹೆಡ್ ಕ್ಯಾಪ್ ಸ್ಕ್ರೂ

93. What is the name of the part of tubular box spanner marked as X shown in the figure? | ಚಿತ್ರದಲ್ಲಿ ತೋರಿಸಿರುವ X ಎಂದು ಗುರುತಿಸಲಾದ ಕೊಳವೆಯಾಕಾರದ ಬಾಕ್ಸ್ ಸ್ಪ್ಯಾನರ್‌ನ ಭಾಗದ ಹೆಸರೇನು?

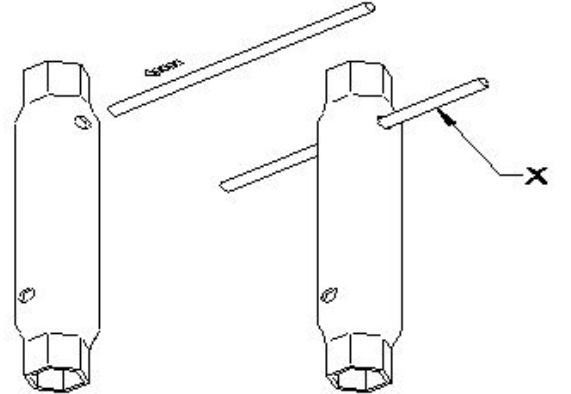

- A) Handle | ಹ್ಯಾಂಡಲ್
B) Body | ಬಾಡಿ
C) Tommy bar | ಟಾಮಿ ಬಾರ್
D) Head | ಹೆಡ್

Answer: C) Tommy bar | ಟಾಮಿ ಬಾರ್