

Duration: 60 Mins

Total Marks: 23

Q.ID: ITISKILL3533SH

1. Which condition of the victim is referred as COMA stage? | ಬಲಿಯಾದ ಯಾವ ಸ್ಥಿತಿಯನ್ನು ಕಾಮಾ ಹಂತ ಎಂದು ಕರೆಯಲಾಗುತ್ತದೆ?

- A) Lie totally senseless and do not respond to calls | ಸುಳ್ಳು ಸಂಪೂರ್ಣವಾಗಿ ಮೂರ್ಖತನವಿಲ್ಲ ಮತ್ತು ಕರೆಗಳಿಗೆ ಪ್ರತಿಕ್ರಿಯಿಸಬೇಡಿ
- B) Breathing and respond to calls | ಉಸಿರಾಟ ಮತ್ತು ಕರೆಗಳಿಗೆ ಪ್ರತಿಕ್ರಿಯಿಸಿ

- C) Conscious but cannot respond to calls | ಜಾಗೃತ ಆದರೆ ಕರೆಗಳಿಗೆ ಪ್ರತಿಕ್ರಿಯಿಸಲು ಸಾಧ್ಯವಿಲ್ಲ
- D) Unconscious but can respond to calls | ಅಜ್ಞಾತ ಆದರೆ ಕರೆಗಳಿಗೆ ಪ್ರತಿಕ್ರಿಯಿಸಬಹುದು

Answer: A) Lie totally senseless and do not respond to calls | ಸುಳ್ಳು ಸಂಪೂರ್ಣವಾಗಿ ಮೂರ್ಖತನವಿಲ್ಲ ಮತ್ತು ಕರೆಗಳಿಗೆ ಪ್ರತಿಕ್ರಿಯಿಸಬೇಡಿ

2. What is the total voltage of the circuit as shown in the figure? | ಚಿತ್ರದಲ್ಲಿ ತೋರಿಸಿರುವಂತೆ ಸರ್ಕ್ಯೂಟ್ ಒಟ್ಟು ವೋಲ್ಟೇಜ್ ಎಂದರೇನು?

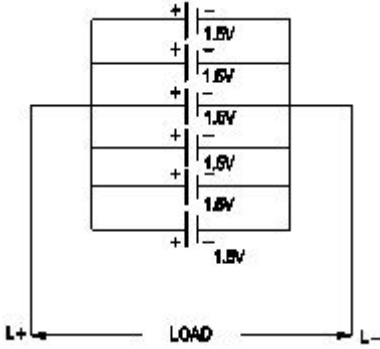

- A) 6.0 Volt
- B) 1.5 Volt
- C) 7.5 Volt
- D) 9.0 Volt

Answer: B) 1.5 Volt

3. Calculate the resistance value of the resistor by colour coding method. | ಬಣ್ಣ ಕೋಡ್‌ನಿಂದ ವಿಧಾನದಿಂದ ಪ್ರತಿರೋಧಕದ ಪ್ರತಿರೋಧ ಮೌಲ್ಯವನ್ನು ಲೆಕ್ಕಾಚಾರ ಮಾಡಿ.

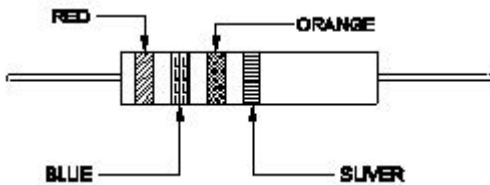

- A) $23 \times 10^3 \Omega \pm 5\%$
- B) $26 \times 10^3 \Omega \pm 10\%$
- C) $32 \times 10^3 \Omega \pm 10\%$
- D) $37 \times 10^3 \Omega \pm 5\%$

Answer: B) $26 \times 10^3 \Omega \pm 10\%$

4. What is the unit of insulation resistance? | ನಿರೋಧನ ಪ್ರತಿರೋಧದ ಘಟಕ ಎಂದರೇನು?

- A) Milli ohm
- B) Mega ohm

- C) Ohm
- D) Kilo ohm

Answer: B) Mega ohm

5. What is the name of the safety sign as shown in the figure? | ಚಿತ್ರದಲ್ಲಿ ತೋರಿಸಿರುವಂತೆ ಸುರಕ್ಷತಾ ಚಿಹ್ನೆಯ ಹೆಸರೇನು?

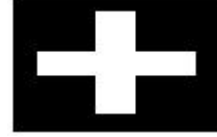

- A) Warning sign | ಎಚ್ಚರಿಕೆ ಸಂಕೇತ
- B) Information sign | ಮಾಹಿತಿ ಚಿಹ್ನೆ
- C) Mandatory sign | ಕಡ್ಡಾಯ ಚಿಹ್ನೆ
- D) Prohibition sign | ನಿಷೇಧ ಚಿಹ್ನೆ

Answer: B) Information sign | ಮಾಹಿತಿ ಚಿಹ್ನೆ

6. Calculate the value of resistance by colour coding method. | ಬಣ್ಣದ ಕೋಡ್‌ನಿಂದ ವಿಧಾನದಿಂದ ಪ್ರತಿರೋಧಕದ ಮೌಲ್ಯವನ್ನು ಲೆಕ್ಕಾಚಾರ ಮಾಡಿ.

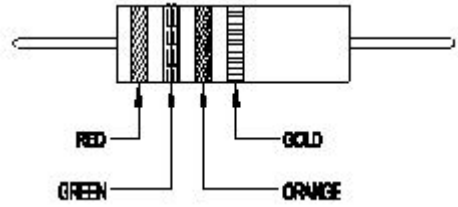

- A) $36 \times 10^3 \pm 5\%$
- B) $25 \times 10^3 \pm 5\%$
- C) $23 \times 10^3 \pm 10\%$
- D) $22 \times 10^3 \pm 10\%$

Answer: B) $25 \times 10^3 \pm 5\%$

7. Which formula is used to calculate the power of a DC circuit? | ಡಿಸಿ ಸರ್ಕ್ಯೂಟ್ ವಿದ್ಯುತ್ ಅನ್ನು ಲೆಕ್ಕಾಚಾರ ಮಾಡಲು ಯಾವ ಸೂತ್ರವನ್ನು ಬಳಸಲಾಗುತ್ತದೆ?

- A) Current x resistance
- B) Voltage x time
- C) Voltage x resistance
- D) Current x voltage

Answer: D) Current x voltage

8. Which is used as a positive electrode in a dry cell? | ಒಣ ಕೋಶದಲ್ಲಿ ಸಕಾರಾತ್ಮಕ ವಿದ್ಯುದ್ಧಾರವಾಗಿ ಬಳಸಲ್ಪಡುತ್ತಿರುವ ಯಾವುದು?

- A) Copper | ತಾಮ್ರ
- B) Carbon | ಕಾರ್ಬನ್
- C) Zinc | ಝಿಂಕ್
- D) Lithium | ಲಿಥಿಯಂ

Answer: B) Carbon | ಕಾರ್ಬನ್

9. What is the unit of capacitance? | ಧಾರಣಶಕ್ತಿಯ ಘಟಕ ಎಂದರೇನು?

- A) Mho
C) Farad
B) Coulomb
D) Henry

Answer: C) Farad

10. What is the possible range to measure the size of the wire in a Standard Wire Gauge (SWG)? | ಸ್ಟ್ಯಾಂಡರ್ಡ್ ವೈರ್ ಗೇಜ್ (SWG) ನಲ್ಲಿನ ತಂತಿಯ ಗಾತ್ರವನ್ನು ಅಳೆಯುವ ಸಂಭವನೀಯ ವ್ಯಾಪ್ತಿಯೇನು?

- A) 0-38
C) 0-44
B) 0-42
D) 0-36

Answer: D) 0-36

11. Which is the golden hour for the victim injured on head with risk of dying? | ಸಾಯುವ ಅಪಾಯದೊಂದಿಗೆ ತಲೆಯ ಮೇಲೆ ಗಾಯಗೊಂಡ ಬಲಿಷ್ಠನಿಗೆ ಯಾವ ಸುವರ್ಣ ಗಂಟೆಯಾಗಿದೆ?

- A) First 30 minutes
C) First 15 minutes
B) First 45 minutes
D) First 60 minutes

Answer: A) First 30 minutes

12. Which is used as a top layer of a solar cell? | ಸೌರ ಸೆಲ್ ಮೇಲ್ಭಾಗದ ಲೇಯರ್‌ವಾಗಿ ಯಾವುದನ್ನು ಬಳಸಲಾಗುತ್ತದೆ?

- A) Copper | ತಾಮ್ರ
C) Silver | ಬೆಳ್ಳಿ
B) Silicon | ಸಿಲಿಕಾನ್
D) Aluminium | ಅಲ್ಯೂಮಿನಿಯಮ್

Answer: B) Silicon | ಸಿಲಿಕಾನ್

13. What happens to the terminal voltage of a cell if load increases? | ಲೋಡ್ ಹೆಚ್ಚಾದರೆ ಸೆಲ್ ದ ಟರ್ಮಿನಲ್ ವೋಲ್ಟೇಜ್‌ಗೆ ಏನಾಗುತ್ತದೆ?

- A) Remains same | ಅದೇ ಉಳಿದಿದೆ
C) Decreases | ಕಡಿಮೆಯಾಗುತ್ತದೆ
B) Falls to zero | ಶೂನ್ಯಕ್ಕೆ ಫಾಲ್ಸ್
D) Increases | ಹೆಚ್ಚಿಸುತ್ತದೆ

Answer: C) Decreases | ಕಡಿಮೆಯಾಗುತ್ತದೆ

14. Which is used to measure the size of the conductor? | ಕಂಡಕ್ಟರ್‌ನ ಗಾತ್ರವನ್ನು ಅಳೆಯಲು ಯಾವುದನ್ನು ಬಳಸಲಾಗುತ್ತದೆ?

- A) Vernier caliper | ವರ್ನಿಯರ್ ಕ್ಯಾಲಿಪರ್
C) Standard wire gauge | ಸ್ಟ್ಯಾಂಡರ್ಡ್ ವೈರ್ ಗೇಜ್
B) Bevel gauge | ಬೆವೆಲ್ ಗೇಜ್
D) Depth gauge | ಡೆಪ್ತ್ ಗೇಜ್

Answer: C) Standard wire gauge | ಸ್ಟ್ಯಾಂಡರ್ಡ್ ವೈರ್ ಗೇಜ್

15. Which cell is most often used in digital watches? | ಯಾವ ಸೆಲ್ ಹೆಚ್ಚಾಗಿ ಡಿಜಿಟಲ್ ಗಡಿಯಾರಗಳಲ್ಲಿ ಬಳಸಲಾಗುತ್ತದೆ?

- A) Lithium cell | ಲಿಥಿಯಮ್ ಸೆಲ್
C) Lead acid cell | ಲೀಡ್ ಆಸಿಡ್ ಸೆಲ್
B) Mercury cell | ಮರ್ಕ್ಯುರಿ ಸೆಲ್
D) Voltaic cell | ವೋಲ್ಟಾಯಿಕ್ ಸೆಲ್

Answer: B) Mercury cell | ಮರ್ಕ್ಯುರಿ ಸೆಲ್

16. What is the back ground colour of the warning signs in

the safety sign category? | ಸುರಕ್ಷತಾ ಚಿಹ್ನೆಯ ವರ್ಗದಲ್ಲಿರುವ ಎಚ್ಚರಿಕೆ ಚಿಹ್ನೆಗಳ ಹಿಂದಿನ ನೆಲದ ಬಣ್ಣ ಯಾವುದು?

- A) Green | ಹಸಿರು
C) Blue | ನೀಲಿ
B) White | ಬಿಳಿ
D) Yellow | ಹಳದಿ

Answer: D) Yellow | ಹಳದಿ

17. What will be the effect if one cell is connected with reverse polarity in a parallel combination circuit? | ಸಮಾನಾಂತರ ಸಂಯೋಜಿತ ಸರ್ಕ್ಯೂಟ್‌ನಲ್ಲಿ ಒಂದು ಕೋಶವನ್ನು ಹಿಮ್ಮುಖ ದ್ರುವೀಯತೆಯೊಂದಿಗೆ ಸಂಪರ್ಕಿಸಿದರೆ ಪರಿಣಾಮ ಏನಾಗುತ್ತದೆ?

- A) Will get short circuited | ಕಡಿಮೆ ಸರ್ಕ್ಯೂಟ್ ಆಗುತ್ತದೆ
C) Voltage become zero | ವೋಲ್ಟೇಜ್ ಶೂನ್ಯವಾಗುತ್ತದೆ
B) Become open circuit | ತೆರೆದ ಸರ್ಕ್ಯೂಟ್ ಆಗಿ
D) No effect | ಪರಿಣಾಮವಿಲ್ಲ

Answer: A) Will get short circuited | ಕಡಿಮೆ ಸರ್ಕ್ಯೂಟ್ ಆಗುತ್ತದೆ

18. What is the name of the joint as shown in the figure? | ಚಿತ್ರದಲ್ಲಿ ತೋರಿಸಿರುವಂತೆ ಜಾಯಿಂಟ್‌ನ ಹೆಸರೇನು?



- A) Married joint | ವಿವಾಹವಾದರು
C) Britannia straight joint | ಬ್ರಿಟಾನಿಯ ನೇರ ಜಂಟಿ
B) Western union joint | ಪಾಶ್ಚಾತ್ಯ ಒಕ್ಕೂಟ ಜಂಟಿ
D) Scarfed joint | ಸ್ಕಾರ್ಫೆಡ್ ಜಂಟಿ

Answer: A) Married joint | ವಿವಾಹವಾದರು

19. What is the name of the tool as shown in the figure? | ಚಿತ್ರದಲ್ಲಿ ತೋರಿಸಿರುವಂತೆ ಉಪಕರಣದ ಹೆಸರೇನು?

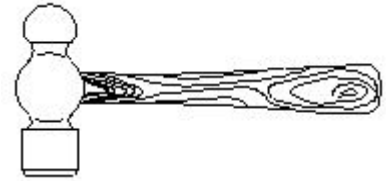

- A) Claw hammer | ಕ್ಲಾ ಸುತ್ತಿಗೆ
C) Cross peen hammer | ಕ್ರಾಸ್ ಪೆನ್ ಸುತ್ತಿಗೆ
B) Ball peen hammer | ಬಾಲ್ ಪೀನ್ ಸುತ್ತಿಗೆ
D) Tack hammer | ಟ್ಯಾಕ್ ಸುತ್ತಿಗೆ

Answer: B) Ball peen hammer | ಬಾಲ್ ಪೀನ್ ಸುತ್ತಿಗೆ

20. What is the name of the hammer as shown in the figure? | ಚಿತ್ರದಲ್ಲಿ ತೋರಿಸಿರುವಂತೆ ಸುತ್ತಿಗೆಯ ಹೆಸರೇನು?

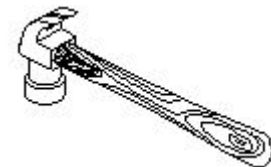

- A) Claw hammer | ಕ್ಲಾ ಸುತ್ತಿಗೆ
B) Cross peen hammer | ಕ್ರಾಸ್ ಪೆನ್ ಸುತ್ತಿಗೆ

C) Straight pein hammer | ಸ್ವೆಟ್ ಪೆನ್ ಸುತ್ತಿಗೆ

D) Ball pein hammer | ಬಾಲ್ ಪೆನ್ ಸುತ್ತಿಗೆ

Answer: A) Claw hammer | ಕ್ಲಾಸುತ್ತಿಗೆ

21. What is the total output voltage of the circuit as shown in the figure? | ಚಿತ್ರದಲ್ಲಿ ತೋರಿಸಿರುವಂತೆ ಸರ್ಕ್ಯೂಟ್ ಟೋಟಲ್ ಔಟ್‌ಪುಟ್ ವೋಲ್ಟೇಜ್ ಎಷ್ಟು?

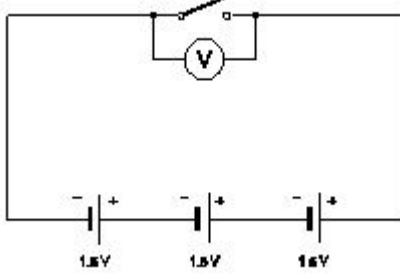

A) 0 V

B) 4.5 V

C) 1.5 V

D) 3.0 V

Answer: B) 4.5 V

22. What electrical quantities are related with the Ohm's law? | ಯಾವ ವಿದ್ಯುತ್ ಪ್ರಮಾಣಗಳು ಓಮ್ ನಿಯಮದೊಂದಿಗೆ ಸಂಬಂಧಿಸಿವೆ?

A) Current, resistance and power | ಪ್ರಸ್ತುತ, ಪ್ರತಿರೋಧ ಮತ್ತು ಕರ್ಷೆ

B) Voltage, resistance and current density | ವೋಲ್ಟೇಜ್, ಪ್ರತಿರೋಧ ಮತ್ತು ಪ್ರಸ್ತುತ ಸಾಂದ್ರತೆ

C) Current, voltage and resistivity | ಪ್ರಸ್ತುತ, ವೋಲ್ಟೇಜ್ ಮತ್ತು ಪ್ರತಿರೋಧಕ

D) Current, voltage and resistance | ಪ್ರಸ್ತುತ, ವೋಲ್ಟೇಜ್ ಮತ್ತು ಪ್ರತಿರೋಧ

Answer: D) Current, voltage and resistance | ಪ್ರಸ್ತುತ, ವೋಲ್ಟೇಜ್ ಮತ್ತು ಪ್ರತಿರೋಧ

23. What is the name of the soldering method as shown in the figure? | ಚಿತ್ರದಲ್ಲಿ ತೋರಿಸಿರುವಂತೆ ಬೆಸುಗೆ ಹಾಕುವ ವಿಧಾನದ ಹೆಸರೇನು?

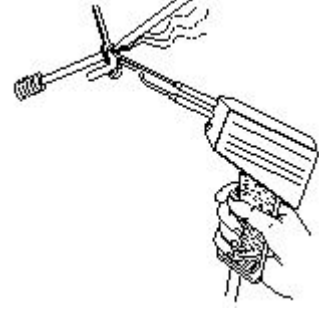

A) Soldering gun | ಬೆಸುಗೆ ಹಾಕುವ ಗನ್

B) Soldering with flame | ಜಾಲೆಯೊಂದಿಗೆ ಬೆಸುಗೆ ಹಾಕುವುದು

C) Dip soldering | ಬೆಸುಗೆ ಬೆರೆಸುವುದು

D) Soldering iron | ಬೆಸುಗೆ ಹಾಕುವ ಕಬ್ಬಿಣ

Answer: A) Soldering gun | ಬೆಸುಗೆ ಹಾಕುವ ಗನ್