

Duration: 60 Mins

Total Marks: 30

ID: ITISKILL2051AX

Student Name: \_\_\_\_\_

Roll No: \_\_\_\_\_

1. Identify the correct aligned system dimension? | ಸರಿಯಾದ ಜೋಡಿಸಲಾದ ಸಿಸ್ಟಮ್ ಆಯಾಮವನ್ನು ಗುರುತಿಸುವುದೇ?

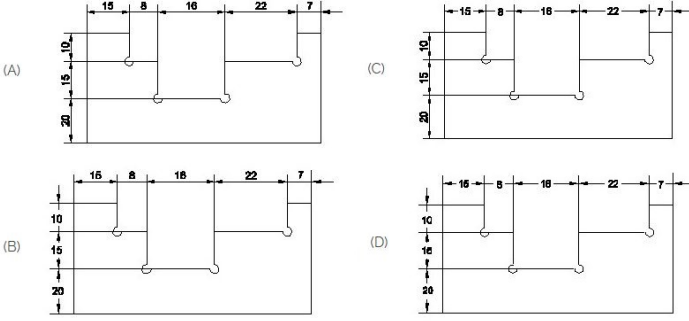

- A) D  
B) A  
C) B  
D) C

2. Identify the name of the triangle? | ತ್ರಿಕೋನದ ಹೆಸರನ್ನು ಗುರುತಿಸುವುದೇ?

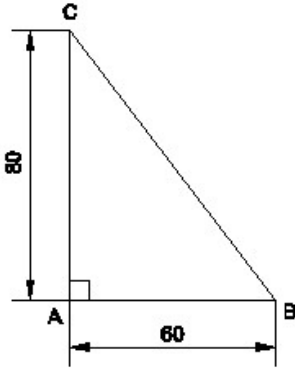

- A) Scalene triangle | ಸ್ಕೇಲಿನ್ ತ್ರಿಕೋನ  
B) Equilateral triangle | ಸಮಕೋನ ತ್ರಿಕೋನ  
C) Right angle triangle | ಬಲ ಕೋನ ತ್ರಿಕೋನ  
D) Isosceles triangle | ಸಮದ್ವಿಬಾಹು ತ್ರಿಕೋನ

3. 1). Identify the name of tool? | ಉಪಕರಣದ ಹೆಸರನ್ನು ಗುರುತಿಸುವುದೇ?

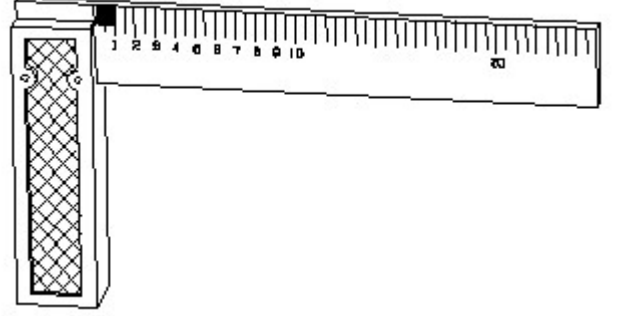

- A) Steel rule | ಸ್ಟೀಲ್ ರೂಲ್  
B) Surface gauge | ಮೇಲ್ಮೈ ಮಾಪಕ  
C) Try square | ಟ್ರೈ ಸ್ಕ್ವೇರ್  
D) Feeler gauge | ಫೀಲರ್ ಗೇಜ್

4. Which drawing dimension is correct as per IS standard? | IS ಮಾನದಂಡದ ಪ್ರಕಾರ ಯಾವ ರೇಖಾಚಿತ್ರದ ಆಯಾಮವು ಸರಿಯಾಗಿದೆ?

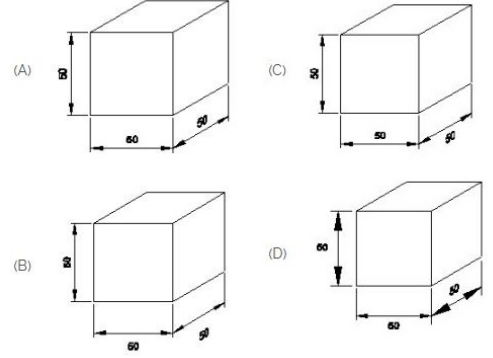

- A) B  
B) A  
C) D  
D) C

5. Compass used to draw for \_\_\_\_. | ಕಂಪಾಸ್ ಅನ್ನು \_\_\_\_ ಗೆ ಸೆಳೆಯಲು ಬಳಸಲಾಗುತ್ತದೆ.

- A) circle | ವೃತ್ತ  
B) triangle | ತ್ರಿಕೋನ  
C) rectangle | ಆಯಾತ  
D) square | ಚದರ

6. Which arrow head is correct as per standard? | ಮಾನದಂಡದ ಪ್ರಕಾರ ಯಾವ ಬಾಣದ ಹೆಡ್ ಸರಿಯಾಗಿದೆ?

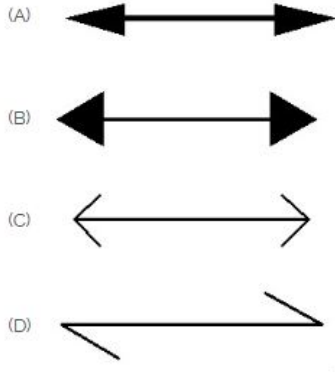

- A) A B) D  
C) C D) B

7. Identify the name of set square? | ಸೆಟ್ ಚೌಕದ ಹೆಸರನ್ನು ಗುರುತಿಸುವುದೇ?



- A) 45° set square | 45° ಸೆಟ್ ಸ್ಕ್ವೇರ್ B) 30° set square | 30° ಸೆಟ್ ಸ್ಕ್ವೇರ್  
C) 15° set square | 15° ಸೆಟ್ ಸ್ಕ್ವೇರ್ D) 60° set square | 60° ಸೆಟ್ ಸ್ಕ್ವೇರ್

8. Which title block position is correct as standard practice? | ಪ್ರಮಾಣಿತ ಅಭ್ಯಾಸದಂತೆ ಯಾವ ಶೀರ್ಷಿಕೆ ಬಾಕ್ಸ್ ಸ್ಥಾನವು ಸರಿಯಾಗಿದೆ?

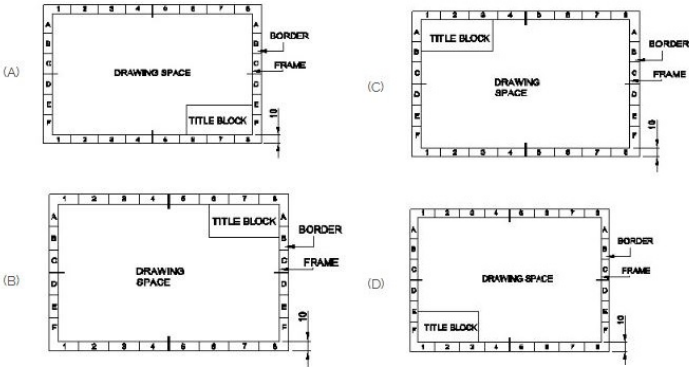

- A) A B) C  
C) B D) D

9. Identify the line □ b□ ? | □ ಸಾಲುನ್ನು ಗುರುತಿಸುವುದೇ?

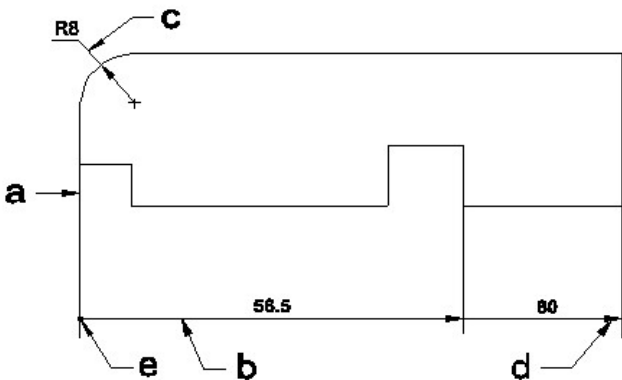

A) Termination of dimension line | ಆಯಾಮ ರೇಖೆಯ ಮುಕ್ತಾಯ

B) Extension line | ವಕ್ರಟೆನ್ಯನ್ ಲೈನ್

C) Dimension line | ಡೈಮೆನ್ಷನ್ ಲೈನ್

D) Leader line | ಲೀಡರ್ ಲೈನ್

10. Identify the name of tool? | ಉಪಕರಣದ ಹೆಸರನ್ನು ಗುರುತಿಸುವುದೇ?

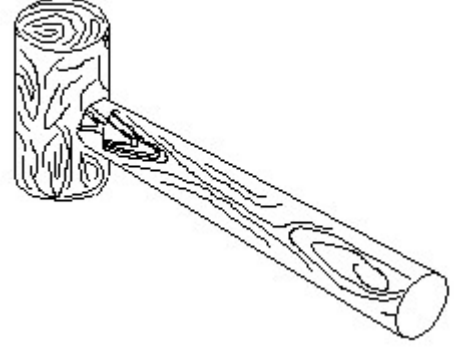

A) Ball peen hammer | ಬಾಲ್ ಪೆನ್ ಸುತ್ತಿಗೆ

B) Straight peen hammer | ಸ್ಟ್ರೈಟ್ ಪೆನ್ ಸುತ್ತಿಗೆ

C) Cross peen hammer | ಕ್ರಾಸ್ ಪೀನ್ ಸುತ್ತಿಗೆ

D) Mallet | ಮ್ಯಾಲೆಟ್

11. Identify the name of tool? | ಉಪಕರಣದ ಹೆಸರನ್ನು ಗುರುತಿಸುವುದೇ?

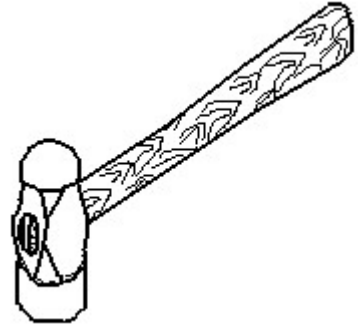

A) Ball peen hammer | ಬಾಲ್ ಪೆನ್ ಸುತ್ತಿಗೆ

B) Sledge hammer | ಸ್ಲೆಡ್ಜ್ ಸುತ್ತಿಗೆ

C) Cross peen hammer | ಕ್ರಾಸ್ ಪೀನ್ ಸುತ್ತಿಗೆ

D) Straight peen hammer | ನೇರ ಪೆನ್ ಸುತ್ತಿಗೆ

12. Which drawing dimension is correct as per IS standard? | IS ಮಾನದಂಡದ ಪ್ರಕಾರ ಯಾವ ರೇಖಾಚಿತ್ರದ ಆಯಾಮವು ಸರಿಯಾಗಿದೆ?



- A) D  
C) C  
B) B  
D) A

13. Which dimension correctly marked in the circle as per standard? | ಮಾನದಂಡದ ಪ್ರಕಾರ ವೃತ್ತದಲ್ಲಿ ಯಾವ ಆಯಾಮವನ್ನು ಸರಿಯಾಗಿ ಗುರುತಿಸಲಾಗಿದೆ?

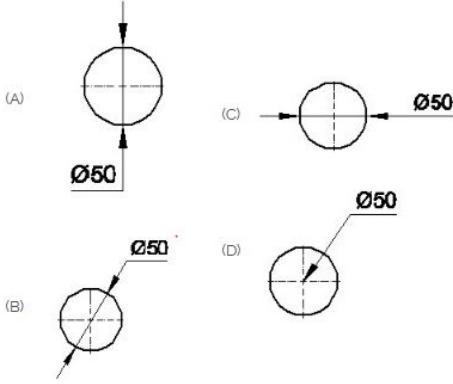

- A) B  
C) D  
B) C  
D) A

14. Identify the conventional symbol of material? | ವಸ್ತುವಿನ ಕನ್ವೆಷನಲ್ ಚಿಹ್ನೆಯನ್ನು ಗುರುತಿಸಿ?

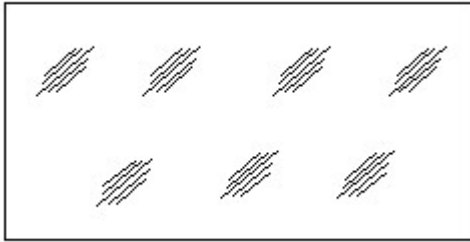

- A) Concrete | ಕಾಂಕ್ರೀಟ್  
C) Steel | ಸ್ಟೀಲ್  
B) Glass | ಗಾಜು  
D) Wood | ಮರ

15. What is the trimmed size of A4 sheet? | A4 ಹಾಳೆಯು ತ್ರಿಮಾ ಮಾಡಿದ ಗಾತ್ರ ಎಷ್ಟು?

- A) 841 x 1189  
C) 594 x 841  
B) 148 x 210  
D) 210 x 297

16. Which single stroke inclined letter □ A□ is correct as per IS standard? | IS ಮಾನದಂಡದ ಪ್ರಕಾರ ಯಾವ ಏಕ ಸ್ಟ್ರೋಕ್ ಇಳಿಜಾರಿನ ಅಕ್ಷರ □ A□ ಆರಿಯಾಗಿದೆ?

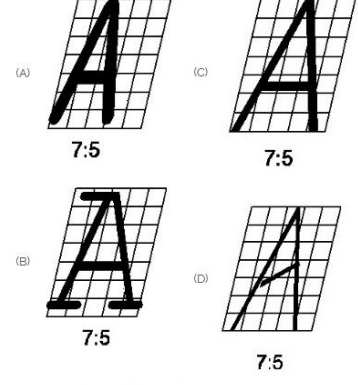

- A) C  
C) A  
B) D  
D) B

17. Identify the name of tool? | ಉಪಕರಣದ ಹೆಸರನ್ನು ಗುರುತಿಸುವುದೇ?

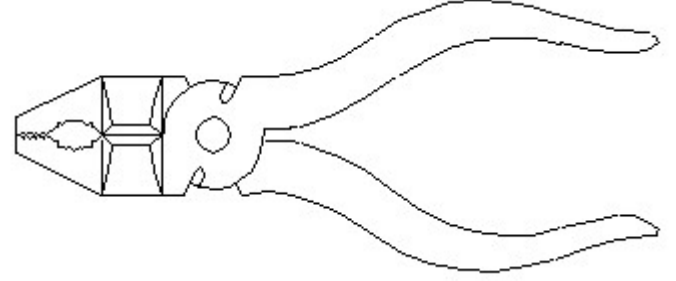

- A) Double cutting shear | ಡಬಲ್ ಕಟಿಂಗ್ ಸಿಯರ್  
C) Cutting plier | ಕಟಿಂಗ್ ಪ್ಲಿಯರ್  
B) Aviation shear | ಏವಿಯೇಷನ್ ಸಿಯರ್  
D) Hawk-billed shear | ಹಾಕ್-ಬಿಲ್ಡ್ ಸಿಯರ್

18. Which single stroke inclined letter □ A□ is correct as per IS standard? | IS ಮಾನದಂಡದ ಪ್ರಕಾರ ಯಾವ ಏಕ ಸ್ಟ್ರೋಕ್ ಇಳಿಜಾರಿನ ಅಕ್ಷರ □ A□ ಆರಿಯಾಗಿದೆ?

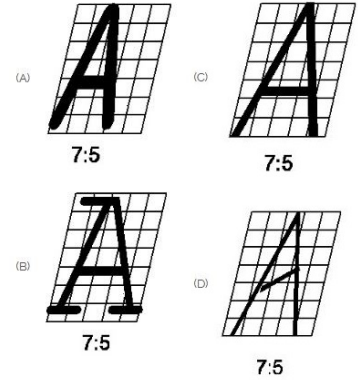

- A) B  
C) A  
B) D  
D) C

19. What is the trimmed size of A4 sheet? | A4 ಹಾಳೆಯು ತ್ರಿಮಾ ಮಾಡಿದ ಗಾತ್ರ ಎಷ್ಟು?

- A) 210 x 297  
C) 841 x 1189  
B) 594 x 841  
D) 148 x 210

20. Which is roughness symbol for roughness grade N8?

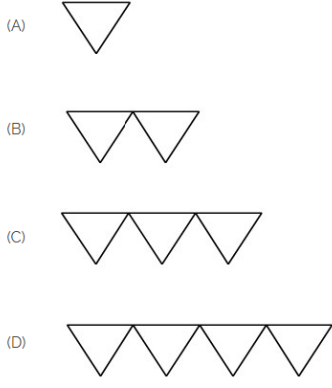

- A) C  
B) B  
C) A  
D) D

21. Which drawing dimension is correct as per standard drawing practice? | ಸ್ವಾಚ್ಛಡ್ಡ್ ಡ್ರಾಯಿಂಗ್ ಅಭ್ಯಾಸದ ಪ್ರಕಾರ ಯಾವ ಡ್ರಾಯಿಂಗ್ ಆಯಾಮ ಸರಿಯಾಗಿದೆ?

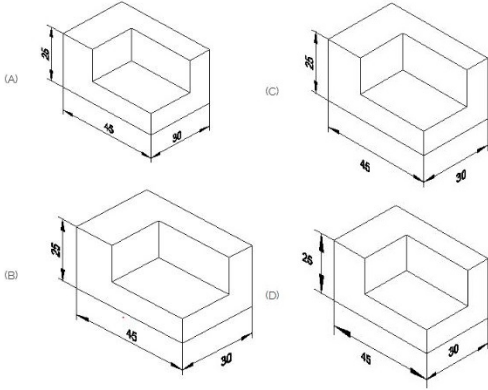

- A) A  
B) D  
C) B  
D) C

22. 1). Identify the name of tool? | ಉಪಕರಣದ ಹೆಸರನ್ನು ಗುರುತಿಸುವುದೇ?

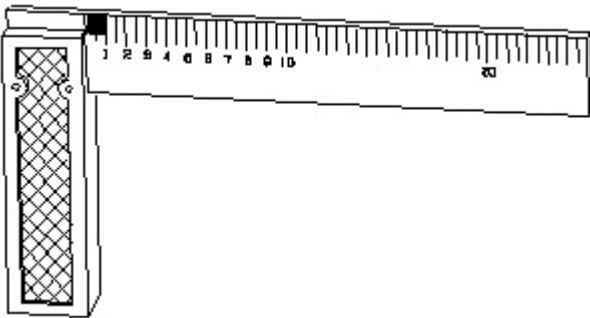

- A) Steel rule | ಸ್ಟೀಲ್ ರೂಲ್  
B) Surface gauge | ಮೇಲ್ಮೈ ಮಾಪಕ  
C) Feeler gauge | ಫೀಲರ್ ಗೇಜ್  
D) Try square | ಟ್ರೈ ಸ್ಕ್ವೇರ್

23. Which dimension correctly marked in the circle as per standard? | ಮಾನದಂಡದ ಪ್ರಕಾರ ವೃತ್ತದಲ್ಲಿ ಯಾವ ಆಯಾಮವನ್ನು ಸರಿಯಾಗಿ ಗುರುತಿಸಲಾಗಿದೆ?

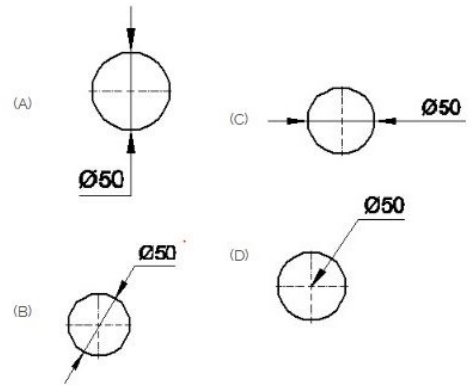

- A) B  
B) D  
C) A  
D) C

24. Identify the conventional symbol of material? | ವಸ್ತುವಿನ ಕನ್ವೆಷನಲ್ ಚಿಹ್ನೆಯನ್ನು ಗುರುತಿಸಿ?

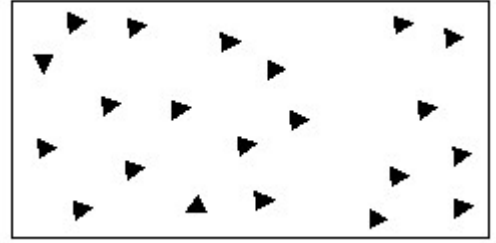

- A) Concrete | ಕಾಂಕ್ರೀಟ್  
B) Glass | ಗಾಜು  
C) Wood | ಮರ  
D) Steel | ಸ್ಟೀಲ್

25. Identify the conventional symbol of material? | ವಸ್ತುವಿನ ಕನ್ವೆಷನಲ್ ಚಿಹ್ನೆಯನ್ನು ಗುರುತಿಸಿ?

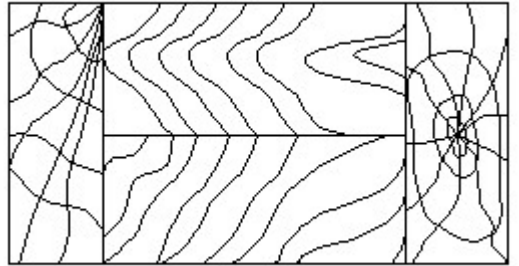

- A) Lead | ಲೀಡ್  
B) Paper | ಪೇಪರ್  
C) Wood | ಮರ  
D) Glass | ಗಾಜು

26. Which arrow head is correct as per standard? | ಮಾನದಂಡದ ಪ್ರಕಾರ ಯಾವ ಬಾಣದ ಹೆಡ್ ಸರಿಯಾಗಿದೆ?

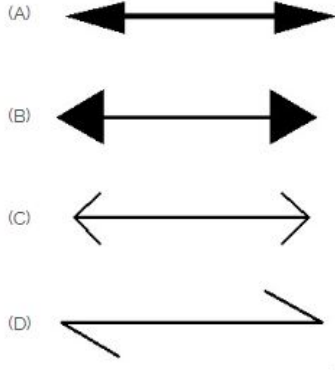

- A) B  
C) C
- B) A  
D) D

27. Which drawing dimension is correct as per standard drawing practice? | ಸ್ಟಾಂಡರ್ಡ್ ಡ್ರಾಯಿಂಗ್ ಅಭ್ಯಾಸದ ಪ್ರಕಾರ ಯಾವ ಡ್ರಾಯಿಂಗ್ ಆಯಾಮ ಸರಿಯಾಗಿದೆ?

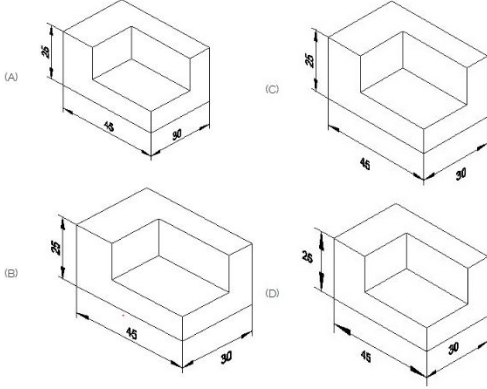

- A) A  
C) D
- B) C  
D) B

28. Identify the name of set square? | ಸೆಟ್ ಚೌಕದ ಹೆಸರನ್ನು ಗುರುತಿಸುವುದೇ?



- A) 30° set square | 30° ಸೆಟ್ ಸ್ಕ್ವೇರ್  
B) 60° set square | 60° ಸೆಟ್ ಸ್ಕ್ವೇರ್

- C) 45° set square | 45° ಸೆಟ್ ಸ್ಕ್ವೇರ್  
D) 15° set square | 15° ಸೆಟ್ ಸ್ಕ್ವೇರ್

29. Identify the name of tool? | ಉಪಕರಣದ ಹೆಸರನ್ನು ಗುರುತಿಸುವುದೇ?

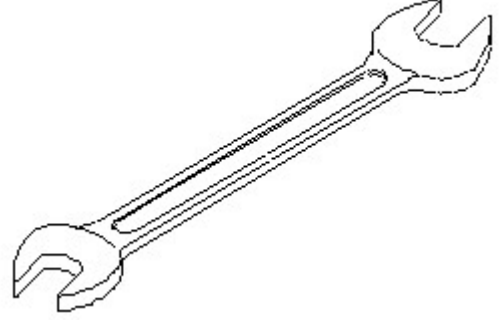

- A) Adjustable spanner | ಹೊಂದಿಸಬಹುದಾದ ಸ್ಪ್ಯಾನರ್  
B) Combination spanner | ಕಾಂಬಿನೇಶನ್ ಸ್ಪ್ಯಾನರ್  
C) Ring spanner | ರಿಂಗ್ ಸ್ಪ್ಯಾನರ್  
D) Open end spanner | ಓಪನ್ ಎಂಡ್ ಸ್ಪ್ಯಾನರ್

30. Identify the name of tool? | ಉಪಕರಣದ ಹೆಸರನ್ನು ಗುರುತಿಸುವುದೇ?

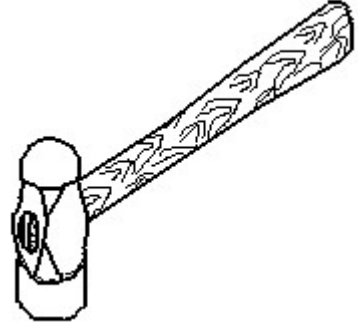

- A) Cross peen hammer | ಕ್ರಾಸ್ ಪೀನ್ ಸುತ್ತಿಗೆ  
B) Sledge hammer | ಸ್ಲೆಡ್ಜ್ ಸುತ್ತಿಗೆ  
C) Straight peen hammer | ನೇರ ಪೀನ್ ಸುತ್ತಿಗೆ  
D) Ball peen hammer | ಬಾಲ್ ಪೀನ್ ಸುತ್ತಿಗೆ