

Duration: 30 Mins

Total Marks: 25

Q.ID: ITISKILL1561U4

1. Which caliper has one leg with an adjustable divider point and the other leg bent? | ಒಂದು ಲೆಗ ಡಿವೈಡರ್ ಪಾಯಿಂಟ್ ಮತ್ತು ಇನ್ನೊಂದು ಬಗ್ಗಿರುವ ಲೆಗ ಹೊಂದಿರುವ ಕ್ಯಾಲಿಫರ್ ಹೆಸರೇನು?

- A) Spring joint caliper | ಸ್ಪ್ರಿಂಗ್ ಜಾಯಿಂಟ್ ಕ್ಯಾಲಿಫರ್  
 B) Outside caliper | ಹೊರಬದಿ ಕ್ಯಾಲಿಫರ್  
 C) Jenny caliper | ಜೆನ್ನಿ ಕ್ಯಾಲಿಫರ್  
 D) Inside caliper | ಒಳಬದಿ ಕ್ಯಾಲಿಫರ್

Answer: C) Jenny caliper | ಜೆನ್ನಿ ಕ್ಯಾಲಿಫರ್

2. Identify the correct aligned system dimension? | ಸರಿಯಾದ ಜೋಡಿಸಲಾದ ಸಿಸ್ಟಮ್ ಆಯಾಮವನ್ನು ಗುರುತಿಸುವುದೇ?

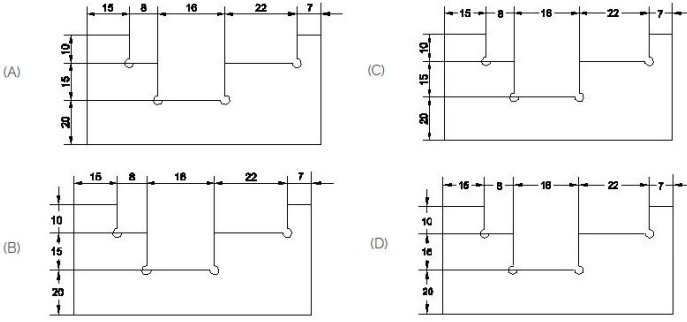

- A) A  
 B) B  
 C) D  
 D) C

Answer: A) A

3. Which chisel is used for squaring materials at the corners and joints? | ಲೋಹಗಳ ಜೋಡಣೆಗಳಲ್ಲಿ, ಮೂಲೆಗಳನ್ನು ಚೌಕಾಕಾರಗೊಳಿಸಲು (ಸ್ವೇರಿಂಗ್) ಯಾವ ಚಾಣ ಉಪಯೋಗಿಸುತ್ತಾರೆ?

- A) Half round nose chisels | ಅರ್ಧ ಚಂದ್ರಾಕೃತಿ ತುದಿಯುಳ್ಳ ಚಾಣ (ಹಾಫ್ ರೌಂಡ್ ನೋಸ್ ಚಿಸೆಲ್ಸ್)  
 B) Diamond point chisel | ವಜ್ರದ ಮೊನಿಚಿನ ಚಾಣ (ಡೈಮಂಡ್ ಪಾಯಿಂಟ್ ಚಿಸೆಲ್)  
 C) Flat chisel | ಚಪ್ಪಟೆ ಚಾಣ (ಫ್ಲಾಟ್ ಚಿಸೆಲ್)  
 D) Cross cut chisel | ಅಡ್ಡ ಕತ್ತರಿ ಚಾಣ (ಕ್ರಾಸ್ ಕಟ್ ಚಿಸೆಲ್)

Answer: B) Diamond point chisel | ವಜ್ರದ ಮೊನಿಚಿನ ಚಾಣ (ಡೈಮಂಡ್ ಪಾಯಿಂಟ್ ಚಿಸೆಲ್)

4. Ram wants to start his own business. He is considering two options - opening an audio cassette shop or starting an online retail business. Which of these options would you suggest?

- A) Video rental store  
 B) Anything is fine  
 C) Online retail  
 D) Audio cassette shop

Answer: C) Online retail

5. How do you stop bleeding in an injured person? |

ಗಾಯಗೊಂಡ ವ್ಯಕ್ತಿಯ ರಕ್ತಸ್ರಾವವನ್ನು ಹೇಗೆ ನಿಲ್ಲಿಸಬಹುದು?

- A) Apply tincture over the wound | ಗಾಯದ ಮೇಲೆ ಟಿಂಚರ್ ಅನ್ನು ಹಚ್ಚುವುದರಿಂದ  
 B) Apply ointment over the wound | ಗಾಯದ ಮೇಲೆ ಮುಲಾಮು (ಆಯಿಂಟ್‌ಮೆಂಟ್) ಹಚ್ಚುವುದರಿಂದ  
 C) Apply pressure over the wound | ಗಾಯದ ಮೇಲೆ ಕೈಯಿಂದ ಒತ್ತುವ ಮೂಲಕ  
 D) Tie bandage over the wound | ಗಾಯದ ಮೇಲೆ ಬ್ಯಾಂಡೇಜ್ ಕಟ್ಟುವ ಮೂಲಕ

Answer: C) Apply pressure over the wound | ಗಾಯದ ಮೇಲೆ ಕೈಯಿಂದ ಒತ್ತುವ ಮೂಲಕ

6. What is the name of the vice shown in the figure? | ಈ ವೈಸ್‌ನ ಹೆಸರೇನು?

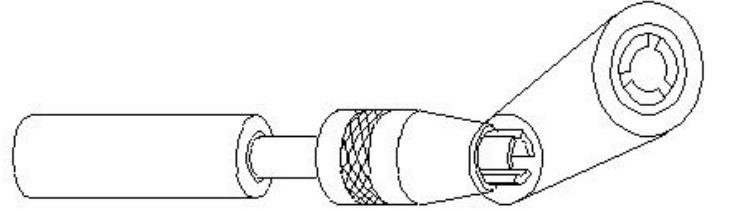

- A) Pin vice | ಪಿನ್ ವೈಸ್  
 B) Machine vice | ಮಶೀನ್ ವೈಸ್  
 C) Hand vice | ಕೈ ವೈಸ್  
 D) Pipe vice | ಪೈಪ್ ವೈಸ್

Answer: A) Pin vice | ಪಿನ್ ವೈಸ್

7. What is the name of the file shown in the figure? | ಚಿತ್ರದಲ್ಲಿ ತೋರಿಸಿರುವ ಫೈಲ್‌ನ ಹೆಸರೇನು?

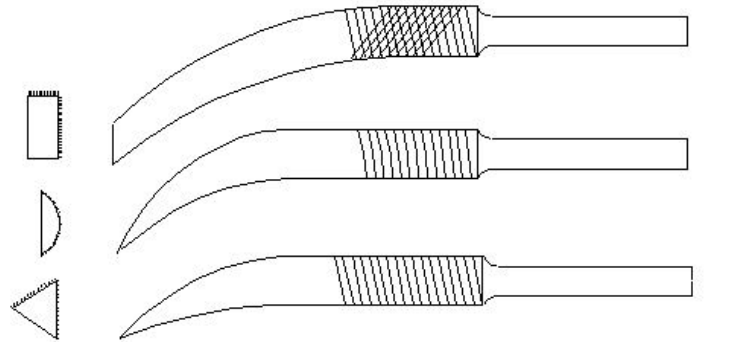

- A) Riffler file | ರಿಫ್ಲರ್ ಫೈಲ್  
 B) Crossing file | ಕ್ರಾಸಿಂಗ್ ಫೈಲ್  
 C) Mill saw file | ಮಿಲ್ ಸಾ ಫೈಲ್  
 D) Barrot file | ಬ್ಯಾರಟ್ ಫೈಲ್

Answer: A) Riffler file | ರಿಫ್ಲರ್ ಫೈಲ್

8. What denotes letter M in MKS system?

- A) Mile  
 B) Meter  
 C) Micron  
 D) Millimeter

Answer: B) Meter

9. Identify the name of the triangle? | ತ್ರಿಕೋನದ ಹೆಸರನ್ನು ಗುರುತಿಸುವುದೇ?

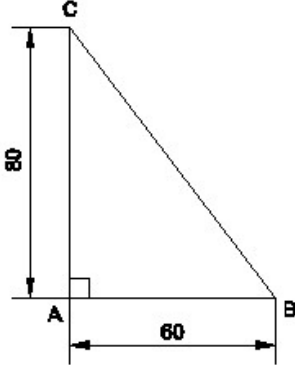

- A) Right angle triangle | ಬಲ ಕೋನ ತ್ರಿಕೋನ  
 B) Isosceles triangle | ಸಮದ್ವಿಬಾಹು ತ್ರಿಭುಜ  
 C) Equilateral triangle | ಸಮಕೋನ ತ್ರಿಕೋನ  
 D) Scalene triangle | ಸ್ಕೇಲಿನ್ ತ್ರಿಕೋನ

Answer: A) Right angle triangle | ಬಲ ಕೋನ ತ್ರಿಕೋನ

10. What is the name of the vice shown in the figure? | ಈ ಕೆಳಗಿನ ವೈಸಿನ ಹೆಸರೇನು?

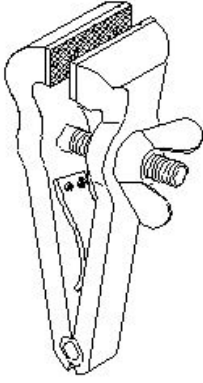

- A) Hand vice | ಕೈ ವೈಸು  
 B) Quick releasing vice | ಕ್ವಿಕ್ ರಿಲೀಸಿಂಗ್ ವೈಸು  
 C) Pipe vice | ಪೈಪ್ ವೈಸು  
 D) Pin vice | ಪಿನ್ ವೈಸು

Answer: A) Hand vice | ಕೈ ವೈಸು

11. Which process breaks down the materials into organic compounds that are used as manure? | ವಸ್ತುಗಳನ್ನು ತುಂಡರಿಸಿ ಸಾವಯವ ವಸ್ತುಗಳನ್ನಾಗಿ ಪರಿವರ್ತಿಸುವ ಮತ್ತು ಗೊಬ್ಬರವಾಗಿ ಉಪಯೋಗಿಸುವ ವಿಧಾನಕ್ಕೆ ಏನೆಂದು ಕರೆಯುತ್ತಾರೆ?

- A) Burning waste material | ನಿರೂಪಯುಕ್ತ ವಸ್ತುಗಳನ್ನು ಸುಡುವುದು  
 B) Composting | ಸಾವಯವ ಗೊಬ್ಬರ  
 C) Recycling | ಮರು ಬಳಕೆ ಮಾಡುವುದು  
 D) Land fills | ಭೂಮಿಗೆ ಮರಳಿಸುವುದು

Answer: B) Composting | ಸಾವಯವ ಗೊಬ್ಬರ

12. Convert decimal 0.000659 to fraction?

- A) (659/100000) B) (659/1000000)  
 C) (659/1000) D) (659/10000)

Answer: B) (659/1000000)

13. Identify the name of tool? | ಉಪಕರಣದ ಹೆಸರನ್ನು ಗುರುತಿಸುವುದೇ?

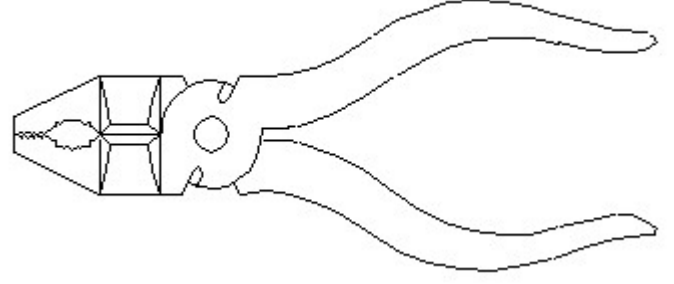

- A) Double cutting shear | ಡಬಲ್ ಕಟಿಂಗ್ ಶಿಯರ್  
 B) Hawk-billed shear | ಹಾಕ್-ಬಿಲ್ಡ್ ಶಿಯರ್  
 C) Cutting plier | ಕಟಿಂಗ್ ಪ್ಲಿಯರ್  
 D) Aviation shear | ಏವಿಯೇಷನ್ ಶಿಯರ್

Answer: C) Cutting plier | ಕಟಿಂಗ್ ಪ್ಲಿಯರ್

14. What is the use of groove provided on the either side of a vee-block? | ವೀ-ಬ್ಲಾಕ್‌ನ ಎರಡೂ ಬದಿಯಲ್ಲಿ ಒದಗಿಸಲಾದ ಗ್ರೂವ್‌ನ ಬಳಕೆ ಏನು?

- A) Holding clamps | ಹಿಡಿಕಟ್ಟುಗಳನ್ನು (ಕ್ಲಾಂಪ್) ಹಿಡಿದಿಟ್ಟುಕೊಳ್ಳುವುದು  
 B) For appearance | ನೋಟಕ್ಕಾಗಿ  
 C) For reducing the weight | ತೂಕವನ್ನು ಕಡಿಮೆ ಮಾಡಲು  
 D) To reduce bearing surface | ಬೇರಿಂಗ್ ಮೇಲ್ಮೈಯನ್ನು ಕಡಿಮೆ ಮಾಡಲು

Answer: A) Holding clamps | ಹಿಡಿಕಟ್ಟುಗಳನ್ನು (ಕ್ಲಾಂಪ್) ಹಿಡಿದಿಟ್ಟುಕೊಳ್ಳುವುದು

15. What is the name of the part marked as 'X' shown in the figure? | ಚಿತ್ರದಲ್ಲಿ ತೋರಿಸಿರುವ X ಓಂದು ಗುರುತಿಸಲಾದ ಭಾಗದ ಹೆಸರೇನು?

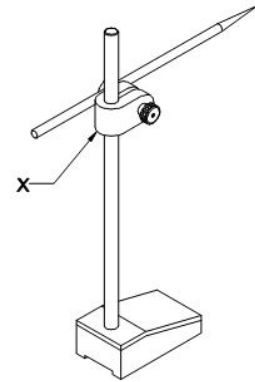

- A) Scriber | ಸ್ಕ್ರೈಬರ್  
 B) Spindle | ಸ್ಪಿಂಡಲ್  
 C) Nut | ನಟ್  
 D) Snug | ಸ್ನಗ್

Answer: D) Snug | ಸ್ನಗ್

16. Gopi is always willing to learn and improve in his work. He has a \_\_\_\_?.

- A) Marksheet B) Growth mindset  
 C) Fixed mindset D) Certificate

Answer: B) Growth mindset

17. Simplify:  $(3/4) + (2/5) - (5/20)$

- A)  $(9/10)$  B)  $(3/10)$   
C)  $(12/10)$  D)  $(13/10)$

Answer: A)  $(9/10)$

18. \_\_\_\_ jobs help to reduce pollution, preserve the environment and the planet.

- A) Software B) Hardware  
C) Part-time D) Green

Answer: D) Green

19. Which file has parallel edges throughout the length? | ಪೂರ್ಣ ಉದ್ದವರೆಗೂ ಸಮಾನಾಂತರ ಅಂಚುಗಳನ್ನು (ಪ್ಯಾರಲಲ್ ಎಡ್ಜ್ಸ್) ಹೊಂದಿರುವ ಅರ (ಫೈಲ್) ಯಾವುದು?

- A) Single cut file | ಒಂಟಿ ಹಲ್ಲಿನ ಅರ (ಸಿಂಗಲ್ ಕಟ್ ಫೈಲ್) B) Rasp cut file | ಒರಟು ಹಲ್ಲಿನ ಅರ (ರಾಸ್ಪ್ ಕಟ್ ಫೈಲ್)  
C) Hand file | ಕೈ ಅರ (ಹ್ಯಾಂಡ್ ಫೈಲ್) D) Bastard file | ಗಡಸು ಹಲ್ಲಿನ ಅರ (ಬಾಸ್ಟರ್ಡ್ ಫೈಲ್)

Answer: C) Hand file | ಕೈ ಅರ (ಹ್ಯಾಂಡ್ ಫೈಲ್)

20. Identify the name of prism? | ಪ್ರಿಸ್ಮ್ ಹೆಸರನ್ನು ಗುರುತಿಸುವುದೇ?

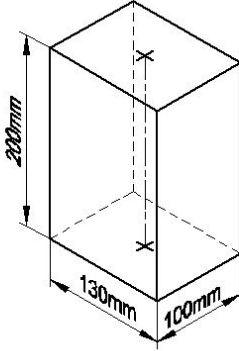

- A) Triangular prism | ತ್ರಿಕೋನ ಪ್ರಿಸ್ಮ್ B) Rectangle prism | ಆಯತ ಪ್ರಿಸ್ಮ್  
C) Square prism | ಚದರ ಪ್ರಿಸ್ಮ್ D) Hexagonal prism | ಷಡ್ಭುಜೀಯ ಪ್ರಿಸ್ಮ್

Answer: B) Rectangle prism | ಆಯತ ಪ್ರಿಸ್ಮ್

21. Divide  $(20/31) / (15/62)$

- A)  $2(3/2)$  B)  $2(2/3)$   
C)  $2(4/3)$  D)  $2(1/3)$

Answer: B)  $2(2/3)$

22. Which drawing dimension is correct as per IS standard? | IS ಮಾನದಂಡದ ಪ್ರಕಾರ ಯಾವ ರೇಖಾಚಿತ್ರದ ಆಯಾಮವು ಸರಿಯಾಗಿದೆ?

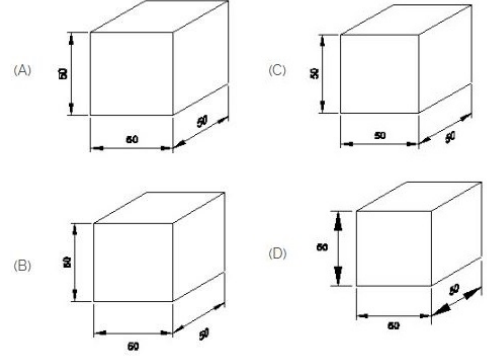

- A) B B) A  
C) C D) D

Answer: B) A

23. Which of the following options is an Employability Skill?

- A) All of these B) Good Interview Skills  
C) Digital Skills D) Good Communication Skills

Answer: A) All of these

24. What is the improper fraction for the given mixed fraction?  $7 \frac{3}{7}$

- A)  $28/7$  B)  $7/28$   
C)  $52/7$  D)  $7/52$

Answer: C)  $52/7$

25. Ram works as a fitter in a company. He wants to upgrade his trade skills and employability skills in his free time. What should he do?

- A) Play sports B) Find courses: online or offline  
C) Watch news D) Quit job

Answer: B) Find courses: online or offline