

ITI Quiz - 06-Apr-2026 11:03 AM

Q. ID: ITISKILL1544FV

Monthly test March 2026

April 2026

Trinity ITI

Question Paper

Student: Ishanth

Score: 60/90 (66.67%)

Code: 5199

1. What is the purpose of type "N" twist drills? | ಟೈಪ್ N ಟ್ವಿಸ್ಟ್ ಡ್ರಿಲ್‌ನ ಉದ್ದೇಶ ಏನು?

- A) Used for hard material | ಹಾರ್ಡ್ ವಸ್ತುಗಳಿಗೆ ಬಳಸಲಾಗುತ್ತದೆ
B) Used for brittle material | ಬ್ರಿಟಲ್ ವಸ್ತುಗಳನ್ನು ಬಳಸಿಕೊಳ್ಳಲಾಗುತ್ತದೆ
C) Used for soft and tough material | ಮೃದು ಮತ್ತು ಕಠಿಣ ವಸ್ತುಗಳಿಗೆ ಬಳಸಲಾಗುತ್ತದೆ
D) Used for normal low carbon steel | ಸಾಮಾನ್ಯ ಲೋ ಕಾರ್ಬನ್ ಸ್ಟೀಲ್ ಬಳಸಲಾಗುತ್ತದೆ (Correct)

2. Calculate the blank size for preparing a bolt of M12 X1.75 using die. | ಡೈ ಬಳಸಿ M12 X1.75 ನ ಬೋಲ್ಡ್ ತಯಾರಿಸಲು ಬ್ಲಾಂಕ್ ಗಾತ್ರವನ್ನು ಲೆಕ್ಕ ಹಾಕಿ.

- A) 11.8 mm (Correct)
B) 11 mm
C) 10.5 mm
D) 11.5 mm

3. What is the name of the gauge shown in the figure? | ಚಿತ್ರದಲ್ಲಿ ತೋರಿಸಿರುವ ಗೇಜ್ ನ ಹೆಸರೇನು?

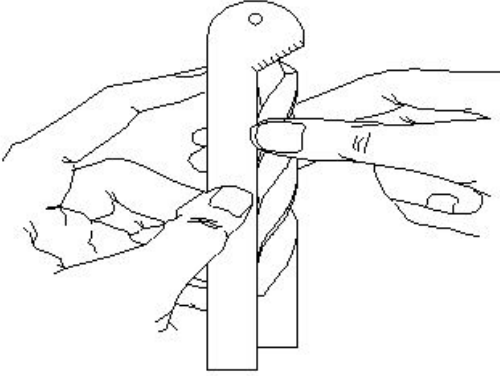

- A) Standard wire gauge | ಸ್ಟಾಂಡರ್ಡ್ ವೈರ್ ಗೇಜ್
B) Template | ಟೆಂಪ್ಲೇಟ್
C) Drill angle gauge | ಡ್ರಿಲ್ ಆಂಗಲ್ ಗೇಜ್ (Correct)
D) Snap gauge | ಸ್ನಾಪ್ ಗೇಜ್

4. Why hand reamers are provided with uneven spacing of teeth? | ಹ್ಯಾಂಡ್ ರೀಮರ್‌ಗಳಿಗೆ ಹಲ್ಲುಗಳ ಅಸಮ ಅಂತರವನ್ನು ಏಕೆ ಒದಗಿಸಲಾಗಿದೆ?

- A) To reduce chattering | ಚಾಟರಿಂಗ್ ಕಡಿಮೆ ಮಾಡಲು
B) To remove more metals | ಹೆಚ್ಚಿನ ಲೋಹಗಳನ್ನು ತೆಗೆದುಹಾಕಲು
C) To increase the efficiency | ದಕ್ಷತೆಯನ್ನು ಹೆಚ್ಚಿಸಲು
D) To increase the tool of the life | ಟೂಲ್‌ನ ಲೈಫ್ ಹೆಚ್ಚಿಸಲು (Incorrect)

5. Which angle is determined by the helix angle in the drill

bit? | ಯಾವ ಕೋನವನ್ನು ಡ್ರಿಲ್ ಬಿಟ್ಟಲ್ಲಿ ಹೆಲಿಕ್ಸ್ ಕೋನದಿಂದ ನಿರ್ಧರಿಸಲಾಗುತ್ತದೆ?

- A) Point angle | ಪಾಯಿಂಟ್ ಆಂಗಲ್
B) Rake angle | ರೇಕ್ ಆಂಗಲ್ (Correct)
C) Chisel angle | ಚಿಪ್ ಆಂಗಲ್
D) Clearance angle | ಕ್ಲಿಯರೆನ್ಸ್ ಆಂಗಲ್

6. What is the purpose of clearance angle in twist drill? | ಟ್ವಿಸ್ಟ್ ಡ್ರಿಲ್‌ನಲ್ಲಿ ಕ್ಲಿಯರೆನ್ಸ್ ಆಂಗಲ್ ನ ಉದ್ದೇಶವೇನು?

- A) To prevent rough holes | ರಫ್ ಹೋಲ್ ತಡೆಗಟ್ಟಲು
B) To prevent over sized holes | ಓವರ್ ಸೈಜ್ ಹೋಲ್ ತಡೆಗಟ್ಟಲು
C) To prevent unequal angle of cutting edges | ಕತ್ತರಿಸುವ ಅಂಚುಗಳ ಅಸಮಾನ ಕೋನವನ್ನು ತಡೆಗಟ್ಟಲು
D) To prevent drill friction behind the cutting edges | ಕತ್ತರಿಸುವ ಅಂಚುಗಳ ಹಿಂದೆ ಡ್ರಿಲ್ ಫ್ರಿಕ್ಷನ್ ತಡೆಗಟ್ಟಲು (Correct)

7. What is the effect, if the clearance angle of drill is more than the recommended? | ಡ್ರಿಲ್‌ನ ಕ್ಲಿಯರೆನ್ಸ್ ಕೋನವು ಶಿಫಾರಸ್ಸು ಮಾಡಿದಕ್ಕಿಂತ ಹೆಚ್ಚಿದ್ದರೆ ಪರಿಣಾಮ ಏನು?

- A) Larger hole size | ದೊಡ್ಡ ರಂಧ್ರದ ಗಾತ್ರ
B) Rough surface finish | ಒರಟು ಸರ್ಫೇಸ್ ಫಿನಿಷ್
C) Weakened cutting edge | ಕತ್ತರಿಸುವ ತುದಿಯನ್ನು ದುರ್ಬಲಗೊಳಿಸಿದೆ (Correct)
D) Chattering of drill | ಡ್ರಿಲ್ ಚಾಟರಿಂಗ್

8. What is the size of the Letter A drill? | ಲೆಟರ್ A ಡ್ರಿಲ್‌ನ ಗಾತ್ರ ಎಷ್ಟು?

- A) 6.045 mm
B) 6.147 mm
C) 5.944 mm (Correct)
D) 6.248 mm

9. Which operation enlarges the hole for a given depth? | ನಿರ್ದಿಷ್ಟ ಆಳಕ್ಕೆ ಹೋಲನ್ನು ಯಾವ ಕಾರ್ಯಾಚರಣೆಯು ವಿಸ್ತರಿಸುತ್ತದೆ?

- A) Reaming | ರೀಮಿಂಗ್ (Incorrect)
B) Spot facing | ಸ್ಪಾಟ್ ಫೇಸಿಂಗ್
C) Counter boring | ಕೌಂಟರ್ ಬೋರಿಂಗ್
D) Counter sinking | ಕೌಂಟರ್ ಸಿಂಕಿಂಗ್

10. Which process refers to the finishing of drilled hole? | ಯಾವ ಪ್ರಕ್ರಿಯೆಯು ಡ್ರಿಲ್ ಹೋಲ್ ಫಿನಿಶಿಂಗ್ ಮಾಡಲು ಸೂಚಿಸುತ್ತದೆ?

- A) Reaming | ರೀಮಿಂಗ್ (Correct)
B) Spot facing | ಸ್ಪಾಟ್ ಫೇಸಿಂಗ್

C) Counter boring | ಕೌಂಟರ್ ಬೋರಿಂಗ್ D) Counter sinking | ಕೌಂಟರ್ ಸಿಂಕಿಂಗ್

C) Tap wrench | ಟ್ಯಾಪ್ ವ್ರೆಂಚ್ D) Allen key | ಅಲೆನ್ ಕೀ

11. Which method is suitable to remove the broken stud that is very near to the surface? | ಸರ್ಫೇಸ್ ಗೆ ಹತ್ತಿರವಿರುವ ಮುರಿದ ಸ್ಟಡ್ ಅನ್ನು ತೆಗೆದುಹಾಕಲು ಯಾವ ವಿಧಾನವು ಸೂಕ್ತವಾಗಿದೆ?

- A) Ezy out method | Ezy ಔಟ್ B) Making drill hole | ಡ್ರಿಲ್ ವಿಧಾನ ಹೋಲ್ ಮಾಡುವುದು
C) Prick punch method | ಪ್ರಿಕ್ ಪಂಚ್ ವಿಧಾನ (Correct) D) Using square taper punch | ಸ್ಕ್ವೇರ್ ಟೇಪರ್ ಪಂಚ್ ಬಳಸಿ

12. Calculate the RPM for a HSS drill, diameter is 24 mm and the cutting speed is 30 m/min. | HSS ಡ್ರಿಲ್ ಗಾಗಿ RPM ಅನ್ನು ಲೆಕ್ಕಾಚಾರ ಮಾಡಿ, ವ್ಯಾಸವು 24 mm ಮತ್ತು ಕತ್ತರಿಸುವ ವೇಗವು 30 m/min ಆಗಿದೆ.

- A) 253 RPM (Incorrect) B) 423 RPM
C) 538 RPM D) 398 RPM

13. What is the name of the angle marked as 'X' shown in the figure? | ಚಿತ್ರದಲ್ಲಿ ತೋರಿಸಿರುವ X ಡಾಂಡು ಗುರುತಿಸಲಾದ ಕೋನದ ಹೆಸರೇನು?



- A) Tapper lead angle | ಟೇಪರ್ ಲೀಡ್ ಆಂಗಲ್ B) Bevel angle | ಬೆವೆಲ್ ಆಂಗಲ್
C) Helix angle | ಹೆಲಿಕ್ಸ್ ಆಂಗಲ್ (Correct) D) Clearance angle | ಕ್ಲಿಯರೆನ್ಸ್ ಆಂಗಲ್

14. Which letter specifies the largest diameter of the letter drill? | ಯಾವ ಅಕ್ಷರವು ಲೆಟರ್ ಡ್ರಿಲ್ ಯೋಡ್ಡ ವ್ಯಾಸವನ್ನು ಸೂಚಿಸುತ್ತದೆ?

- A) A B) M
C) Z (Correct) D) O

15. Which decides the point angle of the drill? | ಡ್ರಿಲ್ ಪಾಯಿಂಟ್ ಕೋನವನ್ನು ಯಾವುದು ನಿರ್ಧರಿಸುತ್ತದೆ?

- A) Drill material | ಡ್ರಿಲ್ ಮೆಟೀರಿಯಲ್ B) Job material | ಜಾಬ್ ಮೆಟೀರಿಯಲ್ (Correct)
C) Cutting speed | ಕಟ್‌ಟಿಂಗ್ ಸ್ಪೀಡ್ D) Size of the drill | ಡ್ರಿಲ್ ಗಾತ್ರ

16. Which tool is used to rotate the die nut during the reconditioning of damaged threads? | ಹಾನಿಗೊಳಗಾದ ಥ್ರೆಡ್‌ಗಳ ಮರುಪರಿಶೀಲನೆಯ ಸಮಯದಲ್ಲಿ ಡೈ ನಟ್ ಅನ್ನು ತಿರುಗಿಸಲು ಯಾವ ಸಾಧನವನ್ನು ಬಳಸಲಾಗುತ್ತದೆ?

- A) Spanner | ಸ್ಪ್ಯಾನರ್ B) Die holder | ಡೈ ಹೋಲ್ಡರ್ (Incorrect)

17. How the damaged threads are repaired? | ಹಾನಿಗೊಳಗಾದ ಥ್ರೆಡ್‌ಗಳನ್ನು ಹೇಗೆ ಸರಿಪಡಿಸಲಾಗುತ್ತದೆ?

- A) By using die nut | ಡೈ ನಟ್ ಬಳಸುವ ಮೂಲಕ (Correct) B) By using button die | ಬಟನ್ ಡೈ ಬಳಸುವ ಮೂಲಕ
C) By using half die | ಅರ್ಧ ಡೈ ಮೂಲಕ D) By using circular split die | ಸರ್ಕ್ಯುಲರ್ ಸ್ಪ್ಲಿಟ್ ಡೈ ಅನ್ನು ಬಳಸುವ ಮೂಲಕ

18. What is the name of the part marked as 'X' shown in the figure? | ಚಿತ್ರದಲ್ಲಿ ತೋರಿಸಿರುವ X ಡಾಂಡು ಗುರುತಿಸಲಾದ ಭಾಗದ ಹೆಸರೇನು?

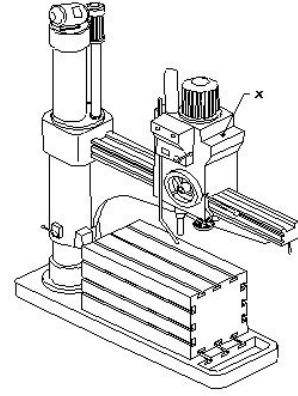

- A) Base | ಬೇಸ್ B) Spindle | ಸ್ಪಿಂಡಲ್
C) Radial arm | ರೇಡಿಯಲ್ ಆರ್ಮ್ (Incorrect) D) Spindle head | ಹೆಡ್

19. What is the name of the tap wrench shown in the figure? | ಚಿತ್ರದಲ್ಲಿ ತೋರಿಸಿರುವ ಟ್ಯಾಪ್ ವ್ರೆಂಚ್‌ನ ಹೆಸರೇನು?

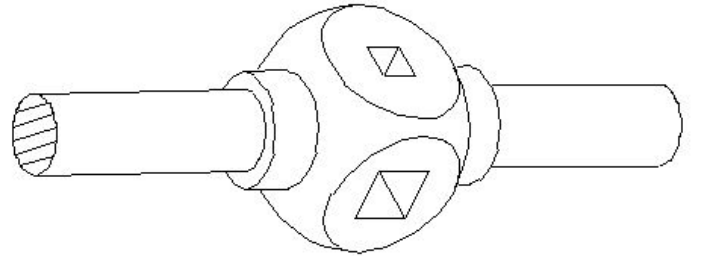

- A) Box type tap wrench | ಬಾಕ್ಸ್ ಟೈಪ್ ಟ್ಯಾಪ್ ವ್ರೆಂಚ್ (Incorrect) B) Solid type tap wrench | ಸಾಲಿಡ್ ಟೈಪ್ ಟ್ಯಾಪ್ ವ್ರೆಂಚ್
C) 'T' Handle tap wrench | 'T' ಹ್ಯಾಂಡಲ್ ಟ್ಯಾಪ್ ವ್ರೆಂಚ್ D) Adjustable tap wrench | ಅಡ್ಜಸ್ಟಬಲ್ ಟ್ಯಾಪ್ ವ್ರೆಂಚ್

20. What is the name of the die shown in the figure? | ಚಿತ್ರದಲ್ಲಿ ತೋರಿಸಿರುವ ಡೈನ ಹೆಸರೇನು?

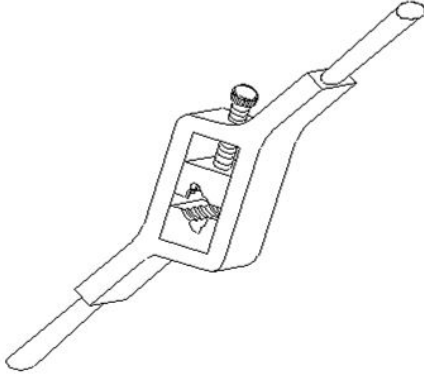

A) Split die | ಸ್ಪ್ಲಿಟ್ ಡೈ

**B) Half die | ಹಾಫ್ ಡೈ
(Correct)**

C) Solid die | ಸಾಲಿಡ್ ಡೈ

D) Adjustable screw plate die | ಅಡ್ಜಸ್ಟಬಲ್ ಸ್ಕ್ರೂ ಪ್ಲೇಟ್ ಡೈ

21. Which drilling defect is shown in the figure? | ಯಾವ ಡ್ರಿಲ್ಲಿಂಗ್ ದೋಷವನ್ನು ಚಿತ್ರದಲ್ಲಿ ತೋರಿಸಲಾಗಿದೆ?

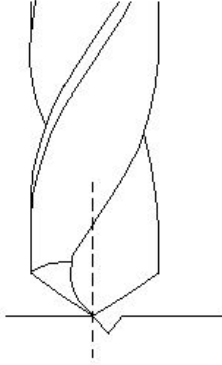

A) Unequal lip length | ಅಸಮಾನ ಲಿಪ್ ಉದ್ದ

B) Unequal point thinning | ಅನಿಕ್ವಲ್ ಪಾಯಿಂಟ್ ಥಿನ್ನಿಂಗ್

C) Drill point not in the centre | ಡ್ರಿಲ್ ಪಾಯಿಂಟ್ ಮಧ್ಯದಲ್ಲಿಲ್ಲ (Correct)

D) Unequal flow of chips | ಚಿಪ್ ಗಳ ಅಸಮಾನ ಹರಿವು

22. Which method of removing broken stud is shown in the figure? | ಮುರಿದ ಸ್ಟಡ್ ಅನ್ನು ತೆಗೆದುಹಾಕುವ ಯಾವ ವಿಧಾನವನ್ನು ಚಿತ್ರದಲ್ಲಿ ತೋರಿಸಲಾಗಿದೆ?

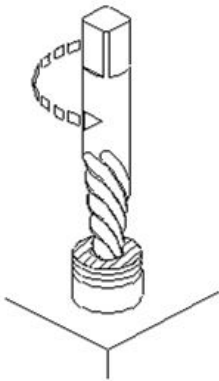

**A) Ezy-out | ಎಜಿ-ಔಟ್
(Correct)**

B) Prick punch | ಪ್ರಿಕ್ ಪಂಚ್

C) Making drill hole | ಡ್ರಿಲ್ ಹೋಲ್ ಮಾಡುವುದು

D) Using square taper punch | ಸ್ಕ್ವೇರ್ ಟೇಪರ್ ಪಂಚ್ ಬಳಸಿ

23. What is the purpose of providing chamfer at the end of the taps? | ಟ್ಯಾಪ್ ಗಳ ಕೊನೆಯಲ್ಲಿ ಚಾಂಫರ್ ಅನ್ನು ಒದಗಿಸುವ ಉದ್ದೇಶವೇನು?

A) For holding and turning of tap | ಟ್ಯಾಪ್ ಅನ್ನು ಹಿಡಿದಿಟ್ಟುಕೊಳ್ಳಲು ಮತ್ತು ತಿರುಗಿಸಲು

B) To form the cutting edges | ಕತ್ತರಿಸುವ ಅಂಚುಗಳನ್ನು ರೂಪಿಸಲು

C) To assist and align | ಸಹಾಯ ಮಾಡಲು ಮತ್ತು ಜೋಡಿಸಲು (Correct)

D) For easy chip removal | ಸುಲಭವಾಗಿ ಚಿಪ್ ತೆಗೆಯಲು

24. What is the name of the die shown in the figure? | ಚಿತ್ರದಲ್ಲಿ ತೋರಿಸಿರುವ ಡೈ ಹೆಸರೇನು?

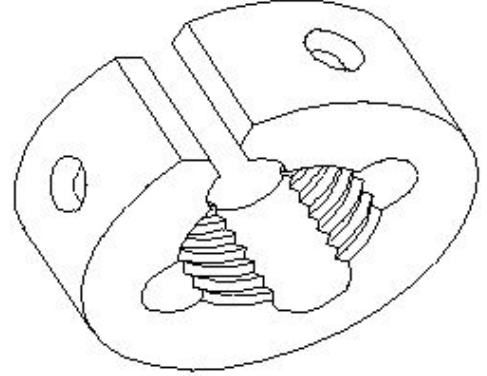

A) Circular split die | ಸರ್ಕ್ಯುಲರ್ ಸ್ಪ್ಲಿಟ್ ಡೈ

B) Half die | ಅರ್ಧ ಡೈ
(Incorrect)

C) Die nut | ಡೈ ನಟ್

D) Adjustable screw plate die | ಅಡ್ಜಸ್ಟಬಲ್ ಸ್ಕ್ರೂ ಪ್ಲೇಟ್ ಡೈ

25. What is the name of the angle marked as 'X' shown in the figure? | ಚಿತ್ರದಲ್ಲಿ ತೋರಿಸಿರುವ X ಡಿಗ್ರಿ ಗುರುತಿಸಲಾದ ಕೋನದ ಹೆಸರೇನು?

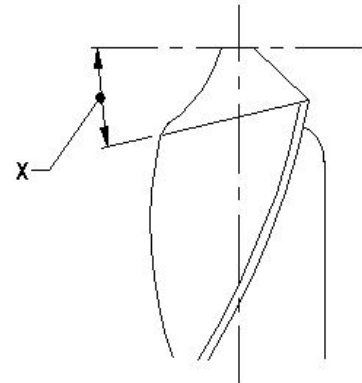

A) Chisel angle | ಚಿಪ್ ಆಂಗಲ್

B) Rake angle | ರೇಕ್ ಆಂಗಲ್

C) Point angle | ಪಾಯಿಂಟ್ ಆಂಗಲ್

**D) Lip clearance angle | ಲಿಪ್ ಕ್ಲಿಯರ್‌ನ್ಸ್ ಆಂಗಲ್
(Correct)**

26. What is the name of the element marked as 'X' shown in the figure? | ಚಿತ್ರದಲ್ಲಿ ತೋರಿಸಿರುವ X ಡಿಗ್ರಿ ಗುರುತಿಸಲಾದ ಅಂಶದ ಹೆಸರೇನು?

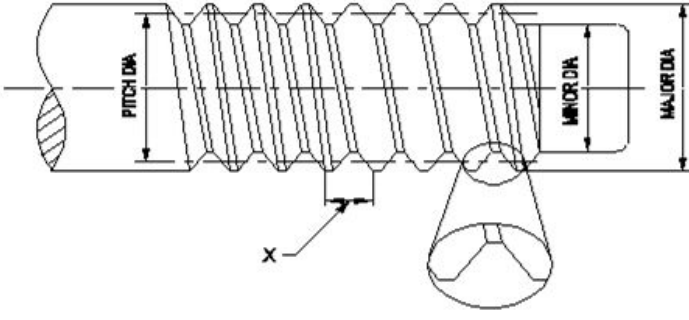

- A) Root | ರೂಟ್
B) Lead | ಲೀಡ್
C) Pitch | ಪಿಚ್ (Correct)
D) Flank | ಫ್ಲಾಂಕ್

27. What is the name of the die that has a slot cut to permit slight variation in size? | ಗಾತ್ರದಲ್ಲಿ ಸ್ವಲ್ಪ ವ್ಯತ್ಯಾಸವನ್ನು ಅನುಮತಿಸಲು ಸಾಟ್ ಕಟ್ ಹೊಂದಿರುವ ಡೈ ಹೆಸರೇನು?

- A) Die nut | ಡೈ ನಟ್
B) Circular split die | ವೃತ್ತಾಕಾರದ ಸ್ಲಿಟ್ ಡೈ (Correct)
C) Half die | ಅರ್ಧ ಡೈ
D) Adjustable screw plate die | ಅಡ್ಜಸ್ಟಬಲ್ ಸ್ಕ್ರೂ ಪ್ಲೇಟ್ ಡೈ

28. Which limit gauge is used to check the outside diameter of workpieces? | ವರ್ಕ್‌ಪೀಸ್‌ಗಳ ಹೊರಗಿನ ವ್ಯಾಸವನ್ನು ಪರಿಶೀಲಿಸಲು ಯಾವ ಲಿಮಿಟ್ ಗೇಜ್ ಅನ್ನು ಬಳಸಲಾಗುತ್ತದೆ?

- A) Plug gauge | ಪ್ಲಗ್ ಗೇಜ್
B) Progressive plug gauge | ಪ್ರೋಗ್ರೆಸ್ಸಿವ್ ಪ್ಲಗ್ ಗೇಜ್
C) Taper plug gauge | ಟೇಪರ್ ಪ್ಲಗ್ ಗೇಜ್
D) Plain ring gauge | ಪ್ಲೇನ್ ರಿಂಗ್ ಗೇಜ್ (Correct)

29. Which machine uses star wheel dressers for dressing the grinding wheel? | ಯಾವ ಯಂತ್ರಕ್ಕೆ ಗ್ರೈಂಡಿಂಗ್ ವೀಲ್ ಅನ್ನು ಡ್ರೆಸ್ಸಿಂಗ್ ಮಾಡಲು ಸ್ಟಾರ್ ವೀಲ್ ಡ್ರೆಸ್ಸರ್ ಅನ್ನು ಬಳಸಲಾಗಿದೆ?

- A) Cylindrical grinder | ಸಿಲಿಂಡ್ರಿಕಲ್ ಗ್ರೈಂಡರ್
B) Surface grinder | ಸರ್ಫೇಸ್ ಗ್ರೈಂಡರ್
C) Pedestal grinder | ಪೆಡೆಸ್ಟಾಲ್ ಗ್ರೈಂಡರ್ (Correct)
D) Centreless grinder | ಸೆಂಟರ್ ಲೆಸ್ ಗ್ರೈಂಡರ್

30. What is the advantage of mass production? | ಮಾಸ್ ಪ್ರೊಡಕ್ಷನ್ನಿನ ಪ್ರಯೋಜನವೇನು?

- A) Initial expenditure is high | ಆರಂಭಿಕ ಖರ್ಚು ಕಡಿಮೆ
B) Gauges are used | ಮಾಪಕಗಳನ್ನು ಬಳಸಲಾಗುತ್ತದೆ
C) Jig and fixtures | ಜಿಗ್ ಮತ್ತು ಫಿಕ್ಸರ್ಸ್
D) Spare parts can be quickly made available | ಬಿಡಿ ಭಾಗಗಳನ್ನು ತ್ವರಿತವಾಗಿ ಲಭ್ಯವಾಗುವಂತೆ ಮಾಡಬಹುದು (Correct)

31. What is the use of \square GO \square gauge in progressive plug gauge? | ಪ್ರೋಗ್ರೆಸ್ಸಿವ್ ಪ್ಲಗ್ ಗೇಜ್‌ನಲ್ಲಿ \square GO \square ಗೇಜ್‌ನ ಬಳಕೆ ಏನು?

A) To check the upper limit of hole | ಹೋಲ್ ನ ಅಪರ್ ಲಿಮಿಟ್ ಪರಿಶೀಲಿಸುತ್ತದೆ
(Incorrect)

B) To check the basic limit of shaft | ಶಾಫ್ಟ್ ಬೇಸಿಕ್ ಲಿಮಿಟ್ ಪರಿಶೀಲಿಸುತ್ತದೆ

C) To check the lower limit of hole | ಹೋಲ್ ನ ಲೋವರ್ ಲಿಮಿಟ್ ಪರಿಶೀಲಿಸುತ್ತದೆ

D) To check the upper limit of shaft | ಶಾಫ್ಟ್ ಅಪರ್ ಲಿಮಿಟ್ ಪರಿಶೀಲಿಸುತ್ತದೆ

32. Which indicates the strength of the bond in the grinding wheel? | ಯಾವ ಗ್ರೈಂಡಿಂಗ್ ಚಕ್ರದಲ್ಲಿ ಬಾಂಡಿಂಗಿನ ಬಲವನ್ನು ಸೂಚಿಸುತ್ತದೆ?

- A) Grid | ಗ್ರಿಡ್
B) Grade | ಗ್ರೇಡ್ (Correct)
C) Structure | ರಚನೆ
D) Grain size | ಕಾಳಿನ ಗಾತ್ರ

33. What is the use of thread ring gauge? | ಥ್ರೆಡ್ ರಿಂಗ್ ಗೇಜ್ ಬಳಕೆ ಏನು?

- A) To check the external thread | ಬಾಹ್ಯ ಥ್ರೆಡ್ ನಿಖರತೆಯನ್ನು ಪರಿಶೀಲಿಸಲು (Correct)
B) To check the internal thread | ಆಂತರಿಕ ಥ್ರೆಡ್ ನಿಖರತೆಯನ್ನು ಪರಿಶೀಲಿಸಲು
C) To check the external taper | ಬಾಹ್ಯ ಟೇಪರ್ ನಿಖರತೆಯನ್ನು ಪರಿಶೀಲಿಸಲು
D) To check the internal taper | ಆಂತರಿಕ ಟೇಪರ್ ನಿಖರತೆಯನ್ನು ಪರಿಶೀಲಿಸಲು

34. Why grinding wheels are dressed? | ಗ್ರೈಂಡಿಂಗ್ ವೀಲ್ ಅನ್ನು ಡ್ರೆಸ್ ಮಾಡುವ ಉದ್ದೇಶವೇನು?

- A) To restore the correct cutting action of the wheel | ಚಕ್ರದ ಸರಿಯಾದ ಕತ್ತರಿಸುವ ಕ್ರಿಯೆಯನ್ನು ಪುನಃಸ್ಥಾಪಿಸಲು (Correct)
B) To make it run concentric with the air | ಗಾಳಿಯೊಂದಿಗೆ ಏಕಕೇಂದ್ರಕವಾಗಿ ಚಲಿಸುವಂತೆ ಮಾಡಲು
C) To align the wheel in the spindle | ಸ್ಪಿಂಡಲ್‌ನಲ್ಲಿ ಚಕ್ರವನ್ನು ಜೋಡಿಸಲು
D) To remove cracks from the wheel | ಚಕ್ರದಿಂದ ಬಿರುಕುಗಳನ್ನು ತೆಗೆದುಹಾಕಲು

35. What is the use of diamond dresses? | ಡೈಮಂಡ್ ದ ಡ್ರೆಸ್ಸೆಸ್ ಗಳ ಉಪಯೋಗವೇನು?

- A) Dressing and truing of grinding wheel | ಗ್ರೈಂಡಿಂಗ್ ಚಕ್ರದ ಡ್ರೆಸ್ಸಿಂಗ್ ಮತ್ತು ಟ್ರೂಯಿಂಗ್ (Correct)
B) Balancing the grinding wheel | ಗ್ರೈಂಡಿಂಗ್ ಚಕ್ರವನ್ನು ಸಮತೋಲನಗೊಳಿಸುವುದು
C) Holding the grinding wheel | ಗ್ರೈಂಡಿಂಗ್ ಚಕ್ರವನ್ನು ಹಿಡಿದಿಟ್ಟುಕೊಳ್ಳುವುದು
D) Guarding the grinding wheel | ಗ್ರೈಂಡಿಂಗ್ ಚಕ್ರವನ್ನು ಗಾರ್ಡಿಂಗ್ ಮಾಡಲು

36. What is the name of the gauge shown in the figure? | ಚಿತ್ರದಲ್ಲಿ ತೋರಿಸಿರುವ ಗೇಜ್‌ನ ಹೆಸರೇನು?

ಚಿತ್ರದಲ್ಲಿ ತೋರಿಸಿರುವ ಡ್ರೆಸ್ಟರ್ ಹೆಸರೇನು?

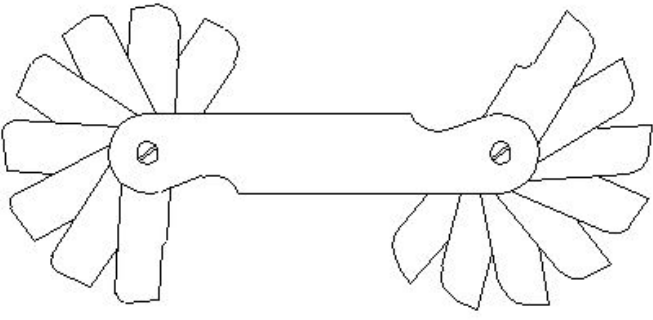

- A) Pitch gauge | ಪಿಚ್ ಗೇಜ್ (Incorrect)
 B) Angle gauge | ಆಂಗಲ್ ಗೇಜ್
 C) Feeler gauge | ಫೀಲರ್ ಗೇಜ್
 D) Radius gauge | ರೇಡಿಯಸ್ ಗೇಜ್

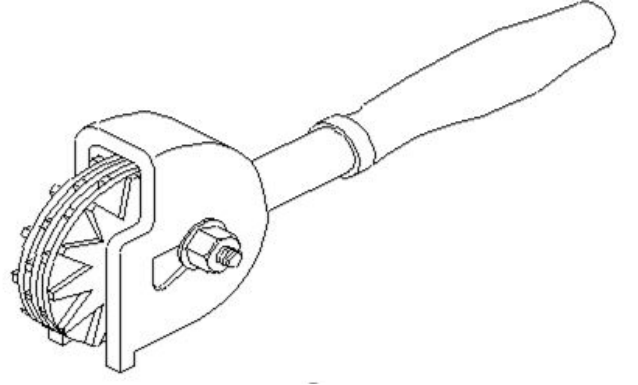

- A) Stone dresser | ಸ್ಟೋನ್ ಡ್ರೆಸ್ಟರ್
 B) Diamond dresser | ಡೈಮಂಡ್ ಡ್ರೆಸ್ಟರ್
 C) Star wheels dresser | ಸ್ಟಾರ್ ಚಕ್ರಗಳ ಡ್ರೆಸ್ಟರ್ (Correct)
 D) Abrasive stick dresser | ಅಬ್ರಸಿವ್ ಸ್ಟಿಕ್ ಡ್ರೆಸ್ಟರ್

37. Why silicate bond is preferred for grinding fine tools and cutters than vitrified bond? | ವಿಟ್ರಿಫೈಡ್ ಬಾಂಡ್‌ಗಿಂತ ಉತ್ತಮವಾದ ಉಪಕರಣಗಳು ಮತ್ತು ಕಟ್ಟರ್‌ಗಳನ್ನು ಗ್ರೈಂಡಿಂಗ್ ಮಾಡಲು ಸಿಲಿಕೇಟ್ ಬಾಂಡಿಂಗ್ ಏಕೆ ಆದ್ಯತೆ ನೀಡಲಾಗುತ್ತದೆ?

- A) For high stock removal | ಹೆಚ್ಚಿನ ಸ್ಟಾಕ್ ತೆಗೆಯುವಿಕೆಗಾಗಿ
 B) For milder cutting action and less harshness | ಸೌಮ್ಯವಾದ ಕತ್ತರಿಸುವ ಕ್ರಿಯೆ ಮತ್ತು ಕಡಿಮೆ ಕಠಿಣತೆಗಾಗಿ
 C) To produce less heat | ಕಡಿಮೆ ಶಾಖವನ್ನು ಉತ್ಪಾದಿಸಲು (Incorrect)
 D) For flexibility and fine finish | ನಮ್ರತೆ ಮತ್ತು ಉತ್ತಮವಾದ ಫಿನಿಷಿಂಗಾಗಿ

42. Which bond is used in the grinding wheel of grinding mill rolls? | ಗ್ರೈಂಡಿಂಗ್ ಮಿಲ್ ರೋಲ್‌ಗಳ ಗ್ರೈಂಡಿಂಗ್ ಚಕ್ರದಲ್ಲಿ ಯಾವ ಬಾಂಡಿಂಗ್ ಬಳಸಲಾಗುತ್ತದೆ?

- A) Vitrified bond | ವಿಟ್ರಿಫೈಡ್ ಬಾಂಡ್
 B) Silicate bond | ಸಿಲಿಕೇಟ್ ಬಾಂಡ್
 C) Shellac bond | ಶೆಲಾಕ್ ಬಾಂಡ್ (Correct)
 D) Resinoid bond | ರೆಸಿನಾಯ್ಡ್ ಬಾಂಡ್

38. What is the advantage of gauging of components? | ಕಾಂಪೋನೆಂಟ್‌ಗಳ ಅಳೆಯುವಿಕೆಯ ಪ್ರಯೋಜನವೇನು?

- A) Skilled operator is required | ನುರಿತ ಆಪರೇಟರ್ ಅಗತ್ಯವಿದೆ
 B) Faster checking of the product | ಉತ್ಪನ್ನದ ತ್ವರಿತ ಪರಿಶೀಲನೆ (Correct)
 C) Expensive | ದುಬಾರಿ
 D) Slower checking | ನಿಧಾನ ತಪಾಸಣೆ

43. What is the name of the fit shown in the figure? | ಚಿತ್ರದಲ್ಲಿ ತೋರಿಸಿರುವ ಫಿಟ್‌ನ ಹೆಸರೇನು?

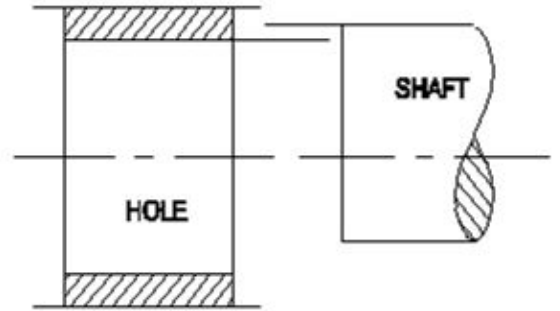

- A) Transition fit | ಟ್ರಾನ್ಸಿಷನ್ ಫಿಟ್
 B) Shrinkage fit | ಶ್ರಂಕೇಜ್ ಫಿಟ್ (Incorrect)
 C) Clearance fit | ಕ್ಲಿಯರೆನ್ಸ್ ಫಿಟ್
 D) Interference fit | ಇಂಟರ್ಫರೆನ್ಸ್ ಫಿಟ್ (Correct)

39. Which process makes the grinding wheel run in concentric circles? | ಯಾವ ಪ್ರಕ್ರಿಯೆಯು ಗ್ರೈಂಡಿಂಗ್ ಚಕ್ರವನ್ನು ಕಾಂಸೆಂಟ್ರಿಕ್‌ನಲ್ಲಿ ಚಲಿಸುವಂತೆ ಮಾಡುತ್ತದೆ?

- A) Truing | ಟ್ರೂಯಿಂಗ್
 B) Glazing | ಗ್ಲಾಜಿಂಗ್
 C) Loading | ಲೋಡಿಂಗ್
 D) Balancing | ಬ್ಯಾಲ್ಯಾನ್ಸಿಂಗ್ (Incorrect)

40. Why annular groove is provided on the knurled surface of plain ring gauge? | ಪ್ಲೇನ್ ರಿಂಗ್ ಗೇಜ್‌ನ ನರ್ಲ್ಡ್ ಮೇಲ್ಮೈಯಲ್ಲಿ ಎನ್ನುಲಾರ್ ಗ್ರೋವ್ ಒದಗಿಸಲು ಕಾರಣವೇನು?

- A) To identify NO GO gauge | NO GO ಗೇಜ್ ಅನ್ನು ಗುರುತಿಸಲು
 B) To identify GO gauge | GO ಗೇಜ್ ಅನ್ನು ಗುರುತಿಸಲು
 C) Provides more grip to the gauge | ಗೇಜ್‌ಗೆ ಹೆಚ್ಚಿನ ಹಿಡಿತವನ್ನು ನೀಡಲು
 D) Provides appearance to the gauge | ಗೇಜ್‌ಗೆ ನೋಟವನ್ನು ನೀಡಲು (Incorrect)

44. Which ore extracts zinc? | ಸತುವನ್ನು (ಜಿಂಕ್) ಹೊರತೆಗೆಯಲು ಯಾವ ಅದಿರನ್ನು ಬಳಸಲಾಗುತ್ತದೆ?

- A) Bauxite | ಬಾಕ್ಸೈಟ್
 B) Galena | ಗಲೆನಾ
 C) Calamine | ಕ್ಯಾಲಮೈನ್ (Correct)
 D) Cassiterite | ಕ್ಯಾಸಿಟರೈಟ್

41. What is the name of the dresser shown in the figure? |

45. When can interchangeability be used effectively in manufacturing industry? | ಉತ್ಪಾದನಾ ಉದ್ಯಮದಲ್ಲಿ ಇಂಟರ್ ಛೇಂಜಿಬಿಲಿಟಿ ಯಾವಾಗ ಪರಿಣಾಮಕಾರಿಯಾಗಿ ಬಳಸಬಹುದು?

A) For repairing and reworking | ದುರಸ್ತಿ ಮತ್ತು ಪುನಃ ಕೆಲಸ

B) For single piece production | ಏಕ ತುಂಡು ಉತ್ಪಾದನೆ

C) For batch production | ಸಮೂಹ ಉತ್ಪಾದನೆ (Correct)

D) For selective assembly | ಬ್ಯಾಚ್ ಉತ್ಪಾದನೆ

46. What is the purpose of dial test indicator attached to a vernier height gauge? | ವರ್ನಿಯರ್ ಹೈಟ್ ಗೇಜ್‌ನೊಂದಿಗೆ ಲಗತ್ತಿಸಲಾದ ಡಯಲ್ ಪರಿಶೋಧಕ ಸೂಚಕದ ಉದ್ದೇಶವೇನು?

A) To check the parallelism | ಸಮಾನಾಂತರತೆಯನ್ನು ಪರಿಶೀಲಿಸಲು

B) To check angular measurement | ಕೋನೀಯ ಅಳತೆಯನ್ನು ಪರಿಶೀಲಿಸಲು
(Incorrect)

C) To check perpendicularity | ಲಂಬತೆಯನ್ನು ಪರಿಶೀಲಿಸಲು

D) To check the width of slots | ಸ್ಲಾಟ್‌ಗಳ ಅಗಲವನ್ನು ಪರಿಶೀಲಿಸಲು

47. Why agricultural equipment is made up of wrought iron? | ಕೃಷಿ ಉಪಕರಣವನ್ನು ರಾಟ್ ಐರನಿಂದ ಏಕೆ ತಯಾರಿಸಲಾಗುತ್ತದೆ?

A) High cost | ಕಡಿಮೆ ವೆಚ್ಚ

B) Heavy weight | ಭಾರೀ ತೂಕ

C) Wear resistant | ನಿರೋಧಕ ಧರಿಸುತ್ತಾರೆ

D) Corrosion resistant | ಸವೆತ ನಿರೋಧಕ (Correct)

48. What is the algebraic difference between the actual size and its corresponding basic size? | ಆಕ್ಚುವಲ್ ಸೈಜ್ ಮತ್ತು ಅದರ ಕರೆಸ್ಪಾಂಡಿಂಗ್ ಬೇಸಿಕ್ ಸೈಜ್ ಬೀಜಗಣಿತದ ವ್ಯತ್ಯಾಸವೇನು?

A) Deviation | ಡೀವಿಯೇಶನ್

B) Tolerance | ಟಾಲರೆನ್ಸ್

C) Actual deviation | ಆಕ್ಚುವಲ್ ಡೀವಿಯೇಶನ್ (Correct)

D) Upper deviation | ಅಪ್ಪರ್ ಡೀವಿಯೇಶನ್

49. What is the name of the part marked as X shown in the figure? | ಚಿತ್ರದಲ್ಲಿ X ಎಂದು ಗುರುತಿಸಲಾದ ಭಾಗದ ಹೆಸರೇನು?

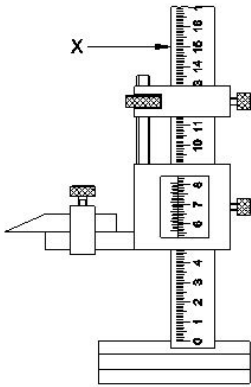

A) Base | ಬೇಸ್

B) Beam | ಬೀಮ್

C) Main scale | ಮೇನ್ ಸ್ಕೇಲ್
(Incorrect)

D) Vernier scale | ವರ್ನಿಯರ್ ಸ್ಕೇಲ್

50. Why lime stone is added as flux to the ore in the blast furnace? | ಬ್ಲಾಸ್ಟ್ ಫರ್ನೇಸ್‌ನಲ್ಲಿರುವ ಅದಿರಿನಲ್ಲಿ ಸುಣ್ಣದ ಕಲ್ಲನ್ನು ಫ್ಲಕ್ಸ್ ಆಗಿ ಏಕೆ ಸೇರಿಸಲಾಗುತ್ತದೆ?

A) To form molten slag | ಮೋಲ್ಡನ್ ಸ್ಲಾಗ್ ಅನ್ನು ರೂಪಿಸಲು (Correct)

B) To supply oxygen | ಆಮ್ಲಜನಕವನ್ನು ಪೂರೈಸಲು

C) To burn the carbon in coke | ಇಂಗಾಲವನ್ನು ಕೋಕ್‌ನಲ್ಲಿ ಸುಡಲು

D) To increase the melting point of ore | ಅದಿರಿನ ಮೆಲ್ಟಿಂಗ್ ಪಾಯಿಂಟ್ ಹೆಚ್ಚಿಸಲು

51. What is the name of the part marked as 'X' shown in the figure? | ಚಿತ್ರದಲ್ಲಿ ತೋರಿಸಿರುವ X ಎಂದು ಗುರುತಿಸಲಾದ ಭಾಗದ ಹೆಸರೇನು?

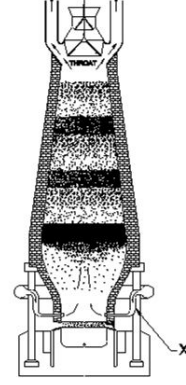

A) Tuyeres | ಟಯೇರ್ಸ್

B) Molten slag | ಮೋಲ್ಡನ್ ಸ್ಲಾಗ್

C) Molten iron | ಕರಗಿದ ಕಬ್ಬಿಣ

D) Tapping hole | ಟ್ಯಾಪಿಂಗ್ ಹೋಲ್ (Incorrect)

52. Which cast iron has the ability to reduce vibration and tool chattering in machine tools? | ಯಾವ ಎರಕಹೊಯ್ ಕಬ್ಬಿಣವು ಯಂತ್ರೋಪಕರಣಗಳಲ್ಲಿ ಕಂಪನ ಮತ್ತು ಉಪಕರಣದ ಚಾಟರಿಂಗ್ ಕಡಿಮೆ ಮಾಡುವ ಸಾಮರ್ಥ್ಯವನ್ನು ಹೊಂದಿದೆ?

A) Grey cast iron | ಗ್ರೇಯ್ ಕಾಸ್ಟ್ ಐರನ್

B) White cast iron | ವೈಟ್ ಕಾಸ್ಟ್ ಐರನ್ (Incorrect)

C) Nodular cast iron | ನೋಡ್ಯೂಲರ್ ಕಾಸ್ಟ್ ಐರನ್

D) Malleable cast iron | ದುರ್ಬಲವಾದ (ಮೆಲಿಬಲ್) ಕಾಸ್ಟ್ ಐರನ್

53. What is the lower limit of size, if dimension is stated as | ಡೈಮೆನ್ಷನ್ ಹೀಗೆ ಹೇಳಿದರೆ, ಲೋಯರ್ ಲಿಮಿಟ್ ಸೈಜ್ ಏನು,

$$\begin{matrix} +0.021 \\ \text{Ø } 25 \\ -0.000 \end{matrix}$$

A) 24.85 mm

B) 24.75 mm

C) 25.00 mm (Correct)

D) 25.021 mm

54. Why the scraping direction is changed on the curved surface? | ಕರ್ವ್ ಸರ್ಫೇಸಿನಲ್ಲಿ ಸ್ಕ್ರಾಪಿಂಗ್ ದಿಕ್ಕನ್ನು ಏಕೆ ಬದಲಾಯಿಸಲಾಗಿದೆ?

A) To ensure uniform pressure | ಏಕರೂಪದ ಒತ್ತಡವನ್ನು ಖಚಿತಪಡಿಸಿಕೊಳ್ಳಲು

B) To ensure uniform surface | ಏಕರೂಪದ ಮೇಲ್ಮೈಯನ್ನು ಖಚಿತಪಡಿಸಿಕೊಳ್ಳಲು

C) To ensure uniform wear | ಏಕರೂಪದ ಸವಿತವನ್ನು ಖಚಿತಪಡಿಸಿಕೊಳ್ಳಲು
D) To ensure uniform load | ಏಕರೂಪದ ಲೋಡ್ ಅನ್ನು ಖಚಿತಪಡಿಸಿಕೊಳ್ಳಲು (Incorrect)

55. What is the difference between the maximum limit of size and the minimum limit of size? | ಮ್ಯಾಕ್ಸಿಮಮ್ ಲಿಮಿಟ್ ಸೈಜ್ ಮತ್ತು ಮಿನಿಮಮ್ ಲಿಮಿಟ್ ಸೈಜ್ ನಡುವಿನ ವ್ಯತ್ಯಾಸವೇನು?

- A) Tolerance | ಟಾಲರನ್ಸ್ (Correct) B) Basic size | ಬೇಸಿಕ್ ಸೈಜ್
C) Limits of size | ಲಿಮಿಟ್ಸ್ ಆಫ್ ಸೈಜ್ D) Upper deviation | ಅಪ್ಪರ್ ಡಿವಿಯೇಷನ್

56. What is the upper limit of the component size? | ಕಾಂಪೋನೆಂಟ್ ಸೈಝಿನ ಅಪ್ಪರ್ ಲಿಮಿಟ್ ಏನು?

20^{+0.008}
-0.005

- A) 0.005 B) 0.008
C) 19.995 D) 20.008 (Correct)

57. What is the maximum limit of size, if the basic size of the hole is 25 mm and the deviation is $\pm 0.2\text{mm}$? | ಬೇಸಿಕ್ ಹೋಲ್ ಸೈಜ್ 25 mm ಮತ್ತು ಡಿವಿಯೇಷನ್ $\pm 0.2\text{mm}$ ಆಗಿದ್ದರೆ, ಅಪ್ಪರ್ ಲಿಮಿಟ್ ಸೈಜ್ ಏನು?

- A) 25.2 mm B) 24.8 mm
C) 25.02 mm (Incorrect) D) 24.08 mm

58. What is the expression for 30H7/g6? | 30H7/g6 ಏನನ್ನು ಬಿಂಬಿಸುತ್ತದೆ?

- A) Fit | ಫಿಟ್ (Correct) B) Limits | ಮಿತಿ
C) Deviation | ಡಿವಿಯೇಷನ್ D) Tolerance | ಟಾಲರನ್ಸ್

59. Which tool is used to remove high spots on all flat and curved surfaces? | ಎಲ್ಲಾ ಫ್ಲಾಟ್ ಮತ್ತು ಬಾಗಿಡ ಮೇಲ್ಮೈಗಳಲ್ಲಿ (ಕರ್ವ್ಡ್ ಸರ್ಫೇಸ್) ಹೆಚ್ಚಿನ ಕಲೆಗಳನ್ನು ತೆಗೆದುಹಾಕಲು ಯಾವ ಸಾಧನವನ್ನು ಬಳಸಲಾಗುತ್ತದೆ?

- A) File | ಫೈಲ್ (Incorrect) B) Hacksaw | ಹ್ಯಾಕ್ ಸಾ
C) Chisel | ಚಿಸೆಲ್ D) Scraper | ಸ್ಕ್ರೇಪರ್ (Correct)

60. Why zinc alloy is used for coating of roofing sheets? | ರೂಫಿಂಗ್ ಶೀಟ್‌ಗಳ ಲೇಪನಕ್ಕಾಗಿ ಸತು ಮಿಶ್ರಲೋಹವನ್ನು (ಜಿಂಕ್ ಅಲ್ಲಾಯ್) ಏಕೆ ಬಳಸಲಾಗುತ್ತದೆ?

- A) Due to low density | ಕಡಿಮೆ ಸಾಂದ್ರತೆಯಿಂದಾಗಿ B) Due to thermal expansion | ಉಷ್ಣ ವಿಸ್ತರಣೆಯಿಂದಾಗಿ
C) Due to corrosion resistant | ತುಕ್ಕು ನಿರೋಧಕ ಕಾರಣ (Correct) D) Due to heat conduction | ಶಾಖ ವಹನದಿಂದಾಗಿ

61. Which is the purest form of an iron? | ಕಬ್ಬಿಣದ ಶುದ್ಧ ರೂಪ

ಯಾವುದು?

- A) Grey cast iron | ಗ್ರೇಯ್ ಕ್ಯಾಸ್ಟ್ ಐರನ್ B) Wrought iron | ರಾಟ್ ಐರನ್ (Correct)
C) Pig iron | ಪಿಗ್ ಐರನ್ D) Cast iron | ಕ್ಯಾಸ್ಟ್ ಐರನ್

62. Why hole basis system is preferred over shaft basis system? | ಶಾಫ್ಟ್ ಬೇಸ್ ಸಿಸ್ಟಮ್‌ಗಿಂತ ಹೋಲ್ ಬೇಸ್ ಸಿಸ್ಟಮ್‌ಗೆ ಏಕೆ ಆದ್ಯತೆ ನೀಡಲಾಗಿದೆ?

- A) For easy handling of shaft | ಶಾಫ್ಟ್ ಅನ್ನು ನಿರ್ವಹಿಸುವುದು ಸುಲಭ B) Easier to alter the shaft | ಶಾಫ್ಟ್ ಅನ್ನು ಬದಲಾಯಿಸುವುದು ಸುಲಭ (Correct)
C) Difficult to alter the shaft | ಶಾಫ್ಟ್ ಅನ್ನು ಪರಿಶೀಲಿಸುವುದು ಸುಲಭ D) Easier to check the shaft | ಶಾಫ್ಟ್ ಅನ್ನು ಪರಿಶೀಲಿಸುವುದು ಸುಲಭ

63. Which alloy is used for coating on steel sheets of food containers? | ಆಹಾರ ಪಾತ್ರೆಗಳ ಉಕ್ಕಿನ (ಸ್ಟೀಲ್) ಹಾಳೆಗಳ ಮೇಲೆ ಲೇಪನಕ್ಕಾಗಿ ಯಾವ ಮಿಶ್ರಲೋಹವನ್ನು ಬಳಸಲಾಗುತ್ತದೆ?

- A) Tin | ತವರ (ಟಿನ್) (Correct) B) Lead | ಲೆಡ್
C) Copper | ತಾಮ್ರ D) Bronze | ಕಂಚು

64. What is the name of the fit shown in the figure? | ಚಿತ್ರದಲ್ಲಿ ತೋರಿಸಿರುವ ಫಿಟ್‌ನ ಹೆಸರೇನು?

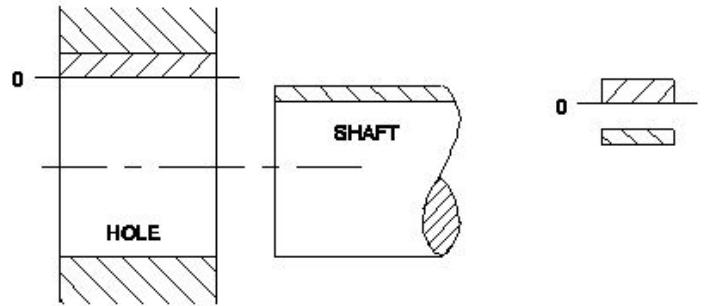

- A) Transition fit | ಟ್ರಾನ್ಸಿಷನ್ ಫಿಟ್ (Incorrect) B) Clearance fit | ಕ್ಲಿಯರೆನ್ಸ್ ಫಿಟ್ (Correct)
C) Shrinkage fit | ಶ್ರಂಕೇಜ್ ಫಿಟ್ D) Interference fit | ಇಂಟರ್ಫೆರೆನ್ಸ್ ಫಿಟ್

65. Which steel is used for making cold chisels? | ಕೋಲ್ಡ್ ಚಿಸೆಲ್ ತಯಾರಿಸಲು ಯಾವ ಸ್ಟೀಲನ್ನು ಬಳಸಲಾಗುತ್ತದೆ?

- A) Dead mild steel | ಡೆಡ್ ಮೈಲ್ಡ್ ಸ್ಟೀಲ್ B) Medium carbon steel | ಮೀಡಿಯಂ ಕಾರ್ಬನ್ ಸ್ಟೀಲ್
C) High carbon steel | ಹೈ ಕಾರ್ಬನ್ ಸ್ಟೀಲ್ (Correct) D) Mild steel | ಮೈಲ್ಡ್ ಸ್ಟೀಲ್

66. What is the least count of Vernier height gauge if 49 main scale divisions is equally divided into 50 vernier scale division and $1\text{msd}=1\text{mm}$? | 49 ಮುಖ್ಯ ಮಾಪಕ ವಿಭಾಗಗಳನ್ನು 50 ವರ್ನಿಯರ್ ಸ್ಕೇಲ್ ಡಿವಿಷನ್ ಮತ್ತು $1\text{msd}=1\text{mm}$ ಎಂದು ಸಮಾನವಾಗಿ ವಿಂಗಡಿಸಿದರೆ ವರ್ನಿಯರ್ ಹೈಟ್ ಗೇಜ್‌ನ ಕನಿಷ್ಠ ಎಣಿಕೆ ಎಷ್ಟು?

- A) 0.01 mm
C) 0.02 mm (Correct)
 B) 0.001 mm
 D) 0.002 mm

67. What is the maximum clearance value if hole size is | ಹೋಲ್ ಸೈಝ್ ಗರಿಷ್ಠ ಕ್ಲಿಯರೆನ್ಸ್ ಮೌಲ್ಯ ಎಷ್ಟು

$$20 \begin{matrix} +0.021 \\ -0.000 \end{matrix} \text{ and shaft size is } 20 \begin{matrix} -0.007 \\ -0.020 \end{matrix} ?$$

- A) 0.020 mm
 C) 0.028 mm
 B) 0.007 mm
D) 0.041 mm (Correct)

68. Which term refers to the relationship that exists between two mating parts? | ಎರಡು ಮೇಟಿಂಗ್ ಪಾರ್ಟ್ಸ್ ನಡುವಿನ ಸಂಬಂಧವನ್ನು ಯಾವ ಪದವು ಸೂಚಿಸುತ್ತದೆ?

- A) Fit | ಫಿಟ್ (Correct)**
 C) Tolerance | ಟಾಲರೇನ್ಸ್
 B) Limit | ಮಿತಿ
 D) Allowance | ಅಲೋವೆನ್ಸ್

69. Which is the grade of tolerance? | ಟಾಲರೇನ್ಸ್ ದರ್ಜೆ (ಗ್ರೇಡ್) ಯಾವುದು?

- A) Bilateral tolerance | ಬೈಲಾಟರಲ್ ಟಾಲರೇನ್ಸ್ (Incorrect)
C) Fundamental tolerance | ಫಂಡಮೆಂಟಲ್ ಟಾಲರೇನ್ಸ್ ಸಹನೆ
 B) Unilateral tolerance | ಯುನಿಲಾಟರಲ್ ಟಾಲರೇನ್ಸ್
 D) Fundamental deviation | ಫಂಡಮೆಂಟಲ್ ಡೀವಿಯೇಶನ್

70. Which factor determines the selection of wire in screw thread micrometer? | ಸ್ಕ್ರೂ ಥ್ರೆಡ್ ಮೈಕ್ರೋಮೀಟರ್‌ನಲ್ಲಿ ತಂತಿಯ ಆಯ್ಕೆಯನ್ನು ಯಾವ ಅಂಶವು ನಿರ್ಧರಿಸುತ್ತದೆ?

- A) Thread angle | ಥ್ರೆಡ್ ಕೋನ
 C) Root and crest | ರೂಟ್ ಮತ್ತು ಕ್ರೆಸ್ಟ್
 B) Pitch of the thread | ತ್ರೆಡ್‌ನ ಪಿಚ್ (Correct)
 D) Major diameter | ಮೇಜರ್ ಡಯಾಮೀಟರ್

71. Which semi-permanent fasteners firmly holds the plate and steel sections? | ಫಲಕಗಳು ಮತ್ತು ಉಕ್ಕಿನ ವಿಭಾಗಗಳನ್ನು (ಸೆಕ್ಷನ್‌ಗಳನ್ನು) ದೃಢವಾಗಿ ಹಿಡಿದಿಡಲು ಬಳಸುವ ಅರೆ-ಶಾಶ್ವತ ಫಾಸ್ಟೆನರ್ ಯಾವುದು?

- A) Welding | ಬೋಲ್ಡ್
 C) Soldering | ಸ್ವೆಡ್
 B) Bolt and nut | ನಟ್
D) Rivet | ರಿವೆಟ್ (Correct)

72. When is a vernier micrometer is preferred over ordinary micrometer for taking measurement? | ಮಾಪನವನ್ನು ತೆಗೆದುಕೊಳ್ಳಲು ಸಾಮಾನ್ಯ ಮೈಕ್ರೋಮೀಟರ್‌ಗಿಂತ ವರ್ನಿಯರ್ ಮೈಕ್ರೋಮೀಟರ್ ಅನ್ನು ಯಾವಾಗ ಆದ್ಯತೆ ನೀಡಲಾಗುತ್ತದೆ?

- A) Need an accuracy of 0.02 mm
 C) Need an accuracy of 0.0001 mm (Incorrect)
 B) Need an accuracy of 0.001 mm
 D) Need an accuracy of 0.01 mm

73. Which mechanism is used in the lever type dial test indicator? | ಲಿವರ್ ಟೈಪ್ ಡಯಲ್ ಟೆಸ್ಟ್ ಇಂಡಿಕೇಟರ್‌ನಲ್ಲಿ ಯಾವ ಕಾರ್ಯವಿಧಾನವನ್ನು ಬಳಸಲಾಗುತ್ತದೆ?

- A) Rack and pinion | ರಾಕ್ ಮತ್ತು ಪಿನಿಯನ್
 C) Lever and scroll | ಲಿವರ್ ಮತ್ತು ಸ್ಕ್ರಾಲ್ (Correct)
 B) Worm and worm wheel | ವರ್ಮ್ ಮತ್ತು ವರ್ಮ್ ಚಕ್ರ
 D) Pawl and ratchet | ಪಾಲ್ ಮತ್ತು ರಾಚೆಟ್

74. Which part of the vernier micrometer is marked with vernier scale graduation? | ವರ್ನಿಯರ್ ಮೈಕ್ರೋಮೀಟರ್‌ನ ಯಾವ ಭಾಗವನ್ನು ವರ್ನಿಯರ್ ಸ್ಕೇಲ್ ಗ್ರಾಜುಯೇಶನ್‌ನೊಂದಿಗೆ ಗುರುತಿಸಲಾಗಿದೆ?

- A) Anvil | ಆನ್ವಿಲ್
 C) Thimble | ಥಿಂಬಲ್ (Incorrect)
 B) Frame | ಫ್ರೇಮ್
D) Barrel | ಬ್ಯಾರೆಲ್

75. What is the name of the part marked as 'X' shown in the figure? | ಚಿತ್ರದಲ್ಲಿ ತೋರಿಸಿರುವ X ಒಂದು ಗುರುತಿಸಲಾದ ಭಾಗದ ಹೆಸರೇನು?

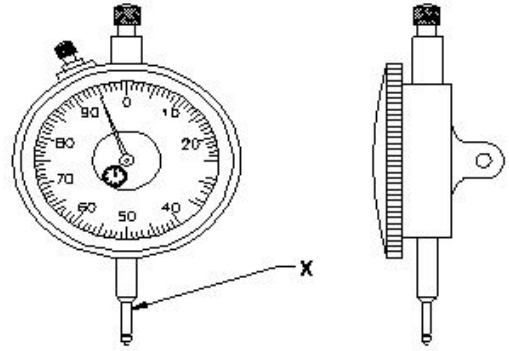

- A) Anvil | ಆನ್ವಿಲ್
 C) Pointer | ಪಾಯಿಂಟರ್
 B) Stem | ಸ್ಟೆಮ್
D) Plunger | ಪ್ಲಂಜರ್ (Correct)

76. What is the least count of the metric vernier micrometer? | ವಾನ್ಿಯರ್ ಮೈಕ್ರೋಮೀಟರ್ ಕನಿಷ್ಠ ಎಣಿಕೆ (ಲೀಸ್ಟ್ ಕೌಂಟ್) ಏನು?

- A) 0.01 mm
 C) 0.001 mm (Correct)
 B) 0.02 mm
 D) 0.002 mm

77. When is ring bezel rotated in dial test indicator? | ಡಯಲ್ ಟೆಸ್ಟ್ ಇಂಡಿಕೇಟರ್‌ನಲ್ಲಿ ರಿಂಗ್ ಬೆಜೆಲ್ ಅನ್ನು ಯಾವಾಗ ತಿರುಗಿಸಲಾಗುತ್ತದೆ?

- A) For repairing | ದುರಸ್ತಿಗಾಗಿ
 C) For zero setting | ಶೂನ್ಯ ಸೆಟ್ಟಿಂಗ್‌ಗಾಗಿ (Correct)
 B) For maintenance | ನಿರ್ವಹಣೆಗಾಗಿ
 D) For assembling | ಜೋಡಣೆಗಾಗಿ

78. Which diameter is measured using three wire method? | ಮೂರು ತಂತಿ ವಿಧಾನವನ್ನು ಬಳಸಿಕೊಂಡು ಯಾವ ವ್ಯಾಸವನ್ನು (ಡಯಾಮೀಟರ್) ಅಳೆಯಲಾಗುತ್ತದೆ?

- A) Effective diameter | ಪರಿಣಾಮಕಾರಿ ವ್ಯಾಸ (Correct)**
 B) Root diameter | ಮೂಲ ವ್ಯಾಸ

- C) Crest diameter | ಕ್ರೆಸ್ಟ್ ವ್ಯಾಸ
D) Core diameter | ಕೋರ್ ವ್ಯಾಸ

79. Why digital dial indicator is superior than the ordinary dial indicator? | ಡಿಜಿಟಲ್ ಡಯಲ್ ಇಂಡಿಕೇಟರ್ ಸಾಮಾನ್ಯ ಡಯಲ್ ಡಯಲ್ ಇಂಡಿಕೇಟರ್‌ಗಿಂತ ಉತ್ತಮವಾದ ಕಾರಣವೇನು?

- A) For overloading capacity | ಓವರ್‌ಲೋಡ್ ಸಾಮರ್ಥ್ಯಕ್ಕಾಗಿ
B) Does not affect the environment condition | ಪರಿಸರ ಸ್ಥಿತಿಯ ಮೇಲೆ ಪರಿಣಾಮ ಬೀರುವುದಿಲ್ಲ (Incorrect)
C) To record and transmit data | ಡೇಟಾವನ್ನು ರೆಕಾರ್ಡ್ ಮಾಡಲು ಮತ್ತು ರವಾನಿಸಲು
D) Effect of noise is less predominant | ಶಬ್ದದ ಪರಿಣಾಮವು ಕಡಿಮೆ ಪ್ರಧಾನವಾಗಿರುತ್ತದೆ

80. What is the name of the part marked as 'X' shown in the figure? | ಚಿತ್ರದಲ್ಲಿ ತೋರಿಸಿರುವ X ಡುಂದು ಗುರುತಿಸಲಾದ ಭಾಗದ ಹೆಸರೇನು?

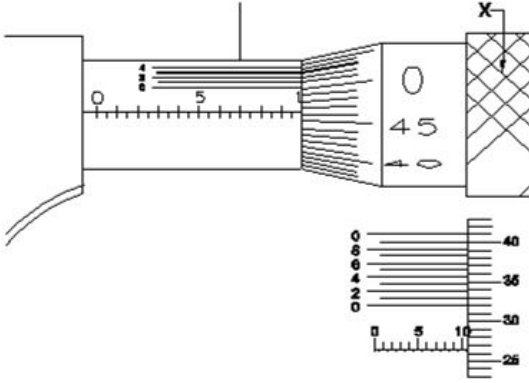

- A) Anvil | ಆನ್ವಿಲ್
B) Barrel | ಬ್ಯಾರೆಲ್
C) Thimble | ಥಿಂಬಲ್ (Correct)
D) Ratchet stop | ರಾಚೆಟ್ ಸ್ಟಾಪ್

81. What is the name of the part marked as 'X' shown in the figure? | ಚಿತ್ರದಲ್ಲಿ ತೋರಿಸಿರುವ X ಡುಂದು ಗುರುತಿಸಲಾದ ಭಾಗದ ಹೆಸರೇನು?

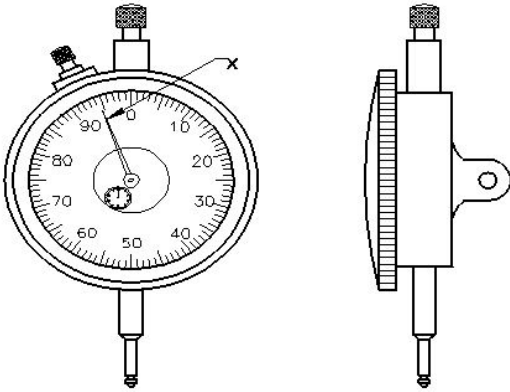

- A) Anvil | ಆನ್ವಿಲ್
B) Steam | ಸ್ಟೀಮ್ (Incorrect)
C) Pointer | ಪಾಯಿಂಟರ್
D) Plunger | ಪ್ಲಂಜರ್

82. What is the reading of vernier micrometer shown in the figure? | ಚಿತ್ರದಲ್ಲಿ ತೋರಿಸಿರುವ ವರ್ನಿಯರ್ ಮೈಕ್ರೋಮೀಟರ್‌ನ ರೀಡಿಂಗ್ ಏನು?

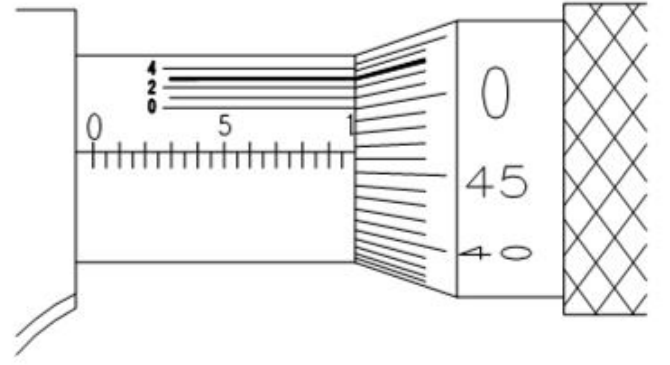

- A) 9.923 mm
B) 9.963 mm (Correct)
C) 9.563 mm
D) 9.763 mm

83. What is the name of the part marked as 'X' shown in the figure? | ಚಿತ್ರದಲ್ಲಿ ತೋರಿಸಿರುವ X ಡುಂದು ಗುರುತಿಸಲಾದ ಭಾಗದ ಹೆಸರೇನು?

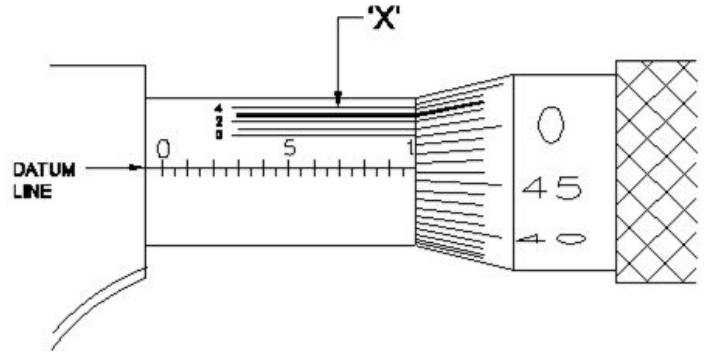

- A) Barrel | ಬ್ಯಾರೆಲ್
B) Thimble | ಥಿಂಬಲ್
C) Datum line | ಡೇಟಮ್ ಲೈನ್ (Incorrect)
D) Vernier division | ವರ್ನಿಯರ್ ಡಿವಿಷನ್

84. Which fasteners joins two or more components and can be dismantled without any damaging? | ಯಾವ ಫಾಸ್ಟೆನರ್‌ಗಳು ಎರಡು ಅಥವಾ ಹೆಚ್ಚಿನ ಕಾಂಪೋನೆಂಟ್‌ಗಳನ್ನು ಸೇರುತ್ತವೆ ಮತ್ತು ಯಾವುದೇ ಹಾನಿಯಾಗದಂತೆ ತೆಗೆಯಬಹುದು?

- A) Semi-permanent fasteners | ಅರೆ ಶಾಶ್ವತ ಫಾಸ್ಟೆನರ್‌ಗಳು
B) Temporary fasteners | ತಾತ್ಕಾಲಿಕ ಫಾಸ್ಟೆನರ್‌ಗಳು
C) Permanent fasteners | ಶಾಶ್ವತ ಫಾಸ್ಟೆನರ್‌ಗಳು (Incorrect)
D) Igid fasteners | ರಿಜಿಡ್ ಫಾಸ್ಟೆನರ್‌ಗಳು

85. Why the measuring instruments are calibrated? | ಅಳತೆ ಉಪಕರಣಗಳನ್ನು ಏಕೆ ಕ್ಯಾಲಿಬ್ರೇಟ್ ಮಾಡಲಾಗುತ್ತದೆ?

- A) For easy operation | ಸುಲಭ ಕಾರ್ಯಾಚರಣೆಗಾಗಿ
B) To maintain the accuracy of the measuring device | ಅಳತೆ ಸಾಧನದ ನಿಖರತೆಯನ್ನು ಕಾಪಾಡಿಕೊಳ್ಳಲು
C) For easy maintenance | ಸುಲಭ ನಿರ್ವಹಣೆಗಾಗಿ
D) To reduce quality of the product | ಉತ್ಪನ್ನದ ಗುಣಮಟ್ಟವನ್ನು ಕಡಿಮೆ ಮಾಡಲು (Incorrect)

86. Which instrument has the magnification of the small

movement of the plunger converted into a rotary motion of the pointer on a circular scale? | ಯಾವ ಉಪಕರಣವು ಪ್ಲಗರ್‌ನ ಸಣ್ಣ ಚಲನೆಯ ವರ್ಧನೆಯು ವೃತ್ತಾಕಾರದ ಪ್ರಮಾಣದಲ್ಲಿ ಪಾಯಿಂಟರ್‌ನ ರೋಟರಿ ಚಲನೆಯಾಗಿ ಪರಿವರ್ತನೆಗೊಂಡಿದೆ?

A) Dial test indicator | ಡಯಲ್ ಟೆಸ್ಟ್ ಇಂಡಿಕೇಟರ್ (Correct)

B) Screw thread micrometer | ಸ್ಕ್ರೂ ಥ್ರೆಡ್ ಮೈಕ್ರೋಮೀಟರ್

C) Inside micrometer | ಇನ್ ಸೈಡ್ ಮೈಕ್ರೋಮೀಟರ್

D) Flange micrometer | ಫ್ಲೇಂಜ್ ಮೈಕ್ರೋಮೀಟರ್

87. Which fasteners components cannot be separated without any damage? | ಯಾವ ಫಾಸ್ಟೆನರ್ ಕಾಂಪೋನೆಂಟ್‌ಗಳನ್ನು ಯಾವುದೇ ಹಾನಿಯಾಗದಂತೆ ಬೇರ್ಪಡಿಸಲಾಗುವುದಿಲ್ಲ?

A) Temporary fasteners | ತಾತ್ಕಾಲಿಕ ಫಾಸ್ಟೆನರ್‌ಗಳು

B) Semi-permanent fasteners | ಅರೆ ಶಾಶ್ವತ ಫಾಸ್ಟೆನರ್‌ಗಳು

C) Permanent fasteners | ಶಾಶ್ವತ ಫಾಸ್ಟೆನರ್‌ಗಳು (Correct)

D) Removable fasteners | ತೆಗೆಯಬಹುದಾದ ಫಾಸ್ಟೆನರ್‌ಗಳು

88. What is the use of screw thread micrometer? | ಸ್ಕ್ರೂ ಥ್ರೆಡ್ ಮೈಕ್ರೋಮೀಟರ್ ನ ಉಪಯೋಗವೇನು?

A) To measure outside diameter | ಹೊರಗಿನ ವ್ಯಾಸವನ್ನು ಅಳೆಯಲು

B) To measure root diameter | ಬೇರಿನ (ರೂಟ್) ವ್ಯಾಸವನ್ನು ಅಳೆಯಲು

C) To measure effective diameter | ಪರಿಣಾಮಕಾರಿ ವ್ಯಾಸವನ್ನು ಅಳೆಯಲು (Correct)

D) To measure minor diameter | ಸಣ್ಣ ವ್ಯಾಸವನ್ನು ಅಳೆಯಲು

89. What is the name of the part marked as 'X' shown in the figure? | ಚಿತ್ರದಲ್ಲಿ ತೋರಿಸಿರುವ X ಒಂದು ಗುರುತಿಸಲಾದ ಭಾಗದ ಹೆಸರೇನು?

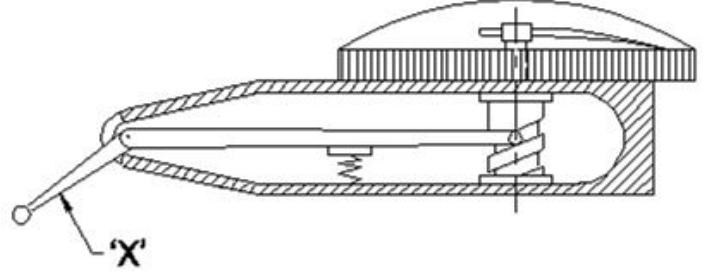

A) Pivot | ಪಿವೋಟ್

B) Lever | ಲಿವರ್

C) Stylus | ಸ್ಟೈಲಸ್ (Correct)

D) Scroll | ಸ್ಕ್ರೋಲ್

90. Which micrometer has the provision of interchangeable anvils? | ಯಾವ ಮೈಕ್ರೋಮೀಟರ್ ಪರಸ್ಪರ ಬದಲಾಯಿಸಬಹುದಾದ ಅಂವಿಲ್‌ಗಳನ್ನು ಹೊಂದಿದೆ?

A) Depth micrometer | ಡೆಪ್ತ್ ಮೈಕ್ರೋಮೀಟರ್

B) Inside micrometer | ಇನ್‌ಸೈಡ್ ಮೈಕ್ರೋಮೀಟರ್

C) Outside micrometer | ಔಟ್‌ಸೈಡ್ ಮೈಕ್ರೋಮೀಟರ್ (Incorrect)

D) Screw thread micrometer | ಸ್ಕ್ರೂ ಥ್ರೆಡ್ ಮೈಕ್ರೋಮೀಟರ್