

# ITI Quiz EN - 05- May-2026 09:39 AM

Q. ID: ITISKILL13079D

May 2026

Trinity, College udhyavara udupi

Question Paper

Duration: 155 Mins

Total Marks: 50

ID: ITISKILL13079D

Student Name: \_\_\_\_\_

Roll No: \_\_\_\_\_

1. What is the temperature range, maintained by thermostat in geyser? | ಗೀಸರ್‌ನಲ್ಲಿ ಥರ್ಮೋಸ್ಟಾಟ್ ನಿರ್ವಹಿಸುವ ತಾಪಮಾನದ ಶ್ರೇಣಿ ಏನು?

- A) 0° C to 130° C  
B) 0° C to 50° C  
C) 60° C to 65° C  
D) 10° C to 150° C

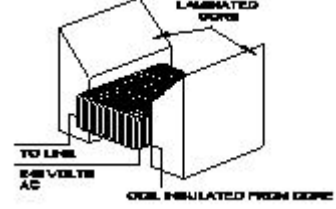

2. Which is the application for the single quadrant loads, operating in the first quadrant of a drive? | ತ್ರೈವನ್ ಮೊದಲ ಕ್ವಾಡ್ರಾಂಟ್‌ನಲ್ಲಿ ಕಾರ್ಯನಿರ್ವಹಿಸುವ ಸಿಂಗಲ್ ಕ್ವಾಡ್ರಾಂಟ್ ಲೋಡ್‌ಗೆ ಅಪ್ಲಿಕೇಶನ್ ಯಾವುದು?

- A) Elevators | ಎಲಿವೇಟರ್‌ಗಳು  
B) Lifts | ಲಿಫ್ಟುಗಳು  
C) Centrifugal pumps | ಕೇಂದ್ರಾಪಗಾಮಿ ಪಂಪ್‌ಗಳು  
D) Hoists | ಎತ್ತುಗಳು

- A) External growler | ಬಾಹ್ಯ ಬೆಳೆಗಾರ  
B) Internal growler | ಆಂತರಿಕ ಬೆಳೆಗಾರ  
C) Earth resistance tester | ಭೂಮಿಯ ಪ್ರತಿರೋಧ ಪರಿಶೀಲಕ  
D) Megger | ಮೆಗ್ಗರ್

3. What is the unit of permeance? | ಪರವಾನಿಗೆಯ ಘಟಕ ಏನು?

- A) Ampere turns / Weber  
B) Ampere - turns  
C) Weber / Ampere turns  
D) Weber / Square metre

7. Which electrical effect that the single phase analog energy meter works? | ಸಿಂಗಲ್ ಫೇಸ್ ಅನಲಾಗ್ ಎನರ್ಜಿ ಮೀಟರ್ ಯಾವ ಎಲೆಕ್ಟ್ರಿಕಲ್ ಪರಿಣಾಮದಿಂದ ಕೆಲಸ ಮಾಡುತ್ತದೆ?

- A) Induction effect | ಇಂಡಕ್ಷನ್ ಪರಿಣಾಮ  
B) Electrostatic effect | ಸ್ಥಾಯೀವಿದ್ಯುತ್ ಪರಿಣಾಮ  
C) Chemical effect | ರಾಸಾಯನಿಕ ಪರಿಣಾಮ  
D) Heating effect | ತಾಪನ ಪರಿಣಾಮ

4. Calculate the average pitch (YA) for retrogressive wave winding, if the number of armature conductor = 14, number of slots = 7 and number of poles = 2 | ಆರ್ಮೇಚರ್ ಕಂಡಕ್ಟರ್‌ನ ಸಂಖ್ಯೆ = 14, ಸ್ಲಾಟ್‌ಗಳ ಸಂಖ್ಯೆ = 7 ಮತ್ತು ಧ್ರುವಗಳ ಸಂಖ್ಯೆ = 2 ಆಗಿದ್ದರೆ, ರಿಟ್ರೋಗ್ರೆಸ್ವಿವ್ ವೇವ್ ವಿಂಡಿಂಗ್‌ಗಾಗಿ ಸರಾಸರಿ ಪಿಚ್ (YA) ಅನ್ನು ಲೆಕ್ಕಹಾಕಿ.

- A) 14  
B) 4  
C) 6  
D) 8

8. What protection offered by residual current circuit breaker? | ಉಳಿದಿರುವ ಪ್ರಸಕ್ತ ಸರ್ಕ್ಯೂಟ್ ಬ್ರೇಕರ್‌ನಿಂದ ಏನು ರಕ್ಷಣೆ ನೀಡಲಾಗುತ್ತದೆ?

- A) Protection from the over load | ಓವರ್‌ಲೋಡ್‌ನಿಂದ ರಕ್ಷಣೆ  
B) Protection from the electric shock | ವಿದ್ಯುತ್ ಆಘಾತದಿಂದ ರಕ್ಷಣೆ  
C) Protection from the over voltage | ಅಧಿಕ ವೋಲ್ಟೇಜ್‌ನಿಂದ ರಕ್ಷಣೆ  
D) Protection from the short circuit | ಶಾರ್ಟ್ ಸರ್ಕ್ಯೂಟ್‌ನಿಂದ ರಕ್ಷಣೆ

5. Which drive is classified according to mode of operation? | ಕಾರ್ಯಾಚರಣೆಯ ವಿಧಾನದ ಪ್ರಕಾರ ಯಾವ ಡ್ರೈವ್ ಅನ್ನು ವರ್ಗೀಕರಿಸಲಾಗಿದೆ?

- A) Continuous duty drive | ನಿರಂತರ ಡ್ಯೂಟಿ ಡ್ರೈವ್  
B) Manual drive | ಹಸ್ತಚಾಲಿತ ಡ್ರೈವ್  
C) Individual drive | ವೈಯಕ್ತಿಕ ಡ್ರೈವ್  
D) Group drive | ಗುಂಪು ಡ್ರೈವ್

9. How does the depletion region behave? | ಸವಕಳಿ ಪ್ರದೇಶವು ಹೇಗೆ ವರ್ತಿಸುತ್ತದೆ?

- A) As insulator | ಅವಾಹಕವಾಗಿ  
B) As inductor | ಇಂಡಕ್ಟರ್ ಆಗಿ  
C) As conductor | ಕಂಡಕ್ಟರ್ ಆಗಿ  
D) As resistor | ಪ್ರತಿರೋಧಕದಂತೆ

6. What is the name of the equipment as shown in the figure? | ಚಿತ್ರದಲ್ಲಿ ತೋರಿಸಿರುವಂತೆ ಸಾಧನದ ಹೆಸರೇನು?

10. What is the name of the generator as shown in the circuit? | ಸರ್ಕ್ಯೂಟ್‌ನಲ್ಲಿ ತೋರಿಸಿರುವಂತೆ ಜನರೇಟರ್ ಹೆಸರೇನು?

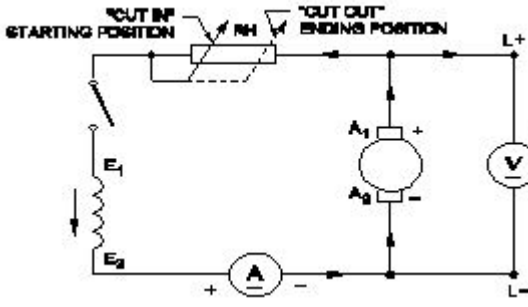

- A) DC shunt generator | DC ಷಂಟ್ ಜನರೇಟರ್  
C) DC compound generator | DC ಕಾಂಪೌಂಡ್ ಜನರೇಟರ್

- B) Separately excited DC generator | ಪ್ರತ್ಯೇಕವಾಗಿ ಉತ್ಪನ್ನ DC ಜನರೇಟರ್  
D) DC series generator | DC ಸಿರಿಸ್ ಜನರೇಟರ್

11. Which is employed in circuit breaker for the thermal over load protection? | ಥರ್ಮಲ್ ಓವರ್‌ಲೋಡ್ ರಕ್ಷಣೆಗಾಗಿ ಸರ್ಕ್ಯೂಟ್ ಬ್ರೇಕರ್‌ನಲ್ಲಿ ಯಾವು ಎಂಪ್ಲಾಯ್‌ಡನ್ನು ಬಳಸಿಕೊಳ್ಳಲಾಗುತ್ತದೆ?

- A) Magnetic repulsion | ಕಾಂತೀಯ ವಿಕರ್ಷಣೆ  
C) Bimetallic strip | ಬೈಮೆಟಾಲಿಕ್ ಸ್ಟ್ರಿಪ್

- B) Mechanical vibration | ಯಾಂತ್ರಿಕ ಕಂಪನ  
D) No volt coil | ನೋವೋಲ್ಟ್ ಕಾಯಿಲ್ ಇಲ್ಲ

12. What is the name of circuit breaker as shown in the figure? | ಚಿತ್ರದಲ್ಲಿ ತೋರಿಸಿರುವಂತೆ ಸರ್ಕ್ಯೂಟ್ ಬ್ರೇಕರ್‌ನ ಹೆಸರೇನು?

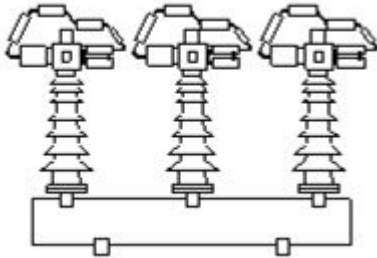

- A) Oil circuit breaker | ಆಯಿಲ್ ಸರ್ಕ್ಯೂಟ್ ಬ್ರೇಕರ್  
C) Vacuum circuit breaker | ವ್ಯಾಕ್ಯೂಮ್ ಸರ್ಕ್ಯೂಟ್ ಬ್ರೇಕರ್

- B) Air break circuit breaker | ಏರ್ ಬ್ರೇಕ್ ಸರ್ಕ್ಯೂಟ್ ಬ್ರೇಕರ್  
D) Air blast circuit breaker | ಏರ್ ಬ್ಲಾಸ್ಟ್ ಸರ್ಕ್ಯೂಟ್ ಬ್ರೇಕರ್

13. What is the purpose of the shunt resistor 'R' used in series type Ohm meter circuit? | ಓಮ್ ಮೀಟರ್ ಸರ್ಕ್ಯೂಟ್ ಸರಣಿಯಲ್ಲಿ ಬಳಸಿದ ಷಂಟ್ ರಿಸಿಸ್ಟರ್ R ಉದ್ದೇಶವೇನು?

- A) To prevent the excess current in the circuit | ಸರ್ಕ್ಯೂಟ್‌ನಲ್ಲಿ ಹೆಚ್ಚಿನ ವಿದ್ಯುತ್ ಪ್ರವಾಹ ತಡೆಗಟ್ಟಲು  
C) To limit the current in the circuit | ಸರ್ಕ್ಯೂಟ್‌ನಲ್ಲಿ ಪ್ರಸ್ತುತವನ್ನು ಮಿತಿಗೊಳಿಸಲು

- B) To increase the value of meter resistance | ಮೀಟರ್ ಪ್ರತಿರೋಧ ಮೌಲ್ಯವನ್ನು ಹೆಚ್ಚಿಸಲು  
D) To adjust the zero position of the pointer | ಪಾಯಿಂಟರ್ ಶೂನ್ಯ ಸ್ಥಾನವನ್ನು ಸರಿಹೊಂದಿಸಲು

14. What is the main cause for very low lagging power factor in 3 phase system? | 3 ಫೇಸ್ ವ್ಯವಸ್ಥೆಯಲ್ಲಿ ಕಡಿಮೆ ಮಂದಗತಿಯ ಪವರ್‌ಯ ಅಂಶಕ್ಕೆ ಮುಖ್ಯ ಕಾರಣವೇನು?

- A) Due to fluctuation of voltage | ವೋಲ್ಟೇಜ್ ಏರಿಳಿತದ ಕಾರಣ  
C) True power due to resistive load | ನಿರೋಧಕ ಹೊರೆಯಿಂದಾಗಿ ನಿಜವಾದ ಶಕ್ತಿ

- B) Reactive power due to more inductive load | ಹೆಚ್ಚು ಪ್ರಚೋದಕ ಹೊರೆಯಿಂದಾಗಿ ಪ್ರತಿಕ್ರಿಯಾತ್ಮಕ ಶಕ್ತಿ  
D) Reactive power due to more capacitive load | ಹೆಚ್ಚು ಕೆಪಾಸಿಟಿವ್ ಲೋಡ್ ಕಾರಣ ರಿಯಾಕ್ಟಿವ್ ಶಕ್ತಿ

15. What is the name of the speed control method as shown in the circuit? | ಸರ್ಕ್ಯೂಟ್‌ನಲ್ಲಿ ತೋರಿಸಿರುವ ವೇಗ ನಿಯಂತ್ರಣ ವಿಧಾನದ ಹೆಸರೇನು?

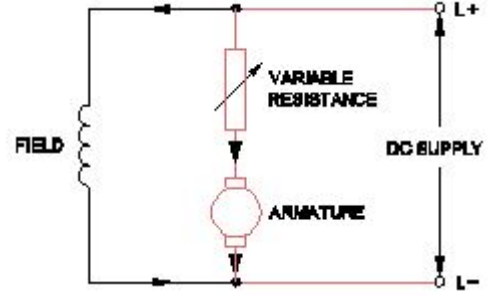

- A) Armature control method | ಆರ್ಮೇಚರ್ ಕಂಟ್ರೋಲ್ ವಿಧಾನ  
C) Field diverter control method | ಫೀಲ್ಡ್ ಡಿವರ್ಟರ್ ಕಂಟ್ರೋಲ್ ವಿಧಾನ

- B) Field tapping control method | ಫೀಲ್ಡ್ ಟ್ಯಾಪಿಂಗ್ ಕಂಟ್ರೋಲ್ ವಿಧಾನ  
D) Field control method | ಕ್ಷೇತ್ರ ಕಂಟ್ರೋಲ್ ವಿಧಾನ

16. What is the change in value of resistance of the conductor, if its cross section area is doubled? | ವಾಹಕದ ಪ್ರತಿರೋಧ ಮೌಲ್ಯದ ಬದಲಾವಣೆಯು ಅದರ ಅಡ್ಡ ವಿಭಾಗ ಪ್ರದೇಶವನ್ನು ದ್ವಿಗುಣಗೊಳಿಸಿದರೆ ಏನು?

- A) No change | ಬದಲಾವಣೆ ಇಲ್ಲ  
C) Decreases 2 times | 2 ಬಾರಿ ಕಡಿಮೆಯಾಗುತ್ತದೆ  
D) Increases 2 times | 2 ಬಾರಿ ಹೆಚ್ಚಿಸುತ್ತದೆ

- B) Decreases 4 times | 4 ಬಾರಿ ಕಡಿಮೆಯಾಗುತ್ತದೆ

17. Why the A.C drives are mostly used in process plant? | AC ಡ್ರೈವ್‌ಗಳನ್ನು ಹೆಚ್ಚಾಗಿ ಪ್ರಕ್ರಿಯೆ ಘಟಕದಲ್ಲಿ ಏಕೆ ಬಳಸಲಾಗುತ್ತದೆ?

- A) Maintenance free long life | ನಿರ್ವಹಣೆ ಮುಕ್ತ ದೀರ್ಘಾಯುಷ್ಯ  
C) Robust in construction | ನಿರ್ಮಾಣದಲ್ಲಿ ದೃಢವಾದದ್ದು

- B) Very high starting torque | ತುಂಬಾ ಹೆಚ್ಚಿನ ಆರಂಭಿಕ ಟಾರ್ಕ್  
D) Easy to operate | ಕಾರ್ಯನಿರ್ವಹಿಸಲು ಸುಲಭ

18. Which method of speed control can give two or more fixed synchronous speeds in the 3 phase motor? | 3 ಹಂತದ ಮೋಟರ್‌ನಲ್ಲಿ ಯಾವ ವೇಗ ನಿಯಂತ್ರಣ ವಿಧಾನವು ಎರಡು ಅಥವಾ ಹೆಚ್ಚಿನ ಸ್ಥಿರ ಸಿಂಕ್ರೊನಸ್ ವೇಗವನ್ನು ನೀಡುತ್ತದೆ?

- A) By changing applied frequency | ಅನುಯುಕ್ತ ಆವರ್ತನೆಯನ್ನು ಬದಲಿಸುವ ಮೂಲಕ

- B) By changing the applied voltage | ಅನುಯುಕ್ತ ವೋಲ್ಟೇಜ್ ಅನ್ನು ಬದಲಿಸುವ ಮೂಲಕ

C) By changing the number of stator poles | ಸ್ಟೇಟರ್ ಧ್ರುವಗಳ ಸಂಖ್ಯೆಯನ್ನು ಬದಲಾಯಿಸುವ ಮೂಲಕ

D) By rotor rheostat control | ರೋಟರ್ ರಾಹೋಸ್ಟೇಟ್ ನಿಯಂತ್ರಣದಿಂದ

19. Which test in winding is illustrated as shown in the figure? | ಅಂಕುಡೊಂಕಾದ ಯಾವ ಪರೀಕ್ಷೆಯನ್ನು ಚಿತ್ರದಲ್ಲಿ ತೋರಿಸಿರುವಂತೆ ವಿವರಿಸಲಾಗಿದೆ?

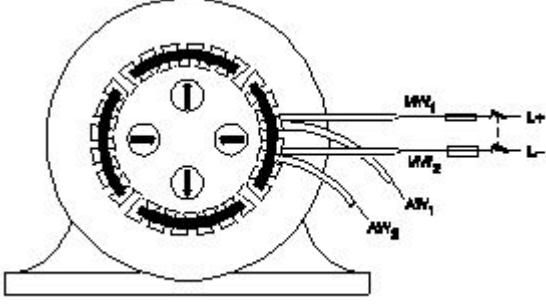

A) Polarity test | ಧ್ರುವೀಯತೆಯ ಪರೀಕ್ಷೆ

B) Ground test | ಗ್ರೌಂಡ್ ಟೆಸ್ಟ್

C) Continuity test | ನಿರಂತರತೆ ಪರೀಕ್ಷೆ

D) Short circuit test | ಶಾರ್ಟ್ ಸರ್ಕ್ಯೂಟ್ ಟೆಸ್ಟ್

20. What is the function of split rings in DC generator? | DC ಜನರೇಟರ್‌ನಲ್ಲಿ ವಿಭಜಿತ ಉಂಗುರಗಳ ಕಾರ್ಯವೇನು?

A) Maintain constant voltage at brushes | ಸ್ಥಿರ ವೋಲ್ಟೇಜ್ ಅನ್ನು ನಿರ್ವಹಿಸಿ

B) Reduces the voltage drop at brushes | ಜನರೇಟರ್‌ನಲ್ಲಿ ಕುಂಚವನ್ನು ತಯಾರಿಸಲು ಯಾವ ವಸ್ತುವನ್ನು ಬಳಸಲಾಗುತ್ತದೆ

C) Collects the current unidirectionally | ಪ್ರಸ್ತುತ ಏಕಮುಖಿಯಾಗಿ ಸಂಗ್ರಹಿಸುತ್ತದೆ

D) Increases the terminal voltage than rated | ರೇಟ್ ಮಾಡಿದಕ್ಕಿಂತ ಟರ್ಮಿನಲ್ ವೋಲ್ಟೇಜ್ ಅನ್ನು ಹೆಚ್ಚಿಸುತ್ತದೆ

21. Why the A.C drives are better suited for high speed operation? | ಹೆಚ್ಚಿನ ವೇಗದ ಕಾರ್ಯಾಚರಣೆಗೆ A.C ಡ್ರೈವ್‌ಗಳು ಏಕೆ ಸೂಕ್ತವಾಗಿವೆ?

A) No brushes and commutation | ಕುಂಚಗಳು ಮತ್ತು ಪರಿವರ್ತನೆ ಇಲ್ಲ

B) Having lighter gauge winding | ಹಗುರವಾದ ಗೇಜ್ ಅಂಕುಡೊಂಕಾದ

C) High starting torque | ಹೆಚ್ಚಿನ ಆರಂಭಿಕ ಟಾರ್ಕ್

D) Robust in construction | ರಚನೆಯಲ್ಲಿ ದೃಢವಾದದ್ದು

22. Why the armature resistance of a D.C generator is kept very low? | D.C ಜನರೇಟರ್‌ನ ಆರ್ಮೇಚರ್ ಪ್ರತಿಯೋಧವನ್ನು ಏಕೆ ಕಡಿಮೆ ಇರಿಸಲಾಗುತ್ತದೆ?

A) To reduce the armature current | ಆರ್ಮೇಚರ್ ಪ್ರವಾಹವನ್ನು ಕಡಿಮೆ ಮಾಡಲು

B) To reduce the temperature of armature | ಆರ್ಮೇಚರ್ ತಾಪಮಾನವನ್ನು ಕಡಿಮೆ ಮಾಡಲು

C) Helps to solve Boolean Algebra | ಬೂಲಿಯನ್ ಬೀಜಗಣಿತವನ್ನು ಪರಿಹರಿಸಲು ಸಹಾಯ ಮಾಡುತ್ತದೆ

D) To reduce the armature voltage drop | ಆರ್ಮೇಚರ್ ವೋಲ್ಟೇಜ್ ಡ್ರಾಪ್ ಅನ್ನು ಕಡಿಮೆ ಮಾಡಲು

23. What is the voltage drop in resistor 'R1' in the series circuit? | ಸರಣಿಯ ಸರ್ಕ್ಯೂಟ್‌ನಲ್ಲಿ ಪ್ರತಿಯೋಧಕ R1ನಲ್ಲಿನ ವೋಲ್ಟೇಜ್ ಡ್ರಾಪ್ ಏನು?

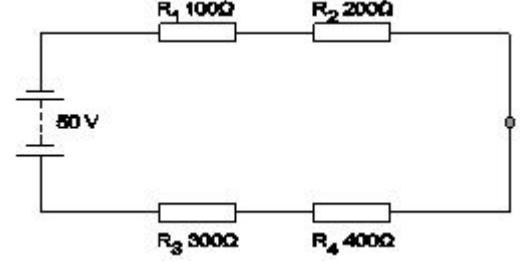

A) 15 Volt

B) 20 Volt

C) 10 Volt

D) 5 Volt

24. How the direction of rotation of repulsion motors is to be reversed? | ವಿರ್ಷಣ ಮೋಟಾರ್‌ಗಳನ್ನು ಸುತ್ತುವ ದಿಕ್ಕು ತಿರುಗಿಸುವುದು ಹೇಗೆ?

A) By changing the compensating winding terminals | ಸರಿದೂಗಿಸುವ ಅಂಕುಡೊಂಕಾದ ಟರ್ಮಿನಲ್‌ಗಳನ್ನು ಬದಲಾಯಿಸುವ ಮೂಲಕ

B) By changing the main winding terminals | ಮುಖ್ಯ ಅಂಕುಡೊಂಕಾದ ಟರ್ಮಿನಲ್‌ಗಳನ್ನು ಬದಲಾಯಿಸುವ ಮೂಲಕ

C) By interchanging the supply terminals | ಪೂರೈಕೆ ಟರ್ಮಿನಲ್‌ಗಳನ್ನು ವಿನಿಮಯ ಮಾಡಿಕೊಳ್ಳುವ ಮೂಲಕ

D) By shifting the brush-axis | ಕುಂಚ-ಅಕ್ಷವನ್ನು ಬದಲಾಯಿಸುವ ಮೂಲಕ

25. What is smothering in extinguishing of fire? | ಬೆಂಕಿಯನ್ನು ಕಡಿಯುವಲ್ಲಿ ಏನಾಗುತ್ತಿದೆ?

A) Using of water to lower the temperature | ತಾಪಮಾನವನ್ನು ಕಡಿಮೆ ಮಾಡಲು ನೀರಿನ ಬಳಕೆ

B) Adding the fuel element to the fire | ಇಂಧನ ಅಂಶವನ್ನು ಬೆಂಕಿಯಲ್ಲಿ ಸೇರಿಸುವುದು

C) Removing the fuel element from the fire | ಬೆಂಕಿಯಿಂದ ಇಂಧನ ಅಂಶವನ್ನು ತೆಗೆದುಹಾಕಲಾಗುತ್ತಿದೆ

D) Isolating the fire from the supply of oxygen | ಆಮ್ಲಜನಕದ ಪೂರೈಕೆಯಿಂದ ಬೆಂಕಿಯನ್ನು ಪ್ರತ್ಯೇಕಿಸುವುದು

26. Why D.C supply is necessary for synchronous motor operation? | ಸಿಂಕ್ರೋನಸ್ ಮೋಟಾರ್ ಕಾರ್ಯಾಚರಣೆಗೆ DC ಪೂರೈಕೆ ಏಕೆ ಅಗತ್ಯ?

A) Run the motor at synchronous speed | ಸಿಂಕ್ರೋನಸ್ ವೇಗದಲ್ಲಿ ಮೋಟಾರ್ ಅನ್ನು ಚಲಾಯಿಸಿ

B) Run the motor with over load | ಓವರ್ ಲೋಡ್‌ನಿಂದಾಗಿ ಮೋಟಾರ್ ಅನ್ನು ಚಾಲನೆ ಮಾಡಿ

C) Start the motor initially | ಆರಂಭದಲ್ಲಿ ಮೋಟಾರ್ ಪ್ರಾರಂಭಿಸಿ

D) Reduce the losses | ನಷ್ಟವನ್ನು ಕಡಿಮೆ ಮಾಡಿ

27. Which type of conduit is used for gas tight explosive installation? | ಅನಿಲ ಬಿಗಿಯಾದ ಸ್ಫೋಟಕ ಅನುಸ್ಥಾಪನೆಗೆ ಯಾವ ರೀತಿಯ ವಾಹಿನಿಗೆ ಬಳಸಲಾಗುತ್ತದೆ?

A) Rigid non-metallic conduits | ಕಠಿಣವಾದ ಲೋಹೀಯ ಕಣಗಳು

B) Rigid steel conduits | ರಿಜಿಡ್ ಸ್ಟೀಲ್ ಕನ್ಡುಕ್ಟ್ಸ್

C) Flexible non-metallic conduits | ಹೊಂದಿಕೊಳ್ಳುವ ಲೋಹೀಯ ಕವಾಟುಗಳು

D) Flexible conduits | ಹೊಂದಿಕೊಳ್ಳುವ ಕವಾಟುಗಳು

A) Bedding | ಬೆಡ್ಡಿಂಗ್

B) Paper insulation | ಪೇಪರ್ ನಿರೋಧನ

C) Armouring | ಆರ್ಮೋವರಿಂಗ್ D) Serving | ಸರ್ವಿಂಗ್

28. What is the use of die stock set? | ಡೈ ಸ್ಟಾಕ್ ಸೆಟ್ ಬಳಕೆ ಏನು?

A) Cut external threads on square pipe | ಚದರ ಪೈಪ್‌ನಲ್ಲಿ ಬಾಹ್ಯ ಎಳೆಗಳನ್ನು ಕತ್ತರಿಸಿ

B) Cut internal threads on rectangular pipe | ಆಯತಾಕಾರದ ಪೈಪ್‌ನಲ್ಲಿ ಆಂತರಿಕ ಎಳೆಗಳನ್ನು ಕತ್ತರಿಸಿ

C) Cut internal threads on cylindrical pipe | ಸಿಲಿಂಡರಾಕಾರದ ಪೈಪ್‌ನಲ್ಲಿ ಆಂತರಿಕ ಎಳೆಗಳನ್ನು ಕತ್ತರಿಸಿ

D) Cut external threads on cylindrical pipe | ಸಿಲಿಂಡರಾಕಾರದ ಪೈಪ್‌ನಲ್ಲಿ ಬಾಹ್ಯ ಎಳೆಗಳನ್ನು ಕತ್ತರಿಸಿ

29. Which type of joint is used for extending the length of conductor in over head lines? | ಹೆಡ್ ಲೈನ್‌ನಲ್ಲಿ ವಾಹಕದ ಉದ್ದವನ್ನು ವಿಸ್ತರಿಸಲು ಯಾವ ವಿಧದ ಜಂಟಿವನ್ನು ಬಳಸಲಾಗುತ್ತದೆ?

A) Britannia "T" joint | ಬ್ರಿಟಾನಿಯಾ T ಜಂಟಿ

B) Western Union joint | ವೆಸ್ಟರ್ನ್ ಯೂನಿಯನ್ ಜಂಟಿ

C) Scarfed joint | ಸ್ಕಾರ್ಫೆಡ್ ಜಂಟಿ

D) Aerial tap joint | ಏರಿಯಲ್ ಟಾಪ್ ಜಂಟಿ

30. Which condition is to be satisfied if two single phase transformers are connected in parallel? | ಎರಡು ಸಿಂಗಲ್ ಫೇಸ್ ಟ್ರಾನ್ಸ್‌ಫಾರ್ಮರ್‌ಗಳನ್ನು ಸಮಾನಾಂತರವಾಗಿ ಸಂಪರ್ಕಿಸಿದರೆ ಯಾವ ಸ್ಥಿತಿಯನ್ನು ಪೂರೈಸಬೇಕು?

A) Same capacity | ಅದೇ ಸಾಮರ್ಥ್ಯ

B) Same cooling method | ಅದೇ ತಂಪಾಗಿಸುವ ವಿಧಾನ

C) Same polarity | ಅದೇ ಧ್ರುವೀಯತೆ

D) Same type | ಅದೇ ಪ್ರಕಾರ

31. What is the reason of the lamps are glowing dim and motor running slow in a domestic wiring circuit? | ಗೃಹಬಳಕೆಯ ವೈರಿಂಗ್ ಸರ್ಕ್ಯೂಟ್‌ನಲ್ಲಿ ದೀಪಗಳು ಮಂದವಾಗಿ ಹೊಳೆಯುತ್ತಿರುವುದಕ್ಕೆ ಮತ್ತು ಮೋಟಾರ್ ನಿಧಾನಗತಿಯಲ್ಲಿ ಚಲಿಸುವುದಕ್ಕೆ ಕಾರಣವೇನು?

A) Open circuit in the earth conductor | ಭೂಮಿಯ ಕಂಡಕ್ಟರ್‌ನಲ್ಲಿ ತೆರೆದ ಸರ್ಕ್ಯೂಟ್

B) Short circuit between conductors | ವಾಹಕಗಳ ನಡುವೆ ಸಂಕ್ಷಿಪ್ತ ಸರ್ಕ್ಯೂಟ್

C) Low voltage fault | ಕಡಿಮೆ ವೋಲ್ಟೇಜ್ ದೋಷ

D) Open circuit in the neutral line | ತಟಸ್ಥ ರೇಖೆಯಲ್ಲಿ ತೆರೆದ ಸರ್ಕ್ಯೂಟ್

32. What is the minimum cross-sectional area of copper conductor for flexible cord as per BIS? | ಬಿಐಎಸ್ ಪ್ರಕಾರ ಹೊಂದಿಕೊಳ್ಳುವ ಬಳ್ಳಿಗೆ ತಾಮ್ರದ ವಾಹಕದ ಕನಿಷ್ಠ ಅಡ್ಡ - ವಿಭಾಗ ವಿಸ್ತೀರ್ಣ ಎಷ್ಟು?

A) 1.5 mm<sup>2</sup>

B) 1 mm<sup>2</sup>

C) 0.5 mm<sup>2</sup>

D) 2.5 mm<sup>2</sup>

33. Which layer is provided above the metallic sheath in UG cable? | UG ಕೇಬಲ್‌ನಲ್ಲಿ ಮೆಟಾಲಿಕ್ ಕವಚದ ಮೇಲೆ ಯಾವ ಲೇಯರ್ ಅನ್ನು ಒದಗಿಸಲಾಗಿದೆ?

34. Which device has very high input impedance, low noise output, good linearity and low inter electrode capacity? | ಯಾವ ಸಾಧನವು ಹೆಚ್ಚಿನ ಇನ್ಪುಟ್ ಪ್ರತಿರೋಧ, ಕಡಿಮೆ ಶಬ್ದ ಉತ್ಪಾದನೆ, ಉತ್ತಮ ರೇಖೀಯತೆ ಮತ್ತು ಕಡಿಮೆ ಅಂತರ ವಿದ್ಯುದ್ಧಾರದ ಸಾಮರ್ಥ್ಯವನ್ನು ಹೊಂದಿದೆ?

A) Field effect transistor | ಕ್ಷೇತ್ರ B) Uni junction transistor | ಪರಿಣಾಮ ಟ್ರಾನ್ಸಿಸ್ಟರ್ ಯುನಿ ಜಂಕ್ಷನ್ ಟ್ರಾನ್ಸಿಸ್ಟರ್

C) PNP transistor | ಪಿಎನ್ಪಿ D) NPN transistor | ಎನ್ಪಿಎನ್ ಟ್ರಾನ್ಸಿಸ್ಟರ್ ಟ್ರಾನ್ಸಿಸ್ಟರ್

35. What is the name of the component marked as 'X' in the block diagram of AC drive as shown in the figure? | ಚಿತ್ರದಲ್ಲಿ ತೋರಿಸಿರುವಂತೆ AC ಡ್ರೈವ್‌ನ ಬ್ಲಾಕ್ ರೇಖಾಚಿತ್ರದಲ್ಲಿ 'X' ಎಂದು ಗುರುತಿಸಲಾದ ಘಟಕದ ಹೆಸರೇನು?

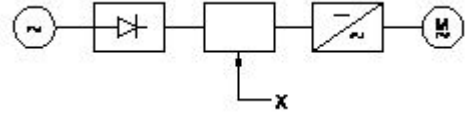

A) Rectifier | ರಿಕ್ಟಿಫೈಯರ್ B) Inverter | ಇನ್ವರ್ಟರ್

C) D.C bus | ಡಿ.ಸಿ ಬಸ್ D) A.C motor | ಎ.ಸಿ ಮೋಟಾರ್

36. What is the cause for cold solder defect in soldering? | ಬೆಸುಗೆ ಹಾಕುವಲ್ಲಿ ತೀತ ಬೆಸುಗೆ ದೋಷದ ಕಾರಣವೇನು?

A) Incorrect usage of flux | ಘಟ್ಟ ತಪ್ಪಾದ ಬಳಕೆ

B) High wattage soldering iron | ಹೈ ವ್ಯಾಟೇಜ್ ಬೆಸುಗೆ ಹಾಕುವ ಕಬ್ಬಿಣ

C) Excessive heating | ಅತಿಯಾದ ತಾಪನ

D) Insufficient heating | ಸಾಕಷ್ಟು ತಾಪನ

37. What is the name of the AC single phase motor as shown in the figure? | ಚಿತ್ರದಲ್ಲಿ ತೋರಿಸಿರುವಂತೆ AC ಸಿಂಗಲ್ ಫೇಸ್ ಮೋಟಾರ್‌ನ ಹೆಸರೇನು?

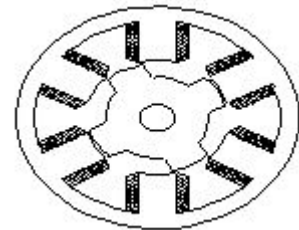

A) Variable reluctance stepper motor | ವೇರಿಯಬಲ್ ರಿಲಕ್ಟನ್ಸ್ ಸ್ಟೆಪರ್ ಮೋಟಾರ್

B) Universal motor | ಯುನಿವರ್ಸಲ್ ಮೋಟಾರ್

C) Permanent magnet stepper motor | ಶಾಶ್ವತ ಮ್ಯಾಗ್ನೆಟ್ ಸ್ಟೆಪರ್ ಮೋಟಾರ್

D) Repulsion motor | ರಿಪಲ್ಲಷನ್ ಮೋಟಾರ್

38. Which is the golden hour for the victim injured on head with risk of dying? | ಸಾಯುವ ಅಪಾಯದೊಂದಿಗೆ ತಲೆಯ ಮೇಲೆ

ಗಾಯಗೊಂಡ ಬಲಿಪಶುಕ್ಕೆ ಯಾವ ಸುವರ್ಣ ಗಂಟಿಯಾಗಿದೆ?

- A) First 45 minutes                      B) First 30 minutes  
C) First 60 minutes                      D) First 15 minutes

39. What is the full form of B.O.P in D.C drive? | DC ಡ್ರೈವ್‌ನಲ್ಲಿ B.O.P ಯ ಪೂರ್ಣ ರೂಪ ಯಾವುದು?

- A) Bridge Operation Panel              B) Basic Operational Panel  
C) Basic Operation Programme        D) Bridge Operator Programme

40. What is the full form of VVFD? | VVFD ಯ ಪೂರ್ಣ ರೂಪ ಏನು?

- A) Value Variable Voltage and Frequency Drive              B) Voltage Value Variable Frequency Drive  
C) Variable Value Voltage Frequency Drive                      D) Variable Voltage Variable Frequency Drive

41. Why the external resistance is included in the rotor circuit at starting through 3 phase slipring induction motor starter? | 3 ಹಂತದ ಸ್ಲಿಪ್‌ರಿಂಗ್ ಇಂಡಕ್ಷನ್ ಮೋಟಾರ್ ಸ್ಟಾರ್ಟರ್ ಮೂಲಕ ಪ್ರಾರಂಭವಾಗುವ ರೋಟರ್ ಸರ್ಕ್ಯೂಟ್‌ನಲ್ಲಿ ಬಾಹ್ಯಪ್ರತಿರೋಧವನ್ನು ಏಕೆ ಸೇರಿಸಲಾಗಿದೆ?

- A) To get high starting torque | ಉನ್ನತ ಆರಂಭಿಕ ಟಾರ್ಕ್ ಪಡೆಯಲು  
B) To get high running torque | ಹೆಚ್ಚಿನ ಚಾಲನೆಯಲ್ಲಿರುವ ಟಾರ್ಕ್ ಅನ್ನು ಪಡೆಯಲು  
C) To get increased speed at starting | ಆರಂಭದಲ್ಲಿ ಹೆಚ್ಚಿದ ವೇಗವನ್ನು ಪಡೆಯಲು  
D) To reduce the load current | ಲೋಡ್ ಪ್ರವಾಹವನ್ನು ಕಡಿಮೆ ಮಾಡಲು

42. What is the type of frequency meter as shown in the figure? | ಚಿತ್ರದಲ್ಲಿ ತೋರಿಸಿರುವಂತೆ ಪ್ರೀಸ್‌ಟನ್ ಮೀಟರ್‌ನ ಪ್ರಕಾರ ಯಾವುದು?

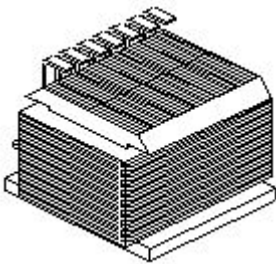

- A) Electro dynamic type | ಎಲೆಕ್ಟ್ರೋ ಡೈನಾಮಿಕ್ ಟೈಪ್  
B) Ratio meter type | ಅನುಪಾತ ಮೀಟರ್ ಪ್ರಕಾರ  
C) Mechanical resonance type | ಯಾಂತ್ರಿಕ ಅನುರಣನ ಮಾದರಿ  
D) Weston type | ವೆಸ್ಟನ್ ಪ್ರಕಾರ

43. Which device is controlling the operations in the sequential control systems? | ಅನುಕ್ರಮ ನಿಯಂತ್ರಣ ವ್ಯವಸ್ಥೆಗಳಲ್ಲಿನ ಕಾರ್ಯಾಚರಣೆಯನ್ನು ಯಾವ ಸಾಧನವು ನಿಯಂತ್ರಿಸುತ್ತಿದೆ?

- A) Control transformer | ನಿಯಂತ್ರಣ ಟ್ರಾನ್ಸ್‌ಫಾರ್ಮರ್  
B) Relays | ಪ್ರಸಾರಗಳು  
C) Contactor | ಸಂಪರ್ಕಕಾರಿ  
D) Timer | ಟೈಮರ್

44. Which is proportional to the torque in D.C motor? | DC ಮೋಟರ್‌ನಲ್ಲಿ ಟಾರ್ಕ್ ಅನುಪಾತದಲ್ಲಿರುವುದು ಯಾವುದು?

- A) Back e.m.f | ಹಿಂದೆ e.m.f.  
B) Terminal voltage | ಟರ್ಮಿನಲ್ ವೋಲ್ಟೇಜ್  
C) Field current | ಕ್ಷೇತ್ರ ಪ್ರವಾಹ  
D) Armature current | ಆರ್ಮೇಚರ್ ಕರೆಂಟ್

45. What is the total inductance if 3 inductors ( $L_1$ ,  $L_2$  and  $L_3$ ) are connected in series? | ಸರಣಿಗಳಲ್ಲಿ 3 ಇಂಡಕ್ಷರ್‌ಗಳು ( $L_1$ ,  $L_2$  and  $L_3$ ) ಸಂಪರ್ಕಗೊಂಡರೆ ಒಟ್ಟು ಇಂಡಕ್ಷನ್ ಏನು?

- (A)  $L_T = L_1 \times L_2 \times L_3$   
(B)  $L_T = L_1 + L_2 + L_3$   
(C)  $L_T = \frac{1}{L_1} + \frac{1}{L_2} + \frac{1}{L_3}$   
(D)  $L_T = \frac{1}{L_1 + L_2 + L_3}$

- A) C    B) D  
C) A    D) B

46. What is the rated AC voltage for single phase domestic supply in India? | ಭಾರತದಲ್ಲಿ ಸಿಂಗಲ್ ಫೇಸ್ ದೇಶೀಯ ಸರಬರಾಜಿಗೆ ರೇಟೆಡ್ ಎಸಿ ವೋಲ್ಟೇಜ್ ಎಷ್ಟು?

- A) 240 V                                      B) 440 V  
C) 110 V                                      D) 415 V

47. What is the function of stirrer motor in micro wave oven? | ಸೂಕ್ಷ್ಮ ತರಂಗ ಓವಿನ್‌ನಲ್ಲಿರುವ ಸ್ಟಿರರ್ ಮೋಟರ್‌ನ ಕಾರ್ಯವೇನು?

- A) Draws cooling air inside | ಒಳಗೆ ಕೂಲಿಂಗ್ ಗಾಳಿಯನ್ನು ಸೆಳೆಯುತ್ತದೆ  
B) Revolves and reflects the electromagnetic energy | ವಿದ್ಯುತ್ಕಾಂತೀಯ ಶಕ್ತಿಯನ್ನು ಸುತ್ತುತ್ತದೆ ಮತ್ತು ಪ್ರತಿಬಿಂಬಿಸುತ್ತದೆ  
C) Exhausts the hot air outside | ಹೊರಗೆ ಬಿಸಿ ಗಾಳಿಯನ್ನು ಖಾಲಿಮಾಡುತ್ತದೆ  
D) Spreads the heat uniformly | ಶಾಖವನ್ನು ಏಕರೂಪವಾಗಿ ಹರಡುತ್ತದೆ

48. Which is frequency converter? | ಆವರ್ತನ ಪರಿವರ್ತಕ ಯಾವುದು?

- A) D.C choppers | DC ಚಾಪರ್ಸ್  
B) Cyclo converters | ಸೈಕ್ಲೋ ಪರಿವರ್ತಕಗಳು  
C) D.C to A.C converters | DC ನಿಂದ AC ಪರಿವರ್ತಕಗಳು  
D) Rectifiers | ರಿಕ್ಟಿಫೈಯರ್‌ಗಳು

49. Which method of speed control is only applicable for 3 phase slipring induction motor? | 3 ಹಂತದ ಸ್ಲಿಪ್‌ರಿಂಗ್ ಇಂಡಕ್ಷನ್ ಮೋಟರ್‌ಗೆ ಮಾತ್ರವೇ ವೇಗ ನಿಯಂತ್ರಣವನ್ನು ಬಳಸುತ್ತದೆ?

A) Changing the number of stator poles method | ಸ್ಟೇಟರ್ ಧ್ರುವಗಳ ವಿಧಾನದ ಸಂಖ್ಯೆಯನ್ನು ಬದಲಾಯಿಸುವುದು

B) Rotor rheostat speed control | ರೋಟರ್ ರೇಯಾಸ್ಟ್ ವೇಗ ನಿಯಂತ್ರಣ

C) Changing the applied frequency method | ಅನ್ವಯಿತ ಆವರ್ತನ ವಿಧಾನವನ್ನು ಬದಲಾಯಿಸುವುದು

D) Cascade operation method | ಕ್ಯಾಸ್ಕೇಡ್ ಕಾರ್ಯಾಚರಣಾ ವಿಧಾನ

50. Which material is used for starting resistance of DC starters? | DC ಸ್ಟಾರ್ಟರ್‌ಗಳ ಪ್ರಾರಂಭಿಕವನ್ನು ಪ್ರಾರಂಭಿಸಲು ಯಾವ ವಸ್ತುವನ್ನು ಬಳಸಲಾಗುತ್ತದೆ?

A) Constantine | ಕಾನ್ಸ್ಟಂಟೈನ್

B) Eureka | ಯುರೇಕಾ

C) Nichrome | ನಿಕ್ರೋಮ್

D) Manganin | ಮಂಗನಿನ್