

Duration: 30 Mins

Total Marks: 20

Q.ID: ITISKILL1195WD

1. What is the name of the PPE shown in the figure? | ಚಿತ್ರದಲ್ಲಿ ತೋರಿಸಿರುವ ಪಿಪಿಇ ಹೆಸರೇನು?

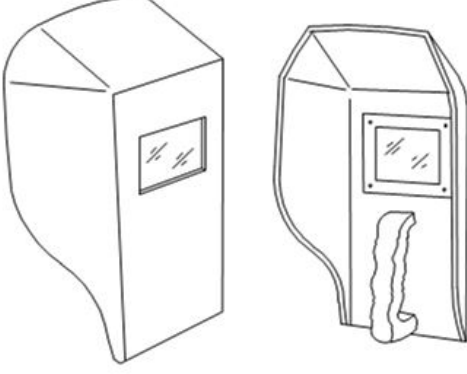

- A) Portable screen | ಪೋರ್ಟಬಲ್ ಸ್ಕ್ರೀನ್
B) Welding hand screen | ವೆಲ್ಡಿಂಗ್ ಹ್ಯಾಂಡ್ ಸ್ಕ್ರೀನ್
C) Welding helmet screen | ವೆಲ್ಡಿಂಗ್ ಹೆಲ್ಮೆಟ್ ಸ್ಕ್ರೀನ್
D) Chipping goggles | ಚಿಪ್ಪಿಂಗ್ ಕನ್ನಡಕಗಳು

Answer: B) Welding hand screen | ವೆಲ್ಡಿಂಗ್ ಹ್ಯಾಂಡ್ ಸ್ಕ್ರೀನ್

2. Which hammer is suitable for riveting? | ಯಾವ ಸುತ್ತಿಗೆ ರಿವೇಟಿಂಗಿಗೆ ಸೂಕ್ತವಾಗಿದೆ?

- A) Straight pein hammer | ಸ್ಟ್ರೇಟ್ ಪೀನ್ ಸುತ್ತಿಗೆ
B) Ball pein hammer | ಬಾಲ್ ಪೀನ್ ಸುತ್ತಿಗೆ
C) Plastic hammer | ಪ್ಲಾಸ್ಟಿಕ್ ಸುತ್ತಿಗೆ
D) Cross pein hammer | ಕ್ರಾಸ್ ಪೀನ್ ಸುತ್ತಿಗೆ

Answer: B) Ball pein hammer | ಬಾಲ್ ಪೀನ್ ಸುತ್ತಿಗೆ

3. Which type of tool is used to check the squareness of a surface? | ಮೇಲ್ಮೈಯ ಸ್ಕ್ವೇರ್ನೆಸ್ ಪರಿಶೀಲಿಸಲು ಯಾವ ರೀತಿಯ ಸಾಧನವನ್ನು ಬಳಸಲಾಗುತ್ತದೆ?

- A) Radius gauge | ರೇಡಿಯಸ್ ಗೇಜ್
B) Standard wire gauge | ಸ್ಟಾಂಡರ್ಡ್ ವೈರ್ ಗೇಜ್
C) Try square | ಟ್ರೈ ಸ್ಕ್ವೇರ್
D) Steel rule | ಸ್ಟೀಲ್ ರೂಲ್

Answer: C) Try square | ಟ್ರೈ ಸ್ಕ್ವೇರ್

4. What is the name of the die shown in the figure? | ಚಿತ್ರದಲ್ಲಿ ತೋರಿಸಿರುವ ಡೈನ ಹೆಸರೇನು?

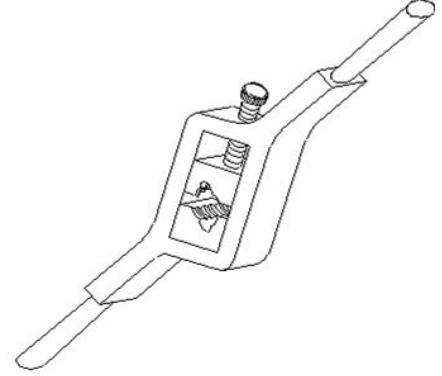

- A) Split die | ಸ್ಪ್ಲಿಟ್ ಡೈ
B) Solid die | ಸಾಲಿಡ್ ಡೈ
C) Adjustable screw plate die | ಅಡ್ಜಸ್ಟಬಲ್ ಸ್ಕ್ರೂ ಪ್ಲೇಟ್ ಡೈ
D) Half die | ಹಾಫ್ ಡೈ

Answer: D) Half die | ಹಾಫ್ ಡೈ

5. What is the use of bent snips? | ಬಾಗಿಡ (ಬೆಂಡ್) ಸ್ನಿಪ್ಸ್ ಬಳಕೆ ಏನು?

- A) Groove cut | ಗ್ರೂವ್ ಕಟ್
B) Straight cut | ನೇರ ಕಟ್
C) Zigzag cut | ಝಿಗ್‌ಜಾಗ್ ಕಟ್
D) Circular cut | ವೃತ್ತಾಕಾರದ (ಸರ್ಕ್ಯುಲರ್) ಕಟ್

Answer: D) Circular cut | ವೃತ್ತಾಕಾರದ (ಸರ್ಕ್ಯುಲರ್) ಕಟ್

6. What is the name of the stake shown in the figure? | ಚಿತ್ರದಲ್ಲಿ ತೋರಿಸಿರುವ ಸ್ಟೇಕ್ ನ ಹೆಸರೇನು?

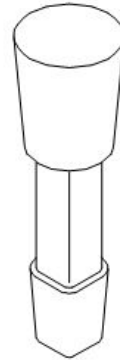

- A) Hatchet stake | ಹ್ಯಾಚೆಟ್ ಸ್ಟೇಕ್
B) Funnel stake | ಫನೇಲ್ ಸ್ಟೇಕ್
C) Round bottom stake | ರೌಂಡ್ ಬಾಟಮ್ ಸ್ಟೇಕ್
D) Half moon stake | ಹಾಫ್ ಮೂನ್ ಸ್ಟೇಕ್

Answer: C) Round bottom stake | ರೌಂಡ್ ಬಾಟಮ್ ಸ್ಟೇಕ್

7. What is the name of the part marked as □ x□ shown in the figure? | ಚಿತ್ರದಲ್ಲಿ □ x□ ಎಂದು ಗುರುತಿಸಲಾದ ಭಾಗದ ಹೆಸರೇನು?

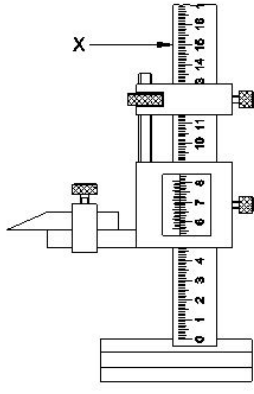

- A) Beam | ಬೀಮ್
B) Base | ಬೇಸ್
C) Main scale | ಮೇನ್ ಸ್ಕೇಲ್
D) Vernier scale | ವರ್ನಿಯರ್ ಸ್ಕೇಲ್

Answer: A) Beam | ಬೀಮ್

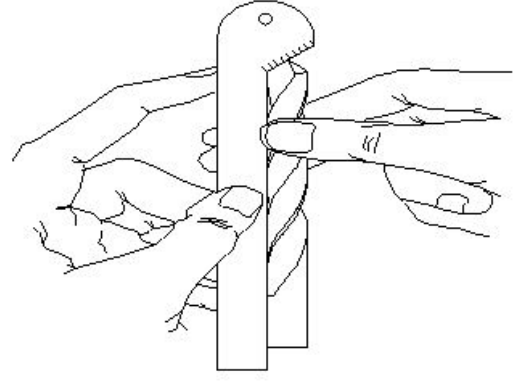

- A) Template | ಟೆಂಪ್ಲೇಟ್
B) Snap gauge | ಸ್ನಾಪ್ ಗೇಜ್
C) Drill angle gauge | ಡ್ರಿಲ್ ಆಂಗಲ್ ಗೇಜ್
D) Standard wire gauge | ಸ್ಟಾಂಡರ್ಡ್ ವೈರ್ ಗೇಜ್

Answer: C) Drill angle gauge | ಡ್ರಿಲ್ ಆಂಗಲ್ ಗೇಜ್

8. Which angle is determined by the helix angle in the drill bit? | ಯಾವ ಕೋನವನ್ನು ಡ್ರಿಲ್ ಬಿಟ್‌ನಲ್ಲಿ ಹೆಲಿಕ್ಸ್ ಕೋನದಿಂದ ನಿರ್ಧರಿಸಲಾಗುತ್ತದೆ?

- A) Point angle | ಪಾಯಿಂಟ್ ಆಂಗಲ್
B) Clearance angle | ಕ್ಲಿಯರೆನ್ಸ್ ಆಂಗಲ್
C) Rake angle | ರೇಕ್ ಆಂಗಲ್
D) Chisel angle | ಚಿಸೆಲ್ ಆಂಗಲ್

Answer: C) Rake angle | ರೇಕ್ ಆಂಗಲ್

9. Which letter specifies the largest diameter of the letter drill? | ಯಾವ ಅಕ್ಷರವು ಲೆಟರ್ ಡ್ರಿಲ್ ದೊಡ್ಡ ವ್ಯಾಸವನ್ನು ಸೂಚಿಸುತ್ತದೆ?

- A) O
B) M
C) Z
D) A

Answer: C) Z

10. Which sheet metal is highly resistant to corrosion and abrasion? | ಯಾವ ಶೀಟ್ ಮೆಟಲ್ ತುಕ್ಕು ಮತ್ತು ಸವೆತಕ್ಕೆ ಹೆಚ್ಚು ನಿರೋಧಕವಾಗಿದೆ?

- A) Galvanised iron | ಕಲಾಯಿ ಮಾಡಿದ ಕಬ್ಬಿಣ (ಗ್ಯಾಲ್ವನೈಸ್ಡ್ ಐರನ್)
B) Black iron | ಕಪ್ಪು ಕಬ್ಬಿಣ
C) Aluminium | ಅಲ್ಯೂಮಿನಿಯಮ್
D) Copper | ತಾಮ್ರ

Answer: C) Aluminium | ಅಲ್ಯೂಮಿನಿಯಮ್

11. What is the use of stakes in sheet metal work? | ಶೀಟ್ ಮೆಟಲ್ ಕೆಲಸದಲ್ಲಿ ಸ್ಟೇಕ್‌ನ ಬಳಕೆ ಏನು?

- A) Rest of work | ಶೀಟ್ ಮೆಟಲ್ ಇಡಲು
B) Supporting piece | ಶೀಟ್ ಮೆಟಲ್ ಸಪ್ಪೋರ್ಟ್ ಮಾಡಲು
C) For sharpening | ಹರಿತಗೊಳಿಸುವಿಕೆಗಾಗಿ
D) For folding shapes | ಮಡಿಸುವ ಆಕಾರಗಳಿಗಾಗಿ

Answer: B) Supporting piece | ಶೀಟ್ ಮೆಟಲ್ ಸಪ್ಪೋರ್ಟ್ ಮಾಡಲು

12. What is the name of the gauge shown in the figure? | ಚಿತ್ರದಲ್ಲಿ ತೋರಿಸಿರುವ ಗೇಜ್ ನ ಹೆಸರೇನು?

13. What is the name of the tap wrench shown in the figure? | ಚಿತ್ರದಲ್ಲಿ ತೋರಿಸಿರುವ ಟ್ಯಾಪ್ ವ್ರೆಂಚ್‌ನ ಹೆಸರೇನು?

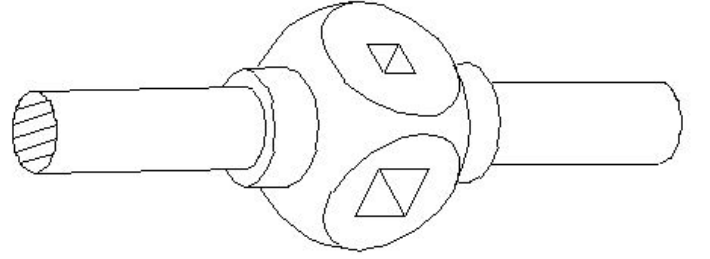

- A) Solid type tap wrench | ಸಾಲಿಡ್ ಟೈಪ್ ಟ್ಯಾಪ್ ವ್ರೆಂಚ್
B) Box type tap wrench | ಬಾಕ್ಸ್ ಟೈಪ್ ಟ್ಯಾಪ್ ವ್ರೆಂಚ್
C) Adjustable tap wrench | ಅಡ್ಜಸ್ಟಬಲ್ ಟ್ಯಾಪ್ ವ್ರೆಂಚ್
D) 'T' Handle tap wrench | 'T' ಹ್ಯಾಂಡಲ್ ಟ್ಯಾಪ್ ವ್ರೆಂಚ್

Answer: A) Solid type tap wrench | ಸಾಲಿಡ್ ಟೈಪ್ ಟ್ಯಾಪ್ ವ್ರೆಂಚ್

14. What is the name of the part marked as 'X' shown in the figure? | ಚಿತ್ರದಲ್ಲಿ ತೋರಿಸಿರುವ X ಒಂದು ಗುರುತಿಸಲಾದ ಭಾಗದ ಹೆಸರೇನು?

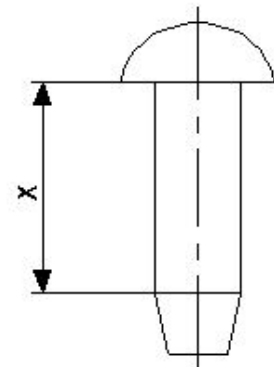

- A) Tail | ಟೈಲ್
B) Diameter | ಡಯಾಮೀಟರ್
C) Body | ದೇಹ (ಬಾಡಿ)
D) Head | ಹೆಡ್

Answer: C) Body | ದೇಹ (ಬಾಡಿ)

12. What is the name of the gauge shown in the figure? | ಚಿತ್ರದಲ್ಲಿ ತೋರಿಸಿರುವ ಗೇಜ್ ನ ಹೆಸರೇನು?

15. Which process refers to the finishing of drilled hole? | ಯಾವ ಪ್ರಕ್ರಿಯೆಯು ಡ್ರಿಲ್ಡ್ ಹೋಲ್ ಫಿನಿಷಿಂಗ್ ಮಾಡಲು ಸೂಚಿಸುತ್ತದೆ?

A) Spot facing | ಸ್ಪಾಟ್ ಫೇಸಿಂಗ್ B) Counter sinking | ಕೌಂಟರ್ ಸಿಂಕಿಂಗ್

C) Reaming | ರೀಮಿಂಗ್ D) Counter boring | ಕೌಂಟರ್ ಬೋರಿಂಗ್

Answer: C) Reaming | ರೀಮಿಂಗ್

16. What is the name of the part marked as 'X' shown in the figure? | ಚಿತ್ರದಲ್ಲಿ ತೋರಿಸಿರುವ X ಡಾಂಡು ಗುರುತಿಸಲಾದ ಭಾಗದ ಹೆಸರೇನು?

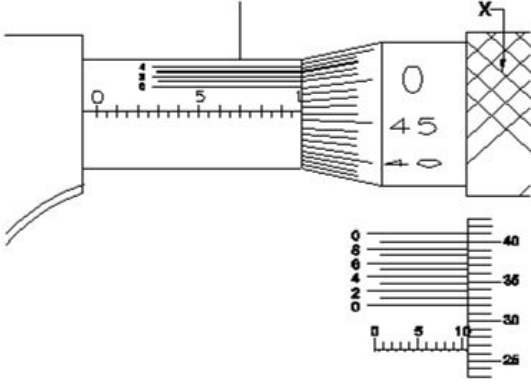

A) Ratchet stop | ರಾಚೆಟ್ ಸ್ಟಾಪ್ B) Barrel | ಬ್ಯಾರೆಲ್
C) Anvil | ಆನ್ವಿಲ್ D) Thimble | ಥಿಂಬಲ್

Answer: D) Thimble | ಥಿಂಬಲ್

17. What is the name of the supporting tool shown in the figure? | ಚಿತ್ರದಲ್ಲಿ ತೋರಿಸಿರುವ ಪೋಷಕ ಸಾಧನದ (ಸಪ್ಪೋರ್ಟಿಂಗ್ ಟೂಲ್) ಹೆಸರೇನು?

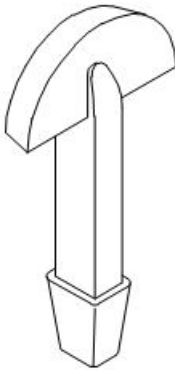

A) Round bottom stake | ರೌಂಡ್ ಬಾಟಮ್ ಸ್ಟೇಕ್ B) Half moon stake | ಹಾಫ್ ಮೂನ್ ಸ್ಟೇಕ್
C) Hatchet stake | ಹ್ಯಾಚೆಟ್ ಸ್ಟೇಕ್ D) Funnel stake | ಫನಲ್ ಸ್ಟೇಕ್

Answer: B) Half moon stake | ಹಾಫ್ ಮೂನ್ ಸ್ಟೇಕ್

18. What is the name of the stake shown in the figure? | ಚಿತ್ರದಲ್ಲಿ ತೋರಿಸಿರುವ ಸ್ಟೇಕ್ ನ ಹೆಸರೇನು?

A) Bick iron | ಬಿಕ್ ಕಬ್ಬಿಣ B) Horse | ಹಾರ್ಸ್
C) Creasing iron | ಕ್ರೀಸಿಂಗ್ ಕಬ್ಬಿಣ D) Funnel stake | ಫನಲ್ ಪಾಲನ್ನು

Answer: D) Funnel stake | ಫನಲ್ ಪಾಲನ್ನು

19. What is the name of the gauge shown in the figure? | ಚಿತ್ರದಲ್ಲಿ ತೋರಿಸಿರುವ ಗೇಜ್‌ನ ಹೆಸರೇನು?

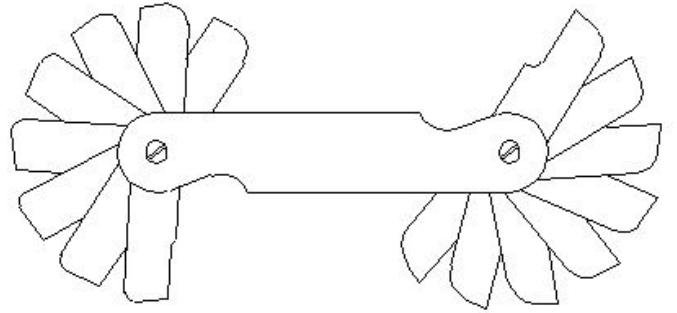

A) Radius gauge | ರೇಡಿಯಸ್ ಗೇಜ್ B) Angle gauge | ಆಂಗಲ್ ಗೇಜ್
C) Pitch gauge | ಪಿಚ್ ಗೇಜ್ D) Feeler gauge | ಫೀಲರ್ ಗೇಜ್

Answer: A) Radius gauge | ರೇಡಿಯಸ್ ಗೇಜ್

20. What is the name of the dresser shown in the figure? | ಚಿತ್ರದಲ್ಲಿ ತೋರಿಸಿರುವ ಡ್ರೆಸರ್ ಹೆಸರೇನು?

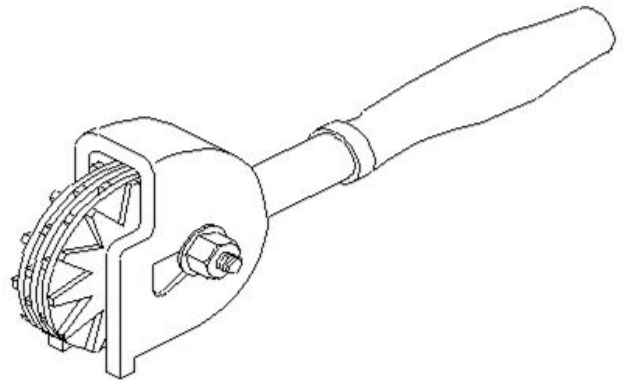

A) Diamond dresser | ಡೈಮಂಡ್ ಡ್ರೆಸರ್ B) Star wheels dresser | ಸ್ಟಾರ್ ಚಕ್ರಗಳ ಡ್ರೆಸರ್
C) Stone dresser | ಸ್ಟೋನ್ ಡ್ರೆಸರ್ D) Abrasive stick dresser | ಅಬ್ರೇಸಿವ್ ಸ್ಟಿಕ್ ಡ್ರೆಸರ್

Answer: B) Star wheels dresser | ಸ್ಟಾರ್ ಚಕ್ರಗಳ ಡ್ರೆಸರ್