

Duration: 60 Mins

Total Marks: 35

Q.ID: ITISKILL0702RA

1. What is the effect if a person receives a shock current of 20 mA? | ಒಬ್ಬ ವ್ಯಕ್ತಿಯು 20 mA ವಿದ್ಯುತ್ ಶಾಕ್‌ಗೆ ಒಳಗಾದರೆ ಅದರ ಪರಿಣಾಮ ಏನು?

- A) Painful shock | ನೋವಿನ ಆಗಾತವಾಗುತ್ತದೆ. B) Heart convulsions | ಹೃದಯ ಸೆಳೆಯುತ್ತದೆ.
C) Become unconscious | ಪ್ರಜ್ಞಾ ಹೀನವಾಗುತ್ತದೆ. D) No sensation | ಸಂವೇದನೆ ಇರುವುದಿಲ್ಲ

Answer: A) Painful shock | ನೋವಿನ ಆಗಾತವಾಗುತ್ತದೆ.

2. What is the name of the lamp as shown in the figure? | ಚಿತ್ರದಲ್ಲಿ ತೋರಿಸಿರುವಂತೆ ದೀಪದ ಹೆಸರೇನು?

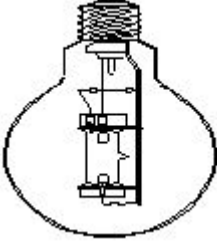

- A) MA type HPMV lamp | MA ಟೈಪ್ HPMV ದೀಪ
B) MB type HPMV lamp | MB ಟೈಪ್ HPMV ದೀಪ
C) HP metal halide lamp | ಎಚ್ಪಿ ಮೀಟಾಲ್ ಹಾಲ್‌ಜೈಡ್ ದೀಪ
D) HP metal halide lamp | ಎಚ್ಪಿ ಮೀಟಾಲ್ ಹಾಲ್‌ಜೈಡ್ ದೀಪ

Answer: A) MA type HPMV lamp | MA ಟೈಪ್ HPMV ದೀಪ

3. Identify the name of prism? | ತ್ರಿಭುಜದ ಹೆಸರನ್ನು ಗುರುತಿಸುವುದೇ?

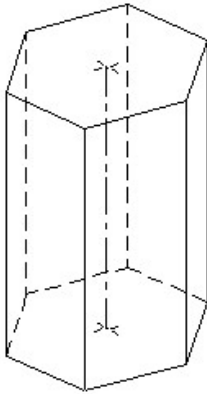

- A) Pentagonal prism | ಪೆಂಟಾಗೋನಲ್ ತ್ರಿಭುಜ B) Hexagonal prism | ಷಡ್ಭುಜೀಯ ತ್ರಿಭುಜ
C) Triangular prism | ತ್ರಿಕೋನ ತ್ರಿಭುಜ D) Square prism | ಚದರ ತ್ರಿಭುಜ

Answer: B) Hexagonal prism | ಷಡ್ಭುಜೀಯ ತ್ರಿಭುಜ

4. What is the specific gravity of the metal, if the piece of metal weighs 150 grams in air and 125 grams in water?

- A) 6 B) 15
C) 25 D) 10

Answer: A) 6

5. Why the pointer is anywhere on the scale as the megger is kept idle? | ಪಾಯಿಂಟರ್ ಏಕೆ ಸ್ಕೇಲ್‌ನಲ್ಲಿ ಎಲ್ಲಿಯಾದರೂ ಮೆಗ್ಗರ್ ಅನ್ನು ನಿಷ್ಕ್ರಿಯವಾಗಿ ಇರಿಸಲಾಗುತ್ತದೆ?

- A) Provided with air friction damping | ವಾಯು ಘರ್ಷಣೆ ಡ್ಯಾಂಪಿಂಗ್ ಒದಗಿಸಲಾಗಿದೆ B) It is not having controlling Torque | ಇದು ಟಾರ್ಕ್ ಅನ್ನು ನಿಯಂತ್ರಿಸುತ್ತಿಲ್ಲ
C) The deflecting torque is directly proportional to the current | ತಿರುಗಿಸುವ ಟಾರ್ಕ್ ಪ್ರಸ್ತುತಕ್ಕೆ ನೇರವಾಗಿ ಅನುಪಾತದಲ್ಲಿರುತ್ತದೆ D) The deflecting torque is directly proportional to the square of the current | ತಿರುಗಿಸುವ ಟಾರ್ಕ್ ಪ್ರಸ್ತುತ ಪ್ರವಾಹಕ್ಕೆ ಅನುಗುಣವಾಗಿರುತ್ತದೆ

Answer: B) It is not having controlling Torque | ಇದು ಟಾರ್ಕ್ ಅನ್ನು ನಿಯಂತ್ರಿಸುತ್ತಿಲ್ಲ

6. What is the specific gravity of the solid, if density of the solid is 19.5 g/cm³?

- A) 18.5 B) 19
C) 8 D) 19.5

Answer: D) 19.5

7. Which wiring installation uses the system earthing? | ಸಿಸ್ಟಮ್ ಅರ್ಥಿಂಗ್ ಅನ್ನು ಯಾವ ವೈರಿಂಗ್ ಸಾಫ್ಟ್‌ವೇರ್ ಬಳಸುತ್ತದೆ?

- A) Commercial wiring | ವಾಣಿಜ್ಯ ವೈರಿಂಗ್ B) Godown wiring | ಗೋಡಾನ್ ವೈರಿಂಗ್
C) Substations | ಉಪವರ್ಗಗಳು D) Domestic wiring | ದೇಶೀಯ ವೈರಿಂಗ್

Answer: C) Substations | ಉಪವರ್ಗಗಳು

8. Why the outer tube of a high pressure metal halide lamp made of boro silicate glass? | ಬೋರೋ ಸಿಲಿಕೇಟ್ ಗಾಜಿನಿಂದ ಹೆಚ್ಚಿನ ಒತ್ತಡ ಲೋಹದ ಹಾಲ್‌ಜೈಡ್ ದೀಪದ ಹೊರಗಿನ ಕೊಳವೆ ಏಕೆ?

- A) Reduce the ultra violet radiation from lamp | ದೀಪದಿಂದ ಅಲ್ಟ್ರಾವೈಯೆಟ್ ವಿಕಿರಣವನ್ನು ಕಡಿಮೆ ಮಾಡಿ B) Withstand atmospheric pressure | ವಾಯುಮಂಡಲದ ಒತ್ತಡವನ್ನು ತಡೆದುಕೊಳ್ಳಿ
C) Withstand heavy temperature | ಭಾರೀ ತಾಪಮಾನವನ್ನು ತಡೆದುಕೊಳ್ಳಿ D) Increase the lighting effect | ದೀಪ ಪರಿಣಾಮವನ್ನು ಹೆಚ್ಚಿಸಿ

Answer: A) Reduce the ultra violet radiation from lamp | ದೀಪದಿಂದ ಅಲ್ಟ್ರಾವೈಯೆಟ್ ವಿಕಿರಣವನ್ನು ಕಡಿಮೆ ಮಾಡಿ

9. How the stroboscopic effect in industrial twin tube light fitting is avoided? | ಕೈಗಾರಿಕಾ ಅವಳಿ ಟ್ಯೂಬ್ ಲೈಟ್ ಫಿಟಿಂಗ್‌ನಲ್ಲಿ ಸ್ಟ್ರೋಬೋಸ್ಕೋಪಿಕ್ ಪರಿಣಾಮವನ್ನು ಹೇಗೆ ತಪ್ಪಿಸಲಾಗುತ್ತದೆ?

A) Connecting capacitor in series with one tube light | ಕ್ಯಾಪಾಸಿಟರ್ ಸರಣಿಯಲ್ಲಿ ಒಂದು ಟ್ಯೂಬ್ ಲೈಟ್‌ನೊಂದಿಗೆ ಸಂಪರ್ಕಪಡಿಸಲಾಗುತ್ತಿದೆ

B) Connecting capacitor in series with supply | ಪೂರೈಕೆಯೊಂದಿಗೆ ಕ್ಯಾಪಾಸಿಟರ್ ಸರಣಿಯಲ್ಲಿ ಸಂಪರ್ಕಿಸಲಾಗುತ್ತಿದೆ

C) Connecting two capacitors in series to each tube light | ಪ್ರತಿಯೊಂದು ಟ್ಯೂಬ್ ಲೈಟ್‌ನೊಂದಿಗೆ ಸರಣಿಯಲ್ಲಿ ಎರಡು ಕ್ಯಾಪಾಸಿಟರ್‌ಗಳನ್ನು ಸಂಪರ್ಕಿಸಲಾಗುತ್ತಿದೆ

D) Connecting capacitor parallel to supply | ಪೂರೈಕೆ ಮಾಡಲು ಕ್ಯಾಪಾಸಿಟರ್ ಅನ್ನು ಸಂಪರ್ಕಿಸಲಾಗುತ್ತಿದೆ

Answer: A) Connecting capacitor in series with one tube light | ಕ್ಯಾಪಾಸಿಟರ್ ಸರಣಿಯಲ್ಲಿ ಒಂದು ಟ್ಯೂಬ್ ಲೈಟ್‌ನೊಂದಿಗೆ ಸಂಪರ್ಕಪಡಿಸಲಾಗುತ್ತಿದೆ

10. Which method of earth resistance measurement is illustrated as shown in the figure? | ಚಿತ್ರದಲ್ಲಿ ತೋರಿಸಿರುವಂತೆ ಭೂಮಿಯ ಪ್ರತಿರೋಧವನ್ನು ಅಳೆಯುವ ಯಾವ ವಿಧಾನವನ್ನು ವಿವರಿಸಲಾಗಿದೆ?

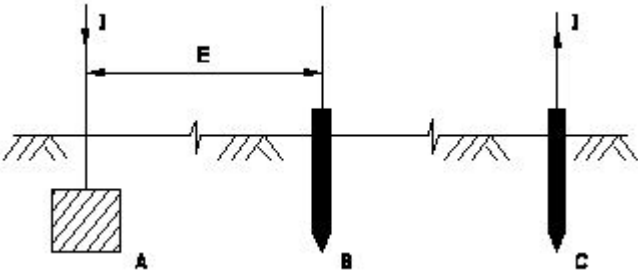

- A) Fall of current | ಪ್ರಸ್ತುತ ಪತನ
B) Fall of potential | ಸಂಭಾವ್ಯ ಪತನ
C) Rise of current | ಕರೆಂಟ್ ಏರಿಕೆ
D) Current dividing | ಪ್ರಸ್ತುತ ವಿಭಜನೆ

Answer: B) Fall of potential | ಸಂಭಾವ್ಯ ಪತನ

11. What is the force with which a body is attracted by the earth towards its centre?

- A) Volume
B) Density
C) Weight
D) Mass

Answer: C) Weight

12. Which is the cold cathode lamp? | ಶೀತ ಕ್ಯಾಥೋಡ್ ದೀಪ ಯಾವುದು?

- A) Mercury vapour lamp | ಮರ್ಕ್ಯೂರಿ ಆವಿಯ ದೀಪ
B) Fluorescent lamp | ಪ್ರತಿದೀಪಕ ದೀಪ
C) Neon sign lamp | ನಿಯಾನ್ ಸೈನ್ ದೀಪ
D) Halogen lamp | ಹ್ಯಾಲೋಜೆನ್ ದೀಪ

Answer: C) Neon sign lamp | ನಿಯಾನ್ ಸೈನ್ ದೀಪ

13. What is the trimmed size of A4 sheet? | A4 ಹಾಳೆಯ ಕ್ರಿಮ್ ಮಾಡಿದ ಗಾತ್ರ ಎಷ್ಟು?

- A) 210 x 297
B) 841 x 1189
C) 148 x 210
D) 594 x 841

Answer: A) 210 x 297

14. _____ is major changes takes place in manufacturing. |

ತಯಾರಿಕೆಯಲ್ಲಿ ಪ್ರಮುಖ ಬದಲಾವಣೆಗಳು ನಡೆಯುತ್ತವೆ.

- A) Food revolution | ಆಹಾರ ಕ್ರಾಂತಿ
B) Industry revolution | ಕೈಗಾರಿಕಾ ಕ್ರಾಂತಿ
C) Water revolution | ಜಲ ಕ್ರಾಂತಿ
D) Green revolution | ಹಸಿರು ಕ್ರಾಂತಿ

Answer: B) Industry revolution | ಕೈಗಾರಿಕಾ ಕ್ರಾಂತಿ

15. Which type of lighting system is used for flood and industrial lighting? | ಪ್ರವಾಹ ಮತ್ತು ಕೈಗಾರಿಕಾ ಬೆಳಕಿಗೆ ಯಾವ ರೀತಿಯ ಬೆಳಕಿನ ವ್ಯವಸ್ಥೆಯನ್ನು ಬಳಸಲಾಗುತ್ತದೆ?

- A) Indirect lighting | ಪರೋಕ್ಷ ಬೆಳಕು
B) Semi-indirect lighting | ಅರೆ ಪರೋಕ್ಷ ಬೆಳಕು
C) Semi-direct lighting | ಅರೆ ನೇರ ಬೆಳಕಿನ
D) Direct lighting | ನೇರ ಬೆಳಕಿನ

Answer: D) Direct lighting | ನೇರ ಬೆಳಕಿನ

16. What is the working temperature of tungsten filament vacuum lamp? | ಟಂಗ್‌ಸ್ಟನ್ ಫಿಲಮೆಂಟ್ ವ್ಯಾಕ್ಯೂಮ್ ಲ್ಯಾಂಪ್‌ನ ಕೆಲಸದ ಉಷ್ಣತೆ ಎಷ್ಟು?

- A) 2300°C
B) 1500°C
C) 2000°C
D) 1800°C

Answer: A) 2300°C

17. What is the purpose of ignitor in high pressure sodium vapour lamp circuit? | ಅಧಿಕ ಒತ್ತಡದ ಸೋಡಿಯಂ ಆವಿ ದೀಪ ಸರ್ಕ್ಯೂಟ್‌ನಲ್ಲಿ ಡಹನ್ ಮಾಡುವ ಉದ್ದೇಶ ಏನು?

- A) Increases the running voltage | ಚಾಲನೆಯಲ್ಲಿರುವ ವೋಲ್ಟೇಜ್ ಅನ್ನು ಹೆಚ್ಚಿಸುತ್ತದೆ
B) Generates high voltage pulse at starting | ಪ್ರಾರಂಭದಲ್ಲಿ ಹೆಚ್ಚಿನ ವೋಲ್ಟೇಜ್ ನಾಡಿ ಉತ್ಪಾದಿಸುತ್ತದೆ
C) Decreases the starting current | ಆರಂಭಿಕ ಪ್ರವಾಹವನ್ನು ಕಡಿಮೆಗೊಳಿಸುತ್ತದೆ
D) Increases the running current | ಚಾಲನೆಯಲ್ಲಿರುವ ವಿದ್ಯುತ್ ಪ್ರವಾಹವನ್ನು ಹೆಚ್ಚಿಸುತ್ತದೆ

Answer: B) Generates high voltage pulse at starting | ಪ್ರಾರಂಭದಲ್ಲಿ ಹೆಚ್ಚಿನ ವೋಲ್ಟೇಜ್ ನಾಡಿ ಉತ್ಪಾದಿಸುತ್ತದೆ

18. How the rate of evaporation in a vacuum bulb is reduced? | ನಿರ್ವಾತ ಬಲ್ಲಲ್ಲಿ ಆವಿಯಾಗುವ ಪ್ರಮಾಣವು ಹೇಗೆ ಕಡಿಮೆಯಾಗುತ್ತದೆ?

- A) Filling inert gas | ನಿಷ್ಕ್ರಿಯ ಅನಿಲವನ್ನು ತುಂಬುವುದು
B) Producing arc in bulb | ಬಲ್ಲಲ್ಲಿ ಆರ್ಕ್ ಅನ್ನು ಉತ್ಪಾದಿಸುವುದು
C) Increasing filament resistance | ಹೆಚ್ಚುತ್ತಿರುವ ಫಿಲಾಮೆಂಟ್ ಪ್ರತಿರೋಧ
D) Reducing filament resistance | ಫಿಲಾಮೆಂಟ್ ಪ್ರತಿರೋಧವನ್ನು ತಗ್ಗಿಸುತ್ತದೆ

Answer: A) Filling inert gas | ನಿಷ್ಕ್ರಿಯ ಅನಿಲವನ್ನು ತುಂಬುವುದು

19. Which drawing dimension is correct as per standard drawing practice? | ಸ್ಟಾಂಡರ್ಡ್ ಡ್ರಾಯಿಂಗ್ ಅಭ್ಯಾಸದ ಪ್ರಕಾರ ಯಾವ ಡ್ರಾಯಿಂಗ್ ಆಯಾಮ ಸರಿಯಾಗಿದೆ?

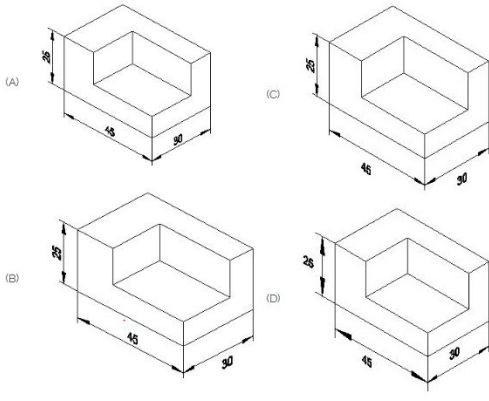

- A) B
C) A
B) C
D) D

Answer: C) A

20. What is the term refers the luminous flux given by light source per unit solid angle? | ಪ್ರತಿ ಯೂನಿಟ್ ಘನ ಕೋನಕ್ಕೆ ಬೆಳಕಿನ ಮೂಲದಿಂದ ನೀಡಲಾದ ಪ್ರಕಾಶಕ ಫ್ಲಕ್ಸ್ ಅನ್ನು ಯಾವ ಪದವು ಸೂಚಿಸುತ್ತದೆ?

- A) Lumen
C) Luminous intensity
B) Illuminance
D) Luminous flux

Answer: C) Luminous intensity

21. Hard skill _____. | ಕಠಿಣ ಕೌಶಲ್ಯ _____

- A) quick learner | ತ್ವರಿತ ಕಲಿಯುವವ
C) spoken english | ಇಂಗ್ಲಿಷ್ ಮಾತನಾಡುವ
B) 60 WPM typing speed | 60 WPM ಟೈಪಿಂಗ್ ವೇಗ
D) time management | ಸಮಯ ನಿರ್ವಹಣೆ

Answer: B) 60 WPM typing speed | 60 WPM ಟೈಪಿಂಗ್ ವೇಗ

22. Why the A.C is used in electrodes of earth resistance tester to measure the earth resistance? | ಭೂಮಿಯ ಪ್ರತಿರೋಧವನ್ನು ಅಳೆಯಲು ಭೂಮಿಯ ಪ್ರತಿರೋಧ ಪರಿಕ್ಷಕದ ಎಲೆಕ್ಟ್ರೋಡ್‌ಗಳಲ್ಲಿ A.C ಅನ್ನು ಏಕೆ ಬಳಸಲಾಗುತ್ತದೆ?

- A) Avoid electrolytic emf interference | ಎಲೆಕ್ಟ್ರೋಲೈಟಿಕ್ ಎಮ್‌ಎಫ್ ಹಸ್ತಕ್ಷೇಪವನ್ನು ತಪ್ಪಿಸಿ
C) Regulate the current | ಪ್ರಸ್ತುತವನ್ನು ನಿಯಂತ್ರಿಸಿ
B) Increase the voltage drop | ವೋಲ್ಟೇಜ್ ಡ್ರಾಪ್ ಹೆಚ್ಚಿಸಿ
D) Decrease the voltage drop | ವೋಲ್ಟೇಜ್ ಡ್ರಾಪ್ ಅನ್ನು ಕಡಿಮೆ ಮಾಡಿ

Answer: A) Avoid electrolytic emf interference | ಎಲೆಕ್ಟ್ರೋಲೈಟಿಕ್ ಎಮ್‌ಎಫ್ ಹಸ್ತಕ್ಷೇಪವನ್ನು ತಪ್ಪಿಸಿ

23. Time management _____. | ಸಮಯ ನಿರ್ವಹಣೆ _____

- A) hard skill | ಕಠಿಣ ಕೌಶಲ್ಯ
C) complete your task on time | ನಿಮ್ಮ ಕೆಲಸವನ್ನು ಸಮಯಕ್ಕೆ ಪೂರ್ಣಗೊಳಿಸಿ
B) problem solving | ಸಮಸ್ಯೆ ಪರಿಹರಿಸುವ
D) managing time | ಸಮಯವನ್ನು ನಿರ್ವಹಿಸುವುದು

Answer: C) complete your task on time | ನಿಮ್ಮ ಕೆಲಸವನ್ನು ಸಮಯಕ್ಕೆ ಪೂರ್ಣಗೊಳಿಸಿ

24. What is the function of leak transformer in high pressure sodium vapour lamp circuit? | ಅಧಿಕ ಒತ್ತಡದ ಸೋಡಿಯಂ ಆವಿಯ ದೀಪ ಸರ್ಕ್ಯೂಟ್‌ನಲ್ಲಿ ಲೀಕ್ ಟ್ರಾನ್ಸ್‌ಫಾರ್ಮರ್ ಕಾರ್ಯವೇನು?

- A) Reduce the starting current | ಆರಂಭಿಕ ಪ್ರವಾಹವನ್ನು ಕಡಿಮೆ ಮಾಡಿ
C) Increase the working current | ಕಾರ್ಯನಿರ್ವಹಿಸುವ ಪ್ರವಾಹವನ್ನು ಹೆಚ್ಚಿಸಿ
B) Ignite the high voltage initially | ಆರಂಭದಲ್ಲಿ ಹೆಚ್ಚಿನ ವೋಲ್ಟೇಜ್ ಅನ್ನು ಇಗ್ನೈಟ್ ಮಾಡಿ
D) Increase the working voltage | ಕಾರ್ಯನಿರ್ವಹಿಸುವ ವೋಲ್ಟೇಜ್ ಅನ್ನು ಹೆಚ್ಚಿಸಿ

Answer: B) Ignite the high voltage initially | ಆರಂಭದಲ್ಲಿ ಹೆಚ್ಚಿನ ವೋಲ್ಟೇಜ್ ಅನ್ನು ಇಗ್ನೈಟ್ ಮಾಡಿ

25. To grow yourself you must _____. | ನೀವೇ ಬೆಳೆಯಲು ನೀವು ಮಾಡಬೇಕು _____

- A) know yourself | ನಿನ್ನನ್ನು ನೀನು ತಿಳಿಯಿರಿ
C) know your office | ನಿಮ್ಮ ಕಚೇರಿ ತಿಳಿದಿದೆ
B) know your country | ನಿಮ್ಮ ದೇಶವನ್ನು ತಿಳಿಯಿರಿ
D) know your institute | ನಿಮ್ಮ ಸಂಸ್ಥೆಯನ್ನು ತಿಳಿಯಿರಿ

Answer: A) know yourself | ನಿನ್ನನ್ನು ನೀನು ತಿಳಿಯಿರಿ

26. 1). Identify the name of tool? | ಉಪಕರಣದ ಹೆಸರನ್ನು ಗುರುತಿಸುವುದೇ?

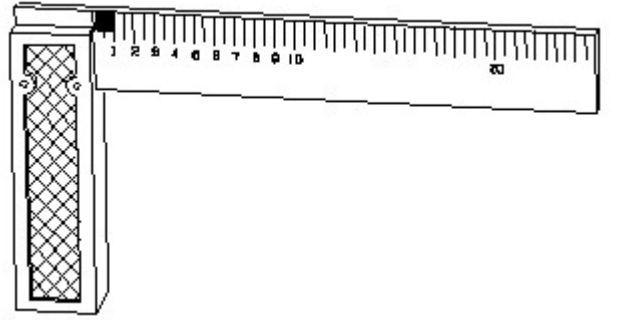

- A) Try square | ಟ್ರೈ ಸ್ಕ್ವೇರ್
C) Surface gauge | ಮೇಲ್ಮೈ ಮಾಪಕ
B) Feeler gauge | ಫೀಲರ್ ಗೇಜ್
D) Steel rule | ಸ್ಟೀಲ್ ರೂಲ್

Answer: A) Try square | ಟ್ರೈ ಸ್ಕ್ವೇರ್

27. What is the block weighs (W) in kg, if volume (V) is 320 cm³ and density 8.9 g/cm³?

- A) 2.948 kg
C) 2.848 kg
B) 2.448
D) 2.648 kg

Answer: C) 2.848 kg

28. Identify the conventional symbol of material? | ವಸ್ತುವಿನ ಕನ್ವೆಷನಲ್ ಚಿಹ್ನೆಯನ್ನು ಗುರುತಿಸಿ?

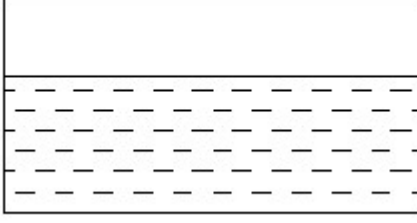

- A) Concrete | ಕಾಂಕ್ರೀಟ್ B) Asbestos | ಆಸ್ಟೆಸ್ಟೋಸ್
C) Glass | ಗಾಜು D) Water | ನೀರು

Answer: D) Water | ನೀರು

29. 1st industrial revolution started in _____. | 1 ನೇ ಕೈಗಾರಿಕಾ ಕ್ರಾಂತಿ ಪ್ರಾರಂಭವಾಯಿತು _____

- A) 21st century | 21 ನೇ ಶತಮಾನ B) 19th century | 19 ನೇ ಶತಮಾನ
C) 18th century | 18 ನೇ ಶತಮಾನ D) 20th century | 20 ನೇ ಶತಮಾನ

Answer: C) 18th century | 18 ನೇ ಶತಮಾನ

30. Which material is coated in tungsten electrode of a fluorescent tube lamp? | ಪ್ರತಿದೀಪಕ ಟ್ಯೂಬ್ ದೀಪದ ಟಂಗ್‌ಸ್ಟನ್ ವಿದ್ಯುದ್ಧಾರದಲ್ಲಿ ಯಾವ ವಸ್ತುವನ್ನು ಲೇಪಿಸಲಾಗಿದೆ?

- A) Silver oxide | ಸಿಲ್ವರ್ ಆಕ್ಸೈಡ್ B) Fluorescent powder | ಫ್ಲೋರೊರೋಸೆಂಟ್ ಪುಡಿ
C) Barium and strontium oxide | ಬೇರಿಯಮ್ ಮತ್ತು ಸ್ಟ್ರೋಂಟಿಯಮ್ ಆಕ್ಸೈಡ್ D) Phosphor powder | ಫಾಸ್ಫರ್ ಪುಡಿ

Answer: C) Barium and strontium oxide | ಬೇರಿಯಮ್ ಮತ್ತು ಸ್ಟ್ರೋಂಟಿಯಮ್ ಆಕ್ಸೈಡ್

31. What is the name of the light as shown in the figure? | ಚಿತ್ರದಲ್ಲಿ ತೋರಿಸಿರುವಂತೆ ದೀಪದ ಹೆಸರೇನು?

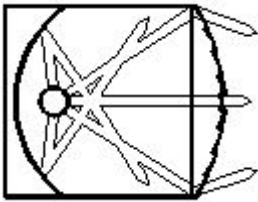

- A) Flash light | ಫ್ಲಾಶ್ ಬೆಳಕು B) Spot light | ಸ್ಪಾಟ್ ಲೈಟ್
C) Bulk light | ದೊಡ್ಡ ಬೆಳಕು D) Flood light | ಪ್ರವಾಹ ಬೆಳಕು

Answer: B) Spot light | ಸ್ಪಾಟ್ ಲೈಟ್

32. Which term refers that the luminous flux reaching a plane surface perpendicularly per unit area? | ಸಮತಲ ಮೇಲ್ಮೈಗೆ ಬೆಳಕಿನ ಹರಿವು ಯಾವ ಪದವನ್ನು ಸೂಚಿಸುತ್ತದೆ?

- A) Luminous intensity | ಪ್ರಕಾಶಮಾನವಾದ ತೀವ್ರತೆ B) Luminous flux | ಹೊಳೆಯುವ ಹರಿವು
C) Lumen | ಲುಮೆನ್ D) Illuminance | ಬೆಳಕು

Answer: D) Illuminance | ಬೆಳಕು

33. Why the system earthing is different from the equipment earthing? | ಸಿಸ್ಟಮ್ ಅರ್ಥಿಂಗ್ ಸಾಧನ ಅರ್ಥಿಂಗ್‌ಗಿಂತ ಏಕೆ ಭಿನ್ನವಾಗಿದೆ?

- A) It protects equipment only | ಇದು ಉಪಕರಣಗಳನ್ನು ಮಾತ್ರ ರಕ್ಷಿಸುತ್ತದೆ B) It is associated with non-current carrying conductors | ಇದು ನಾನ್-ಕರೆಂಟ್ ಒಯ್ಯುವ ವಾಹಕಗಳೊಂದಿಗೆ ಸಂಬಂಧಿಸಿದೆ
C) It is associated with current carrying conductors | ಇದು ಪ್ರಸಕ್ತ ಸಾಗಿಸುವ ವಾಹಕಗಳೊಂದಿಗೆ ಸಂಬಂಧ ಹೊಂದಿದೆ D) It protects human only | ಇದು ಮಾನವವನ್ನು ಮಾತ್ರ ರಕ್ಷಿಸುತ್ತದೆ

Answer: C) It is associated with current carrying conductors | ಇದು ಪ್ರಸಕ್ತ ಸಾಗಿಸುವ ವಾಹಕಗಳೊಂದಿಗೆ ಸಂಬಂಧ ಹೊಂದಿದೆ

34. What is the volume of mercury in cm³, if the mass (m) of mercury is 136 grams (g) and density (r) of mercury is 13.6 g/cm³?

- A) 10.6 cm³ B) 13.6 cm³
C) 136 cm³ D) 10.0 cm³

Answer: D) 10.0 cm³

35. What is the name of the reflector as shown in the figure? | ಚಿತ್ರದಲ್ಲಿ ತೋರಿಸಿರುವಂತೆ ರಿಫ್ಲೆಕ್ಟರ್‌ನ ಹೆಸರೇನು?

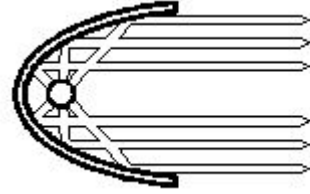

- A) Soft light type | ಸಾಫ್ಟ್ ಲೈಟ್ ಪ್ರಕಾರ B) Mirror type | ಮಿರರ್ ಪ್ರಕಾರ
C) Parabolic type | ಪ್ಯಾರಾಬೋಲಿಕ್ ಪ್ರಕಾರ D) Dispersive type | ವಿಘಟನೆಯ ಪ್ರಕಾರ

Answer: C) Parabolic type | ಪ್ಯಾರಾಬೋಲಿಕ್ ಪ್ರಕಾರ