

Duration: 30 Mins

Total Marks: 27

Q.ID: ITISKILL03456K

1. Which method of removing broken stud is shown in the figure? | ಮುರಿದ ಸ್ಟಡ್ ಅನ್ನು ತೆಗೆದುಹಾಕುವ ಯಾವ ವಿಧಾನವನ್ನು ಚಿತ್ರದಲ್ಲಿ ತೋರಿಸಲಾಗಿದೆ?

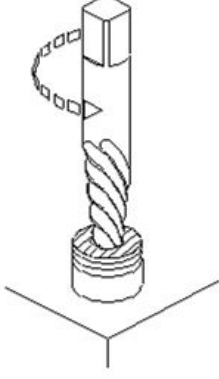

- A) Using square taper punch | ಸ್ಕ್ವೇರ್ ಟೇಪರ್ ಪಂಚ್ ಬಳಸಿ
B) Prick punch | ಪ್ರಿಕ್ ಪಂಚ್
C) Ezy-out | ಎಜಿ-ಔಟ್
D) Making drill hole | ಡ್ರಿಲ್ ಹೋಲ್ ಮಾಡುವುದು

Answer: C) Ezy-out | ಎಜಿ-ಔಟ್

2. What is the advantage of gauging of components? | ಕಾಂಪೋನೆಂಟ್‌ಗಳ ಅಳೆಯುವಿಕೆಯ ಪ್ರಯೋಜನವೇನು?

- A) Expensive | ದುಬಾರಿ
B) Faster checking of the product | ಉತ್ಪನ್ನದ ತ್ವರಿತ ಪರಿಶೀಲನೆ
C) Slower checking | ನಿಧಾನ ತಪಾಸಣೆ
D) Skilled operator is required | ನುರಿತ ಆಪರೇಟರ್ ಅಗತ್ಯವಿದೆ

Answer: B) Faster checking of the product | ಉತ್ಪನ್ನದ ತ್ವರಿತ ಪರಿಶೀಲನೆ

3. Which method is suitable to remove the broken stud that is very near to the surface? | ಸರ್ಫೇಸ್ ಗೆ ಹತ್ತಿರವಿರುವ ಮುರಿದ ಸ್ಟಡ್ ಅನ್ನು ತೆಗೆದುಹಾಕಲು ಯಾವ ವಿಧಾನವು ಸೂಕ್ತವಾಗಿದೆ?

- A) Making drill hole | ಡ್ರಿಲ್ ಹೋಲ್ ಮಾಡುವುದು
B) Ezy out method | Ezy ಔಟ್ ವಿಧಾನ
C) Using square taper punch | ಸ್ಕ್ವೇರ್ ಟೇಪರ್ ಪಂಚ್ ಬಳಸಿ
D) Prick punch method | ಪ್ರಿಕ್ ಪಂಚ್ ವಿಧಾನ

Answer: D) Prick punch method | ಪ್ರಿಕ್ ಪಂಚ್ ವಿಧಾನ

4. What is the name of the gauge shown in the figure? | ಚಿತ್ರದಲ್ಲಿ ತೋರಿಸಿರುವ ಗೇಜ್‌ನ ಹೆಸರೇನು?

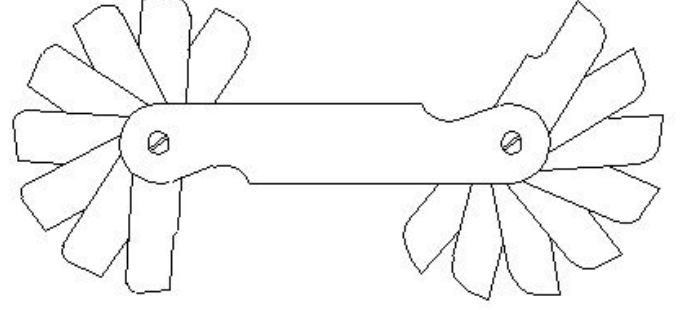

- A) Pitch gauge | ಪಿಚ್ ಗೇಜ್
B) Feeler gauge | ಫೀಲರ್ ಗೇಜ್
C) Angle gauge | ಆಂಗಲ್ ಗೇಜ್
D) Radius gauge | ರೇಡಿಯಸ್ ಗೇಜ್

Answer: D) Radius gauge | ರೇಡಿಯಸ್ ಗೇಜ್

5. Calculate the blank size for preparing a bolt of M12 X1.75 using die. | ಡೈ ಬಳಸಿ M12 X1.75 ನ ಬೋಲ್ಡ್ ತಯಾರಿಸಲು ಬ್ಲಾಂಕ್ ಗಾತ್ರವನ್ನು ಲೆಕ್ಕ ಹಾಕಿ.

- A) 11 mm
B) 11.8 mm
C) 11.5 mm
D) 10.5 mm

Answer: B) 11.8 mm

6. Which operation enlarges the hole for a given depth? | ನಿರ್ದಿಷ್ಟ ಆಳಕ್ಕೆ ಹೋಲನ್ನು ಯಾವ ಕಾರ್ಯಾಚರಣೆಯು ಏನಲಾರ್ಜ್ ಮಾಡುತ್ತದೆ?

- A) Spot facing | ಸ್ಪಾಟ್ ಫೇಸಿಂಗ್
B) Reaming | ರೀಮಿಂಗ್
C) Counter boring | ಕೌಂಟರ್ ಬೋರಿಂಗ್
D) Counter sinking | ಕೌಂಟರ್ ಸಿಂಕಿಂಗ್

Answer: C) Counter boring | ಕೌಂಟರ್ ಬೋರಿಂಗ್

7. Which process makes the grinding wheel run in concentric circles? | ಯಾವ ಪ್ರಕ್ರಿಯೆಯು ಗ್ರಿಂಡಿಂಗ್ ಚಕ್ರವನ್ನು ಕಾಂಸೆಂಟ್ರಿಕ್ ಚಲಿಸುವಂತೆ ಮಾಡುತ್ತದೆ?

- A) Balancing | ಟ್ರೇಸಿಂಗ್
B) Loading | ಲೋಡಿಂಗ್
C) Truing | ಟ್ರೂಯಿಂಗ್
D) Glazing | ಗ್ಲೇಸಿಂಗ್

Answer: C) Truing | ಟ್ರೂಯಿಂಗ್

8. Which process refers to the finishing of drilled hole? | ಯಾವ ಪ್ರಕ್ರಿಯೆಯು ಡ್ರಿಲ್ ಹೋಲ್ ಫಿನಿಶಿಂಗ್ ಮಾಡಲು ಸೂಚಿಸುತ್ತದೆ?

- A) Spot facing | ಸ್ಪಾಟ್ ಫೇಸಿಂಗ್
B) Counter sinking | ಕೌಂಟರ್ ಸಿಂಕಿಂಗ್
C) Reaming | ರೀಮಿಂಗ್
D) Counter boring | ಕೌಂಟರ್ ಬೋರಿಂಗ್

Answer: C) Reaming | ರೀಮಿಂಗ್

9. Which machine uses star wheel dressers for dressing the grinding wheel? | ಯಾವ ಯಂತ್ರಕ್ಕೆ ಗ್ರಿಂಡಿಂಗ್ ವೀಲ್ ಅನ್ನು ಡ್ರೆಸ್ಟಿಂಗ್ ಮಾಡಲು ಸ್ಟಾರ್ ವೀಲ್ ಡ್ರೆಸ್ಟರ್ ಅನ್ನು ಬಳಸಲಾಗಿದೆ?

- A) Cylindrical grinder | ಸಿಲಿಂಡ್ರಿಕಲ್ ಗ್ರೈಂಡರ್
 B) Centreless grinder | ಸೆಂಟರ್ ಲೆಸ್ ಗ್ರೈಂಡರ್
 C) Pedestal grinder | ಪೆಡೆಸ್ಟಾಲ್ ಗ್ರೈಂಡರ್
 D) Surface grinder | ಸರ್ಫೇಸ್ ಗ್ರೈಂಡರ್

Answer: C) Pedestal grinder | ಪೆಡೆಸ್ಟಾಲ್ ಗ್ರೈಂಡರ್

10. What is the name of the die that has a slot cut to permit slight variation in size? | ಗಾತ್ರದಲ್ಲಿ ಸ್ವಲ್ಪ ವ್ಯತ್ಯಾಸವನ್ನು ಅನುಮತಿಸಲು ಸಾಟ್ ಕಟ್ ಹೊಂದಿರುವ ಡೈ ಹೆಸರೇನು?

- A) Half die | ಅರ್ಧ ಡೈ
 B) Die nut | ಡೈ ನಟ್
 C) Circular split die | ವೃತ್ತಾಕಾರದ ಸ್ಪ್ಲಿಟ್ ಡೈ
 D) Adjustable screw plate die | ಅಡ್ಜಸ್ಟಬಲ್ ಸ್ಕ್ರೂ ಪ್ಲೇಟ್ ಡೈ

Answer: C) Circular split die | ವೃತ್ತಾಕಾರದ ಸ್ಪ್ಲಿಟ್ ಡೈ

11. What is the name of the angle marked as 'X' shown in the figure? | ಚಿತ್ರದಲ್ಲಿ ತೋರಿಸಿರುವ X ಓಡು ಗುರುತಿಸಲಾದ ಕೋನದ ಹೆಸರೇನು?



- A) Clearance angle | ಕ್ಲಿಯರೆನ್ಸ್ ಆಂಗಲ್
 B) Tapper lead angle | ಟೇಪರ್ ಲೀಡ್ ಆಂಗಲ್
 C) Helix angle | ಹೆಲಿಕ್ಸ್ ಆಂಗಲ್
 D) Bevel angle | ಬೆವೆಲ್ ಆಂಗಲ್

Answer: C) Helix angle | ಹೆಲಿಕ್ಸ್ ಆಂಗಲ್

12. Why grinding wheels are dressed? | ಗ್ರಿಂಡಿಂಗ್ ವೀಲ್ ಅನ್ನು ಡ್ರೆಸ್ ಮಾಡುವ ಉದ್ದೇಶವೇನು?

- A) To restore the correct cutting action of the wheel | ಚಕ್ರದ ಸರಿಯಾದ ಕತ್ತರಿಸುವ ಕ್ರಿಯೆಯನ್ನು ಪುನಃಸ್ಥಾಪಿಸಲು
 B) To make it run concentric with the air | ಗಾಳಿಯೊಂದಿಗೆ ಏಕಕೇಂದ್ರಕವಾಗಿ ಚಲಿಸುವಂತೆ ಮಾಡಲು
 C) To align the wheel in the spindle | ಸ್ಪಿಂಡಲ್ನಲ್ಲಿ ಚಕ್ರವನ್ನು ಜೋಡಿಸಲು
 D) To remove cracks from the wheel | ಚಕ್ರದಿಂದ ಬಿರುಕುಗಳನ್ನು ತೆಗೆದುಹಾಕಲು

Answer: A) To restore the correct cutting action of the wheel | ಚಕ್ರದ ಸರಿಯಾದ ಕತ್ತರಿಸುವ ಕ್ರಿಯೆಯನ್ನು ಪುನಃಸ್ಥಾಪಿಸಲು

13. What is the advantage of mass production? | ಮಾಸ್ ಪ್ರೊಡಕ್ಷನ್ ಪ್ರಯೋಜನವೇನು?

- A) Jig and fixtures | ಜಿಗ್ ಮತ್ತು ಫಿಕ್ಸರ್
 B) Gauges are used | ಮಾಪಕಗಳನ್ನು ಬಳಸಲಾಗುತ್ತದೆ
 C) Spare parts can be quickly made available | ಬಿಡಿ ಭಾಗಗಳನ್ನು ತ್ವರಿತವಾಗಿ ಲಭ್ಯವಾಗುವಂತೆ ಮಾಡಬಹುದು
 D) Initial expenditure is high | ಆರಂಭಿಕ ಖರ್ಚು ಕಡಿಮೆ

Answer: C) Spare parts can be quickly made available | ಬಿಡಿ ಭಾಗಗಳನ್ನು ತ್ವರಿತವಾಗಿ ಲಭ್ಯವಾಗುವಂತೆ ಮಾಡಬಹುದು

14. What is the purpose of type "N" twist drills? | ಟೈಪ್ N ಟ್ವಿಸ್ಟ್ ಡ್ರಿಲ್ಗಳ ಉದ್ದೇಶ ಏನು?

- A) Used for hard material | ಹಾರ್ಡ್ ವಸ್ತುಗಳಿಗೆ ಬಳಸಲಾಗುತ್ತದೆ
 B) Used for normal low carbon steel | ಸಾಮಾನ್ಯ ಲೋ ಕಾರ್ಬನ್ ಸ್ಟೀಲ್ಗೆ ಬಳಸಲಾಗುತ್ತದೆ
 C) Used for soft and tough material | ಮೃದು ಮತ್ತು ಕಠಿಣ ವಸ್ತುಗಳಿಗೆ ಬಳಸಲಾಗುತ್ತದೆ
 D) Used for brittle material | ಬ್ರಿಟಲ್ ವಸ್ತುಗಳನ್ನು ಬಳಸಿಕೊಳ್ಳಲಾಗುತ್ತದೆ

Answer: B) Used for normal low carbon steel | ಸಾಮಾನ್ಯ ಲೋ ಕಾರ್ಬನ್ ಸ್ಟೀಲ್ಗೆ ಬಳಸಲಾಗುತ್ತದೆ

15. Which tool is used to rotate the die nut during the reconditioning of damaged threads? | ಹಾನಿಗೊಳಗಾದ ಥ್ರೆಡ್‌ಗಳ ಮರುಪರಿಶೀಲನೆಯ ಸಮಯದಲ್ಲಿ ಡೈ ನಟ್ ಅನ್ನು ತಿರುಗಿಸಲು ಯಾವ ಸಾಧನವನ್ನು ಬಳಸಲಾಗುತ್ತದೆ?

- A) Allen key | ಅಲೆನ್ ಕೀ
 B) Die holder | ಡೈ ಹೋಲ್ಡರ್
 C) Spanner | ಸ್ಪ್ಯಾನರ್
 D) Tap wrench | ಟ್ಯಾಪ್ ವ್ರೆಂಚ್

Answer: C) Spanner | ಸ್ಪ್ಯಾನರ್

16. Which drilling defect is shown in the figure? | ಯಾವ ಡ್ರಿಲ್ಲಿಂಗ್ ದೋಷವನ್ನು ಚಿತ್ರದಲ್ಲಿ ತೋರಿಸಲಾಗಿದೆ?

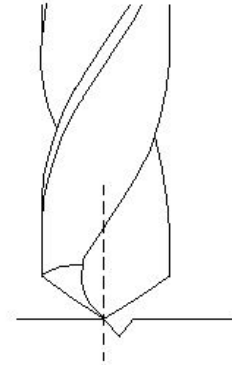

- A) Unequal point thinning | ಅನಿಕ್ವಲ್ ಪಾಯಿಂಟ್ ಥಿನ್ನಿಂಗ್
 B) Drill point not in the centre | ಡ್ರಿಲ್ ಪಾಯಿಂಟ್ ಮಧ್ಯದಲ್ಲಿಲ್ಲ
 C) Unequal flow of chips | ಚಿಪ್ ಗಳ ಅಸಮಾನ ಹರಿವು
 D) Unequal lip length | ಅಸಮಾನ ಲಿಪ್ ಉದ್ದ

Answer: B) Drill point not in the centre | ಡ್ರಿಲ್ ಪಾಯಿಂಟ್ ಮಧ್ಯದಲ್ಲಿಲ್ಲ

17. Calculate the RPM for a HSS drill, diameter is 24 mm and the cutting speed is 30 m/min. | HSS ಡ್ರಿಲ್‌ಗಾಗಿ RPM ಅನ್ನು ಲೆಕ್ಕಾಚಾರ ಮಾಡಿ, ವ್ಯಾಸವು 24 mm ಮತ್ತು ಕತ್ತರಿಸುವ ವೇಗವು 30 m/min ಆಗಿದೆ.

- A) 538 RPM
 B) 398 RPM
 C) 423 RPM
 D) 253 RPM

Answer: B) 398 RPM

18. What is the name of the tap wrench shown in the figure? | ಚಿತ್ರದಲ್ಲಿ ತೋರಿಸಿರುವ ಟ್ಯಾಪ್ ವ್ರೆಂಚ್ ಹೆಸರೇನು?

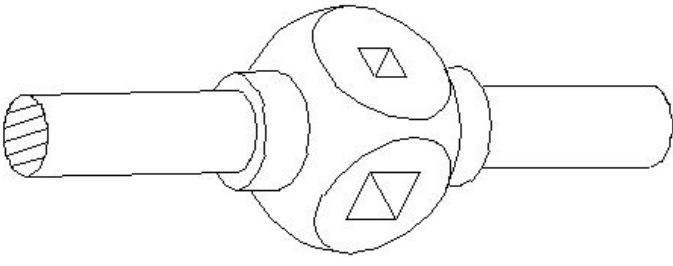

- A) 'T' Handle tap wrench | ಹ್ಯಾಂಡಲ್ ಟ್ಯಾಪ್ ರೆಂಚ್
 B) Box type tap wrench | ಬಾಕ್ಸ್ ಟೈಪ್ ಟ್ಯಾಪ್ ರೆಂಚ್
 C) Adjustable tap wrench | ಅಡ್ಜಸ್ಟಬಲ್ ಟ್ಯಾಪ್ ರೆಂಚ್
 D) Solid type tap wrench | ಸಾಲಿಡ್ ಟೈಪ್ ಟ್ಯಾಪ್ ರೆಂಚ್

Answer: D) Solid type tap wrench | ಸಾಲಿಡ್ ಟೈಪ್ ಟ್ಯಾಪ್ ರೆಂಚ್

19. What is the name of the element marked as 'X' shown in the figure? | ಚಿತ್ರದಲ್ಲಿ ತೋರಿಸಿರುವ X ಒಂದು ಗುರುತಿಸಲಾದ ಅಂಶದ ಹೆಸರೇನು?

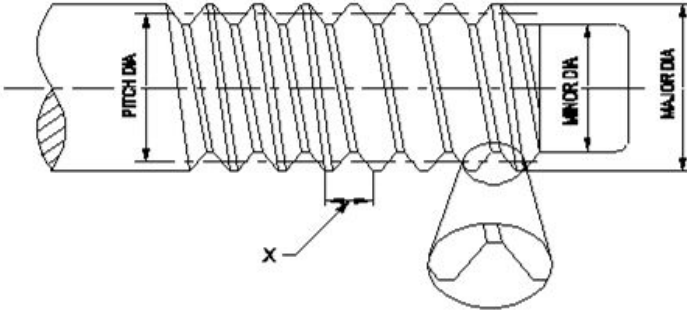

- A) Lead | ಲೀಡ್
 B) Flank | ಫ್ಲಾಂಕ್
 C) Pitch | ಪಿಚ್
 D) Root | ರೂಟ್

Answer: C) Pitch | ಪಿಚ್

20. What is the name of the die shown in the figure? | ಚಿತ್ರದಲ್ಲಿ ತೋರಿಸಿರುವ ಡೈನ ಹೆಸರೇನು?

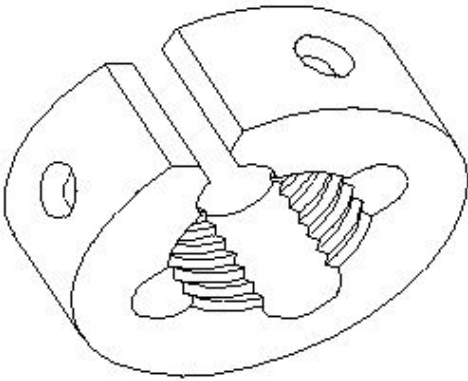

- A) Circular split die | ಸರ್ಕ್ಯುಲರ್ ಸ್ಪ್ಲಿಟ್ ಡೈ
 B) Adjustable screw plate die | ಅಡ್ಜಸ್ಟಬಲ್ ಸ್ಕ್ರೂ ಪ್ಲೇಟ್ ಡೈ
 C) Half die | ಅರ್ಧ ಡೈ
 D) Die nut | ಡೈ ನಟ್

Answer: A) Circular split die | ಸರ್ಕ್ಯುಲರ್ ಸ್ಪ್ಲಿಟ್ ಡೈ

21. Why silicate bond is preferred for grinding fine tools and cutters than vitrified bond? | ವಿಟ್ರಿಫೈಡ್ ಬಾಂಡ್‌ಗಿಂತ ಉತ್ತಮವಾದ ಉಪಕರಣಗಳು ಮತ್ತು ಕಟ್ಟರ್‌ಗಳನ್ನು ಗ್ರೈಂಡಿಂಗ್ ಮಾಡಲು ಸಿಲಿಕೇಟ್ ಬಾಂಡಿಂಗ್ ಏಕೆ ಆದ್ಯತೆ ನೀಡಲಾಗುತ್ತದೆ?

- A) To produce less heat | ಕಡಿಮೆ ಶಾಖವನ್ನು ಉತ್ಪಾದಿಸಲು
 B) For milder cutting action and less harshness | ಸೌಮ್ಯವಾದ ಕತ್ತರಿಸುವ ಕ್ರಿಯೆ ಮತ್ತು ಕಡಿಮೆ ಕಠಿಣತೆಗಾಗಿ
 C) For high stock removal | ಹೆಚ್ಚಿನ ಸ್ಟಾಕ್ ತೆಗೆಯುವಿಕೆಗಾಗಿ
 D) For flexibility and fine finish | ನಮ್ರತೆ ಮತ್ತು ಉತ್ತಮವಾದ ಫಿನಿಶಿಂಗಾಗಿ

Answer: B) For milder cutting action and less harshness | ಸೌಮ್ಯವಾದ ಕತ್ತರಿಸುವ ಕ್ರಿಯೆ ಮತ್ತು ಕಡಿಮೆ ಕಠಿಣತೆಗಾಗಿ

22. What is the name of the dresser shown in the figure? | ಚಿತ್ರದಲ್ಲಿ ತೋರಿಸಿರುವ ಡ್ರೆಸರ್ ಹೆಸರೇನು?

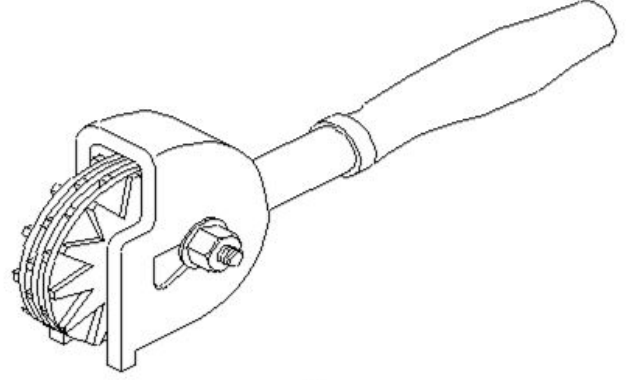

- A) Abrasive stick dresser | ಅಬ್ರೇಸಿವ್ ಸ್ಟಿಕ್ ಡ್ರೆಸರ್
 B) Diamond dresser | ಡೈಮಂಡ್ ಡ್ರೆಸರ್
 C) Stone dresser | ಸ್ಟೋನ್ ಡ್ರೆಸರ್
 D) Star wheels dresser | ಸ್ಟಾರ್ ಚಕ್ರಗಳ ಡ್ರೆಸರ್

Answer: D) Star wheels dresser | ಸ್ಟಾರ್ ಚಕ್ರಗಳ ಡ್ರೆಸರ್

23. What is the name of the part marked as 'X' shown in the figure? | ಚಿತ್ರದಲ್ಲಿ ತೋರಿಸಿರುವ X ಒಂದು ಗುರುತಿಸಲಾದ ಭಾಗದ ಹೆಸರೇನು?

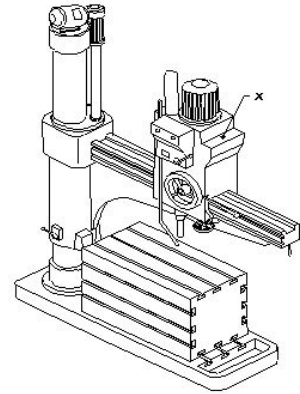

- A) Radial arm | ರೇಡಿಯಲ್ ಆರ್ಮ್
 B) Spindle head | ಹೆಡ್
 C) Spindle | ಸ್ಪಿಂಡಲ್
 D) Base | ಬೇಸ್

Answer: B) Spindle head | ಹೆಡ್

24. Which indicates the strength of the bond in the grinding wheel? | ಯಾವ ಗ್ರೈಂಡಿಂಗ್ ಚಕ್ರದಲ್ಲಿ ಬಾಂಡಿಂಗಿನ ಬಲವನ್ನು ಸೂಚಿಸುತ್ತದೆ?

- A) Grid | ಗ್ರಿಡ್
 B) Grade | ಗ್ರೇಡ್
 C) Structure | ರಚನೆ
 D) Grain size | ಕಾಳಿನ ಗಾತ್ರ

Answer: B) Grade | ಗ್ರೇಡ್

25. Which angle is determined by the helix angle in the drill bit? | ಯಾವ ಕೋನವನ್ನು ಡ್ರಿಲ್ ಬಿಟ್‌ನಲ್ಲಿ ಹೆಲಿಕ್ಸ್ ಕೋನದಿಂದ ನಿರ್ಧರಿಸಲಾಗುತ್ತದೆ?

- A) Clearance angle | ಕ್ಲಿಯರೆನ್ಸ್ ಆಂಗಲ್
B) Point angle | ಪಾಯಿಂಟ್ ಆಂಗಲ್
C) Rake angle | ರೇಕ್ ಆಂಗಲ್
D) Chisel angle | ಚಿಪ್ ಆಂಗಲ್

Answer: C) Rake angle | ರೇಕ್ ಆಂಗಲ್

26. What is the name of the die shown in the figure? | ಚಿತ್ರದಲ್ಲಿ ತೋರಿಸಿರುವ ಡೈನ ಹೆಸರೇನು?

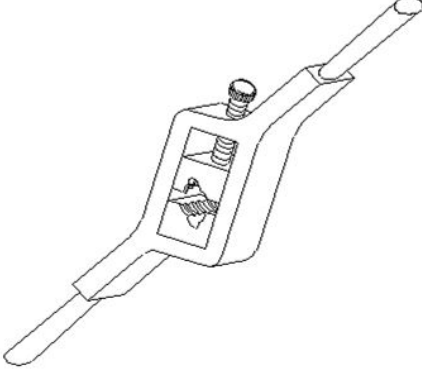

- A) Solid die | ಸಾಲಿಡ್ ಡೈ
B) Split die | ಸ್ಪ್ಲಿಟ್ ಡೈ
C) Adjustable screw plate die | ಅಡ್ಜಸ್ಟಬಲ್ ಸ್ಕ್ರೂ ಪ್ಲೇಟ್ ಡೈ
D) Half die | ಹಾಫ್ ಡೈ

Answer: D) Half die | ಹಾಫ್ ಡೈ

27. What is the name of the gauge shown in the figure? | ಚಿತ್ರದಲ್ಲಿ ತೋರಿಸಿರುವ ಗೇಜ್ ನ ಹೆಸರೇನು?

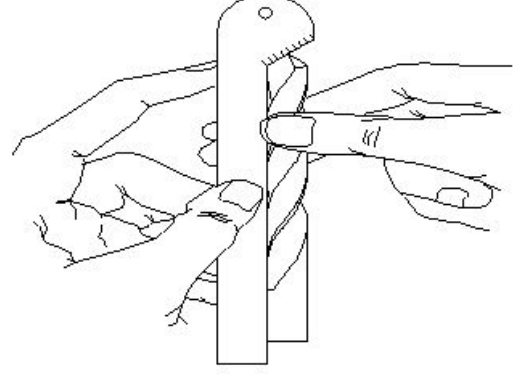

- A) Snap gauge | ಸ್ನಾಪ್ ಗೇಜ್
B) Standard wire gauge | ಸ್ಟಾಂಡರ್ಡ್ ವೈರ್ ಗೇಜ್
C) Drill angle gauge | ಡ್ರಿಲ್ ಆಂಗಲ್ ಗೇಜ್
D) Template | ಟೆಂಪ್ಲೇಟ್

Answer: C) Drill angle gauge | ಡ್ರಿಲ್ ಆಂಗಲ್ ಗೇಜ್